



KOMBAJN ZBOŻOWY
BIZON SUPER
Z056/3

KATALOG CZĘŚCI



<https://tractormanualz.com/>

„AGROMET”
FABRYKA MASZYN ŻNIWNYCH IM. MARCELEGO NOWOTKI
ul. Otolińska 25, 09-402 Płock
Telefon 230-21, teleks 813319

KOMBAJN ZBOŻOWY BIZON-SUPER

KATALOG CZĘŚCI

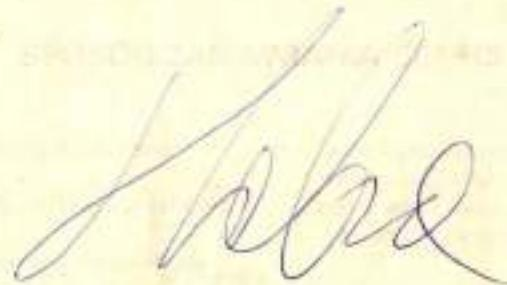

Wydawnictwa Przemysłu Maszynowego WEMA
WARSZAWA 1985

UKŁAD KATALOGU

W katalogu zamieszczone są zestawy części zespołu kombajnu ZO 56-3 „Bizon Super” w wykonaniu podstawowym z zespołem zniwnym o szerokości roboczej 4,2 m.

W katalogu nie podano zespołów wyposażenia specjalnego, do którego należą: kabina kierowcy, urządzenie przejeżdżania kabiny, zespół wyciszenia kabiny, rozdrabniacz słomy, adapter do zbioru kukurydzy na ziarno, zespół do zbioru nasion konicznej i traw, zespół do zbioru słonecznika, podbieracz pokosów.

Wyposażenie specjalne jest dostarczane na dodatkowe zamówienie, przy czym użytkownik otrzymuje katalog części tego wyposażenia wraz z instrukcją montażu i obsługi. Uwzględniony w katalogu zespół ruszt zwiężający jest również dostarczany użytkownikom na specjalne zamówienie, ale sposób zamontowania do kombajnu jest podany w instrukcji obsługi kombajnu. Katalog został podzielony tematycznie na sześć działów, odpowiadających głównym zespołom maszyny:

- I – zespół zniwny,
- II – miłocarnia,
- III – mechanizmy jezdne,
- IV – mechanizmy sterujące

SPOSÓB ZAMAWIANIA CZĘŚCI

Części należy zamawiać w Przedsiębiorstwach Handlu Sprzętem Rolniczym „Agroma”.

Przy zamawianiu części należy podać:

- pełne oznaczenie cyfrowe części, tj. symbol KTM lub numer normy (jeżeli brak jest symbolu KTM, należy podać numer katalogowy),
- nazwę części, a przy elementach znormalizowanych również i wymiar podany obok nazwy,

V – obudowa i osprzęt silnika,

VI – części montażu ogólnego i wyposażenie.

Na końcu katalogu występuje wykaz części przewidzianych do regeneracji.

W tablicach katalogu są podane wszystkie części rozłączne kombajnu, które pokazano na rysunkach w układzie montażowym.

Części wymienione w tablicach tekstowych są oznaczone kolejnymi numerami, które odpowiadają numerom tych części, pokazanych na rysunkach.

Aby zamówić odpowiednią część, należy ustalić, w jakim zespole kombajnu ta część występuje, a następnie na rysunku montażowym należy odszukać numer potrzebnej części i w tablicy tekstowej pod tym samym numerem ustalić nazwę części i jej numer katalogowy lub numer normy oraz symbol KTM.

Niniejszy katalog jest opracowany na podstawie dokumentacji konstrukcyjnej, obowiązującej na dzień 1 lipca 1984 r. Jeżeli w kombajnie zostaną wprowadzone dalsze zmiany konstrukcyjne nie uwzględnione w katalogu, informacje o tych zmianach będą podawane w formie wkładek aktualizujących katalog oraz w czasopiśmie „Mechanizacja Rolnictwa”.

- liczbę zamawianych sztuk,

- rok produkcji i numer seryjny kombajnu lub zespołu zniwnego, które należy odczytać z tabliczki znamionowej na obramowaniu pomostu kierowcy, na zespole zniwnym i na wózku transportowym zespołu zniwnego

SPIS TABLIC KATALOGOWYCH

| Numer rysunku | Numer tablicy takstowej | Nazwa zespołu | Numer zespołu |
|---------------|-------------------------|---|---------------|
| 1 | 2 | 3 | 4 |
| | | I. ZESPÓŁ ŻNIWNY | |
| R-I/1 | T-I/1 | Kadłub zespołu żniwnego | 5058/01-000/1 |
| R-I/2 | T-I/2 | Przyrząd tnący /napęd listwy nożowej/ | 5056/02-000/0 |
| R-I/3 | T-I/3 | Przyrząd tnący /listwa nożowa/ | 5056/02-000/0 |
| R-I/4 | T-I/4 | Nagarniacz /bęben/ | 5056/03-000/0 |
| R-I/5 | T-I/5 | Nagarniacz /rama/ | 5056/03-000/0 |
| R-I/6 | T-I/6 | Nagarniacz /napęd - zespół pasowy dolny/ | 5056/03-000/0 |
| R-I/7 | T-I/7 | Nagarniacz /napęd - zespół pasowy górny/ | 5056/03-000/0 |
| R-I/8 | T-I/8 | Podajnik ślimakowo-palcowy | 5058/04-000/0 |
| R-I/9 | T-I/9 | Przenośnik pochylony /obudowa i zespół napędowy bierny/ | 5058/55-000/0 |
| R-I/10 | T-I/10 | Przenośnik pochylony /zespół napędowy/ | 5058/55-000/0 |
| R-I/11 | T-I/11 | Przenośnik pochylony /zespół dolny i łańcuch przenośnika/ | 5056/55-000/0 |
| R-I/12 | T-I/12 | Długi rozdzielacz łańcuchowy /prawy/ | 5060/06-000/0 |
| R-I/13 | T-I/13 | Długi rozdzielacz łańcuchowy /lewy/ | 5060/06-000/0 |
| R-I/14 | T-I/14 | Podnośnik poległego zboża | 5040/33-000/0 |
| | | II. MŁOCARNIA | |
| R-II/1 | T-II/1 | Kadłub młocarni | 5052/08-000/0 |
| R-II/2 | T-II/2 | Kadłub młocarni | 5052/08-000/0 |
| R-II/3 | T-II/3 | Kadłub młocarni | 5052/08-000/0 |
| R-II/4 | T-II/4 | Kadłub młocarni | 5052/08-000/0 |
| R-II/5 | T-II/5 | Chwytnik kamieni | 5050/59-000/1 |
| R-II/6 | T-II/6 | Bęben młoczący /szkielet/ | 5052/60-000/1 |
| R-II/7 | T-II/7 | Bęben młoczący /napęd/ | 5052/60-000/1 |
| R-II/8 | T-II/8 | Klepisko | 5050/61-000/0 |
| R-II/9 | T-II/9 | Odrzutnik /szkielet/ | 5056/62-000/0 |
| R-II/10 | T-II/10 | Odrzutnik /napęd/ | 5056/62-000/0 |
| R-II/11 | T-II/11 | Wytrzeszcz | 5050/63-000/1 |
| R-II/12 | T-II/12 | Podsiewacz z koszem sitowym /zawieszanie i targańce/ | 5058/14-000/1 |

| 1 | 2 | 3 | 4 |
|---------|---------|---|---------------|
| R-II/13 | T-II/13 | Podsiewacz z koszem sitowym /kosz sitowy/ | 5058/14-000/1 |
| R-II/14 | T-II/14 | Podsiewacz z koszem sitowym /podłoga podsiewacza/ | 5058/14-000/1 |
| R-II/15 | T-II/15 | Podsiewacz z koszem sitowym /sito/ | 5058/14-000/1 |
| R-II/16 | T-II/16 | Wentylator /obudowa/ | 5050/65-000/1 |
| R-II/17 | T-II/17 | Wentylator /wirnik/ | 5050/65-000/1 |
| R-II/18 | T-II/18 | Ślimak kłosowy dolny | 5050/66-000/1 |
| R-II/19 | T-II/19 | Podnośnik kłosowy /napęd/ | 5040/17-000/2 |
| R-II/20 | T-II/20 | Podnośnik kłosowy /mocowanie ślimaka/ | 5040/17-000/2 |
| R-II/21 | T-II/21 | Podnośnik kłosowy /obudowa i łańcuch/ | 5040/17-000/2 |
| R-II/22 | T-II/22 | Ślimak kłosowy górny | 5040/18-000/2 |
| R-II/23 | T-II/23 | Ślimak ziarnowy dolny | 5050/69-000/1 |
| R-II/24 | T-II/24 | Podnośnik ziarnowy /napęd/ | 5052/20-000/2 |
| R-II/25 | T-II/25 | Podnośnik ziarnowy /mocowanie ślimaka/ | 5052/20-000/2 |
| R-II/26 | T-II/26 | Podnośnik ziarnowy /sprzęgło przeciążeniowe/ | 5052/20-000/2 |
| R-II/27 | T-II/27 | Podnośnik ziarnowy /obudowa i łańcuch/ | 5052/20-000/2 |
| R-II/28 | T-II/28 | Ślimak ziarnowy górny | 5050/71-000/0 |
| R-II/29 | T-II/29 | Zbiornik ziarna z mechanizmem rozładowniczym | 5050/72-000/1 |
| R-II/30 | T-II/30 | Zbiornik ziarna /przenośnik ślimakowy wygarniający/ | 5050/72-000/1 |
| R-II/31 | T-II/31 | Zbiornik ziarna /ślimak wygarniający poziomy/ | 5050/72-000/1 |
| | | III. MECHANIZMY JEZDNE | |
| R-III/1 | T-III/1 | Most napędowy | 5056/23-000/0 |
| R-III/2 | T-III/2 | Skrzynia przekładniowa | 5040/24-000/1 |
| R-III/3 | T-III/3 | Skrzynia przekładniowa | 5040/24-000/1 |
| R-III/4 | T-III/4 | Sprzęgło kpl. | 5040/25-000/0 |
| R-III/5 | T-III/5 | Przekładnia bezstopniowa | 5040/27-000/0 |
| R-III/6 | T-III/6 | Tylny wózek | 5056/28-000/0 |
| | | IV. MECHANIZMY STERUJĄCE | |
| R-IV/1 | T-IV/1 | Sterowanie układu jezdnego /układ sprzęgłowy/ | 5050/76-000/1 |
| R-IV/2 | T-IV/2 | Sterowanie układu jezdnego /układ hamulcowy/ | 5050/76-000/1 |
| R-IV/3 | T-IV/3 | Pomost kierowcy /rama/ | 5053/30-000/0 |
| R-IV/4 | T-IV/4 | Pomost kierowcy /fotel kierowcy/ | 5053/30-000/0 |

| 1 | 2 | 3 | 4 |
|---------|---------|--|---------------|
| R-IV/5 | T-IV/5 | Sterowanie silnika | 5052/46-000/0 |
| R-IV/6 | T-IV/6 | Sterowanie silnika /osłony/ | 5052/46-000/0 |
| R-IV/7 | T-IV/7 | Hydraulika /kolusna kierownicy/ | 5050/87-400/0 |
| R-IV/8 | T-IV/8 | Hydraulika /pompa zębata/ | 5050/87-400/0 |
| R-IV/9 | T-IV/9 | Hydraulika /połączenie zbiornika oleju i filtra/ | 5050/87-400/0 |
| R-IV/10 | T-IV/10 | Hydraulika /rozdzielacze pod pomostem/ | 5050/87-400/0 |
| R-IV/11 | T-IV/11 | Hydraulika /połączenie rozdzielaczy/ | 5050/87-400/0 |
| R-IV/12 | T-IV/12 | Hydraulika /dźwignik hydrauliczny przekładni bezstopniowej jazdy/ | 5050/87-400/0 |
| R-IV/13 | T-IV/13 | Hydraulika /układ kierowania/ | 5050/87-400/0 |
| R-IV/14 | T-IV/14 | Hydraulika /układ podnoszenia zespołu zniwnego/ | 5050/87-400/0 |
| R-IV/15 | T-IV/15 | Hydraulika /dźwignie sterujące pod pomostem/ | 5050/87-400/0 |
| R-IV/16 | T-IV/16 | Hydraulika /uszczelnienia pompy zębatej PZ-KP-25/ | 5050/87-400/0 |
| R-IV/17 | T-IV/17 | Hydraulika /uszczelnienia rozdzielaczy hydraulicznych 2RBS-10PŁ i RBS-10R/3/ | 5050/87-400/0 |
| R-IV/18 | T-IV/18 | Hydraulika /uszczelnienia siłowników hydraulicznych/ | 5050/87-400/0 |
| R-IV/19 | T-IV/19 | Hydraulika nagarniszcza | 5056/31-000/0 |
| | | V. OBUDOWA I OSPRZĘT | |
| R-V/1 | T-V/1 | Przystawka napędu silnika | 5058/34-000/0 |
| R-V/2 | T-V/2 | Instalacja paliwowa silnika SW400/R3 | 5052/35-000/0 |
| R-V/3 | T-V/3 | Instalacja elektryczna /na kadłubie młocarni, strona lewa/ | 5056/36-000/5 |
| R-V/4 | T-V/4 | Instalacja elektryczna /na kadłubie młocarni, strona prawa/ | 5056/36-000/5 |
| R-V/5 | T-V/5 | Instalacja elektryczna wózka transportowego | 5056/36-000/5 |
| R-V/6 | T-V/6 | Instalacja elektryczna /na pomoście kierowcy/ | 5056/36-000/5 |
| R-V/7 | T-V/7 | Instalacja elektryczna /wskaźniki/ | 5056/36-000/5 |
| R-V/8 | T-V/8 | Instalacja elektryczna /czujniki/ | 5056/36-000/5 |
| R-V/9 | T-V/9 | Instalacja elektryczna /wskaźnik zespolony/ | 5056/36-000/5 |
| R-V/10 | T-V/10 | Zawieszenie filtra powietrza i tłumika | 5040/38-000/1 |
| | | | 5040/39-000/1 |
| R-V/11 | T-V/11 | Zawieszenie silnika i chłodnic | 5050/90-000/2 |
| R-V/12 | T-V/12 | Obudowa silnika | 5050/91-000/2 |

| 1 | 2 | 3 | 4 |
|---------|---------|---|---------------|
| | | VI. CZĘŚCI MONTAŻU OGÓLNEGO I WYPOSAŻENIE | |
| R-VI/1 | T-VI/1 | Części montażu ogólnego /napędy, strona prawa/ | 5056/42-000/0 |
| R-VI/2 | T-VI/2 | Części montażu ogólnego /przekładnia bezstopniowa napędu wentylatora, pokrywa akumulatorów/ | 5056/42-000/0 |
| R-VI/3 | T-VI/3 | Części montażu ogólnego /napędy - strona lewa, osłony bębna, gaśnice/ | 5056/42-000/0 |
| R-VI/4 | T-VI/4 | Części montażu ogólnego /układ dźwigniowy i rolka pasa wielorowkowego/ | 5056/42-000/0 |
| R-VI/5 | T-VI/5 | Części montażu ogólnego /napinacze i osłony pasów/ | 5056/42-000/0 |
| R-VI/6 | T-VI/6 | Osłony napędu szlaccarni | 5056/43-000/0 |
| R-VI/7 | T-VI/7 | Osłony napędów zespołu zniwnego /osłony boczne/ | 5056/32-000/0 |
| R-VI/8 | T-VI/8 | Osłony napędów zespołu zniwnego /osłony tylne/ | 5056/32-000/0 |
| R-VI/9 | T-VI/9 | Daszek przeciwsłoneczny | 5050/94-000/0 |
| R-VI/10 | T-VI/10 | Wózek transportowy zespołu zniwnego /rama/ | 5058/97-000/0 |
| R-VI/11 | T-VI/11 | Wózek transportowy zespołu zniwnego /podpora i koła/ | 5058/97-000/0 |
| R-VI/12 | T-VI/12 | Ruszt zwężający | 5050/95-000/0 |
| R-VI/13 | T-VI/13 | Wyposażenie kombajnu /osłona przyrządu tnącego/ | 5050/95-000/0 |

| Nr na rys. | Symbol KTH | Nr katalogowy lub nr normy | Nazwa części lub oznaczenie wg normy | Liczba sztuk w zespole |
|------------|------------------|----------------------------|---|------------------------|
| 1 | 2 | 3 | 4 | 5 |
| 1 | 8245-058-010-010 | 5058/01-001/0 | Belka palcowa | 1 |
| 2 | 8245-058-010-022 | 5058/01-002/0 | Kątownik lewy | 1 |
| 3 | 8245-058-010-035 | 5058/01-003/0 | Kątownik prawy | 1 |
| 4 | 8245-058-010-048 | 5058/01-004/0 | Okucie fartucha | 2 |
| 5 | 8245-058-010-050 | 5058/01-005/0 | Fartuch | 2 |
| 6 | 8245-058-010-063 | 5058/01-006/0 | Ośłona przenośnika środkowa | 1 |
| 7 | 8245-058-010-075 | 5058/01-007/0 | Wspornik | 1 |
| 8 | 8245-058-010-089 | 5058/01-008/0 | Ośłona środkowa | 1 |
| 9 | 8245-058-010-109 | 5058/01-010/0 | Ośłona skrajna | 1 |
| 10 | 8245-058-010-124 | 5058/01-012/0 | Ośłona listwy nożowej | 1 |
| 11 | 8245-058-010-241 | 5058/01-024/0 | Kadłub zespołu żniwnego | 1 |
| 12 | 8245-058-010-458 | 5058/01-045/0 | Bok lewy | 1 |
| 13 | 8245-058-010-506 | 5058/01-050/0 | Bok prawy | 1 |
| 14 | 8245-058-010-575 | 5058/01-057/0 | Podstawa napędu kosy | 1 |
| 15 | 8245-058-010-636 | 5058/01-063/0 | Wspornik /z napędem nagarniacza przekładnią bezstopniową/ | 1 |
| 15 | 8245-060-010-070 | 5060/01-007/0 | Wspornik /z napędem nagarniacza silnikiem hydraulicznym/ | 1 |
| 16 | 8245-058-010-651 | 5058/01-065/0 | Segment progu | 1 |
| 17 | 8245-058-010-664 | 5058/01-066/0 | Segment progu | 1 |
| 18 | 8245-058-010-677 | 5058/01-067/0 | Segment progu | 1 |
| 19 | 8245-058-010-712 | 5058/01-071/0 | Kątownik prowadzący | 1 |
| 20 | 8245-060-010-083 | 5060/01-008/0 | Wspornik prawy | 1 |
| 21 | 8245-060-010-103 | 5060/01-010/0 | Podkładka prawa | 1 |
| 22 | 8245-060-010-116 | 5060/01-011/0 | Podkładka wyrównawcza | 2 |
| 23 | 8245-058-010-725 | 5058/01-072/2 | Kątownik mocowania | 1 |
| 24 | 8245-060-010-131 | 5060/01-013/0 | Uchwyt osłony | 4 |
| 25 | 8245-060-010-144 | 5060/01-014/0 | Tulejka | 4 |
| 26 | 8245-060-010-205 | 5060/01-020/0 | Płoza | 5 |
| 27 | 8245-060-010-233 | 5060/01-023/0 | Łącznik | 5 |

| 1 | 2 | 3 | 4 | 5 |
|----|------------------|-------------------------|---------------------|-----|
| 28 | 8245-060-010-346 | 5060/01-031/0 | Sworzeń | 2 |
| 29 | 8245-060-010-704 | 5060/01-070/0 | Gełona ślimaka | 2 |
| 30 | 8245-060-010-758 | 5060/01-075/0 | Wspornik | 2 |
| 31 | 8245-058-010-680 | 5058/01-068/0 | Zęb zaczepu lewy | 1 |
| 32 | 8245-058-010-692 | 5058/01-069/0 | Zęb zaczepu prawy | 1 |
| 33 | 8245-060-011-185 | 5060/01-118/0 | Podkładka lewa | 1 |
| 34 | 8245-040-010-156 | 5040/01-015/0 | Płytko | 2 |
| 35 | 8245-053-010-020 | 5053/01-002/0 | Zatyczka | 2 |
| 36 | | PN-74/M-82105 | Śruba M6x16-5,8-II | 6 |
| 37 | | PN-74/M-82105 | Śruba M6x20-5,8-II | 4 |
| 38 | | PN-74/M-82101 | Śruba M6x40-5,6-III | 4 |
| 39 | | PN-74/M-82105 | Śruba M8x20-5,8-II | 14 |
| 40 | | PN-76/M-82406 | Śruba M8x25-4,8 | 14 |
| 41 | | PN-74/M-82101 | Śruba M8x60-3,6-III | 1 |
| 42 | | PN-74/M-82105 | Śruba M10x20-5,8-II | 6 |
| 43 | | PN-74/M-82105 | Śruba M10x25-5,8-II | 44 |
| 44 | | PN-74/M-82105 | Śruba M10x30-5,8-II | 10 |
| 45 | | PN-76/M-82406 | Śruba M10x30-5,8 | 36 |
| 46 | | PN-76/M-82406 | Śruba M10x35-5,8 | 7 |
| 47 | 8245-058-010-740 | 5058/01-074/0 | Kątownik mocowanie | 1 |
| 48 | | PN-76/M-82406 | Śruba M12x40-5,8 | 4 |
| 49 | | PN-75/M-82144 | Nakrętka M6-5-II | 14 |
| 50 | | PN-75/M-82144 | Nakrętka M8-5-II | 28 |
| 51 | | ZN-75/MPM- -29-10651 | Nakrętka M8 | 1 |
| 52 | | PN-75/M-82144 | Nakrętka M10-5-II | 68 |
| 53 | | PN-75/M-82144 | Nakrętka M12-5-II | 4 |
| 54 | | PN-77/M-82008 | Podkładka Z6,2 | 14 |
| 55 | | PN-77/M-82008 | Podkładka Z8,2 | 28 |
| 56 | | PN-78/M-82005 | Podkładka 8,4 | 18 |
| 57 | | PN-77/M-82008 | Podkładka Z10,2 | 106 |
| 58 | | PN-78/M-82005 | Podkładka 10,5 | 73 |
| 59 | | PN-77/M-82008 | Podkładka Z12,2 | 4 |

| 1 | 2 | 3 | 4 | 5 |
|----|------------------|---------------|--|----|
| 60 | | PN-76/M-82005 | Podkładka 13 | 2 |
| 61 | | PN-63/M-83001 | Sworzeń 16x90/76 | 5 |
| 62 | | PN-63/M-83001 | Sworzeń 16x160/148 | 5 |
| 63 | | PN-76/M-82001 | Zawleczka S-Zn4x25 | 20 |
| 64 | | PN-76/M-82001 | Zawleczka S-Zn5x36 | 4 |
| 65 | | BN-81/1902-04 | Zawleczka A60 | 2 |
| 66 | | BN-74/5027-02 | łańcuch gospodarski ZPOB 3x0,214 /8 ogniw/ | 2 |
| - | 8245-058-010-445 | 5058/01-044/0 | Bok lewy kpl. /składa się z elementów poz. 12, 29 - 1 szt., 30 - 1 szt., 34 - 1 szt., 36 - 3 szt., 43 - 3 szt., 45 - 2 szt., 49 - 3 szt., 52 - 5 szt., 54 - 3 szt., 57 - 5 szt., 58 - 2 szt. | 1 |
| - | 8245-058-010-499 | 5058/01-049/0 | Bok prawy kpl. /składa się z elementów poz. 13, 29 - 1 szt., 30 - 1 szt., 34 - 1 szt., 36 - 3 szt., 41, 45, 49 - 3 szt., 51, 52 - 5 szt., 54 - 3 szt., 57 - 5 szt., 58 - 2 szt. | 1 |

R-1/2 PRZYRZĄD TNĄCY (NAPĘD LISTWY NOZOWEJ)

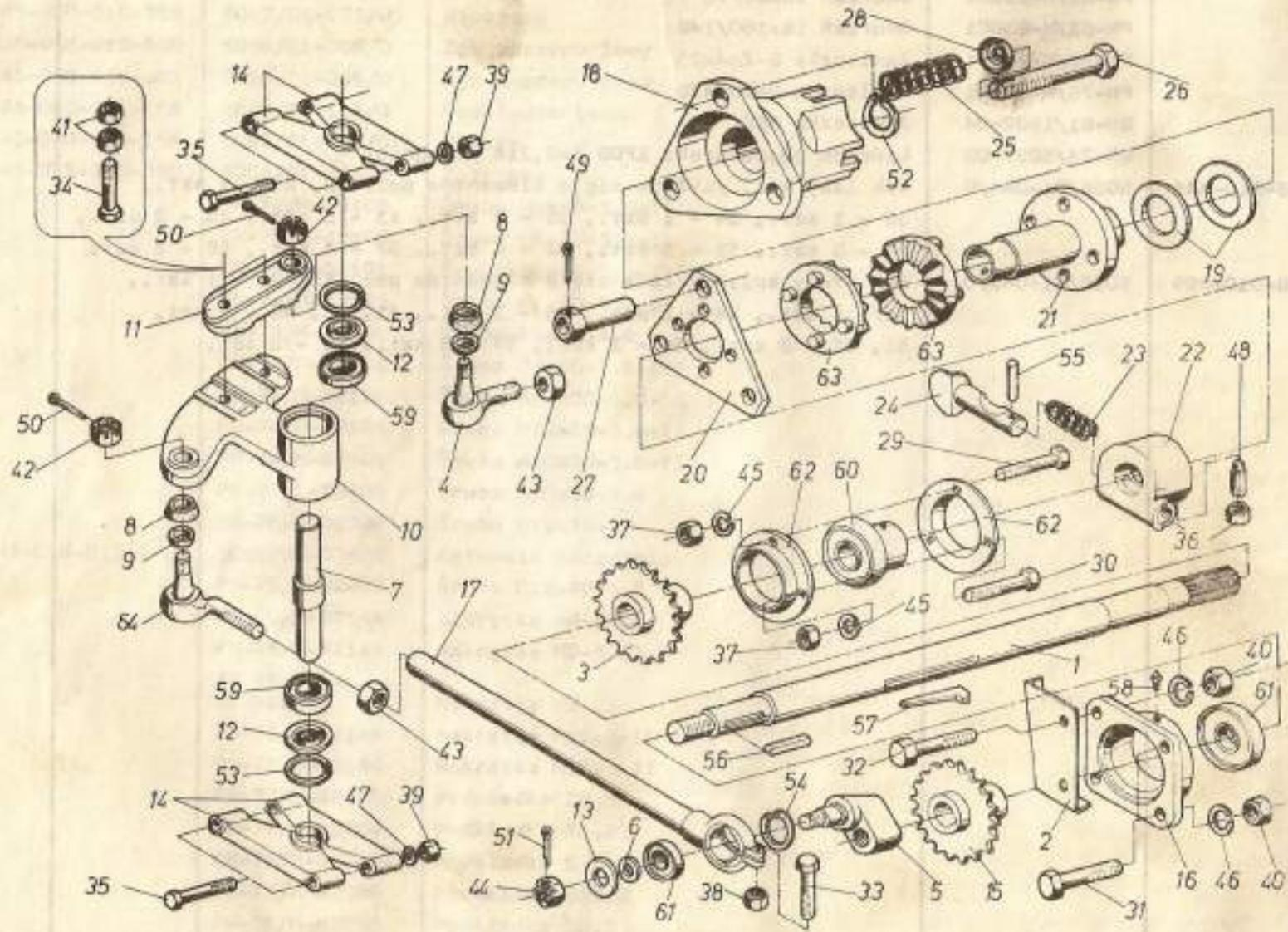

| Nr na rys. | Symbol KTM | Nr katalogowy lub nr normy | Nazwa części lub oznaczenia wg normy | Liczba sztuk w zespole |
|------------|------------------|----------------------------|--------------------------------------|------------------------|
| 1 | 2 | 3 | 4 | 5 |
| 1 | 8245-056-020-015 | 5056/02-001/0 | Wał | 1 |
| 2 | 8245-056-020-030 | 5056/02-003/0 | Wspornik | 1 |
| 3 | 8245-056-020-043 | 5056/02-004/0 | Koło łańcuchowe | 1 |
| 4 | 8245-058-020-148 | 5058/02-014/0 | Przegub skrócony | 1 |
| 5 | 8245-055-020-021 | 5055/02-002/1 | Mimośród | 1 |
| 6 | 8245-055-020-047 | 5055/02-004/0 | Pierścień | 1 |
| 7 | 8245-055-020-149 | 5055/02-014/0 | Oś | 1 |
| 8 | 8245-057-020-011 | 5057/02-001/0 | Uszczelka | 2 |
| 9 | 8245-057-020-024 | 5057/02-002/0 | Pierścień | 2 |
| 10 | 8245-057-020-170 | 5057/02-017/0 | Dźwignia | 1 |
| 11 | 8245-057-020-182 | 5057/02-018/0 | Ramię dźwigni | 1 |
| 12 | 8245-057-020-195 | 5057/02-019/0 | Pokrywka | 2 |
| 13 | 8245-057-020-202 | 5057/02-020/0 | Pokrywka | 1 |
| 14 | 8245-057-020-360 | 5057/02-036/0 | Uchwyt | 4 |
| 15 | 8245-058-020-046 | 5058/02-004/0 | Koło łańcuchowe | 1 |
| 16 | 8245-058-020-074 | 5058/02-007/0 | Oprawa żeliwna K-207 | 1 |
| 17 | 8245-058-020-087 | 5058/02-008/0 | Targaniec | 1 |
| 18 | 8245-060-020-101 | 5060/02-010/0 | Zabierak | 1 |
| 19 | 8245-060-020-142 | 5060/02-014/0 | Podkładka oporowa | 2 |
| 20 | 8245-060-020-203 | 5060/02-020/0 | Tarcza zabierakowa | 1 |
| 21 | 8245-060-020-231 | 5060/02-023/0 | Tuleja | 1 |
| 22 | 8245-060-020-285 | 5060/02-028/0 | Korpus blokady | 1 |
| 23 | 8245-060-020-298 | 5060/02-029/0 | Sprężyna | 1 |
| 24 | 8245-060-020-305 | 5060/02-030/0 | Sworzeń blokujący | 1 |
| 25 | 8245-060-050-210 | 5060/05-021/0 | Sprężyna | 3 |
| 26 | 8245-060-050-223 | 5060/05-022/0 | Śruba specjalna | 3 |
| 27 | 8245-060-050-236 | 5060/05-023/0 | Nakrętka specjalna | 3 |
| 28 | 8245-060-050-249 | 5060/05-024/0 | Miseczka | 3 |
| 29 | | PN-74/M-82105 | Śruba M10x25-5,8-II | 1 |

| 1 | 2 | 3 | 4 | 5 |
|----|------------------|------------------------|---------------------------|---|
| 30 | | PN-74/M-82105 | Śruba M10x35-5,8-II | 2 |
| 31 | | PN-74/M-82105 | Śruba M12x35-5,8-II | 2 |
| 32 | | PN-74/M-82105 | Śruba M12x40-5,8-II | 2 |
| 33 | | PN-74/M-82105 | Śruba M10x45-5,8-II | 1 |
| 34 | | PN-74/M-82105 | Śruba M12x1,25x50-8,8-II | 2 |
| 35 | | PN-74/M-82101 | Śruba M12x110-5,8-II | 4 |
| 36 | | PN-75/M-82144 | Nakrętka M8-5-II | 1 |
| 37 | | PN-75/M-82144 | Nakrętka M10-5-II | 3 |
| 38 | | PN-75/M-82144 | Nakrętka M10-8-II | 1 |
| 39 | | ZN-75/MPM- -29-1065 | Nakrętka M12 | 4 |
| 40 | | PN-75/M-82144 | Nakrętka M12-5-II | 4 |
| 41 | | PN-75/M-82144 | Nakrętka M12x1,25-8-II | 4 |
| 42 | | PN-74/M-82159 | Nakrętka AM 16x1,5-0,4-II | 2 |
| 43 | | PN-74/M-82153 | Nakrętka M 24x2-0,4-II | 2 |
| 44 | | PN-74/M-82159 | Nakrętka AM 24x2-04-I | 1 |
| 45 | | PN-77/M-82008 | Podkładka Z10,2 | 3 |
| 46 | | PN-77/M-82008 | Podkładka Z12,2 | 4 |
| 47 | | PN-76/M-82005 | Podkładka 13 | 4 |
| 48 | | PN-62/M-82276 | Wkręt M8x22-5,8 | 1 |
| 49 | | PN-76/M-82001 | Zawlecza S-Zn-3,2x32 | 3 |
| 50 | | PN-76/M-82001 | Zawlecza S-Zn-4x32 | 2 |
| 51 | | PN-76/M-82001 | Zawlecza S-Zn-5x45 | 1 |
| 52 | | PN-81/M-85111 | Pierścień 35z | 1 |
| 53 | | PN-81/M-85111 | Pierścień 62W | 2 |
| 54 | | PN-81/M-85111 | Pierścień 72W | 1 |
| 55 | 8245-060-020-333 | 5060/02-033 | Kożek | 1 |
| 56 | | PN-70/M-85005 | Wpust A-10x8x56 | 1 |
| 57 | | PN-73/M-85031 | Klin N-10x8x56 | 1 |
| 58 | | PN-76/M-86002 | Śnarownicza St.M6x1 | 1 |
| 59 | | PN-79/M-86100 | Łożysko 6206-2RR | 2 |
| 60 | | Kat. FLT. TPF-1210 | Łożysko D-207 | 1 |
| 61 | | Kat. FLT | Łożysko K62072RR | 2 |

| 1 | 2 | 3 | 4 | 5 |
|----|------------------|-----------------------|---|---|
| 62 | | Kat. FLT. TPF-1210 | Oprawa P-207 | 2 |
| 63 | 8245-040-020-564 | 5040/02-056/0 | Tarcza | 2 |
| 64 | 8245-058-020-122 | 5058/02-012/0 | Przegub kulowy | 1 |
| - | 8245-057-020-167 | 5057/02-016/0 | Dźwignia kpl. /składa się z elementów poz. 7, 10, 11, 12, 34, 41, 53, 59/ | 1 |
| - | 8245-060-020-228 | 5060/02-022/0 | Sprzęgło hedera kpl. /składa się z elementów poz. 18+28, 36, 48, 49, 55, 53/ | 1 |

R-1/3 PRZYRZĄD TNACY (LISTWA NOŻOWA)

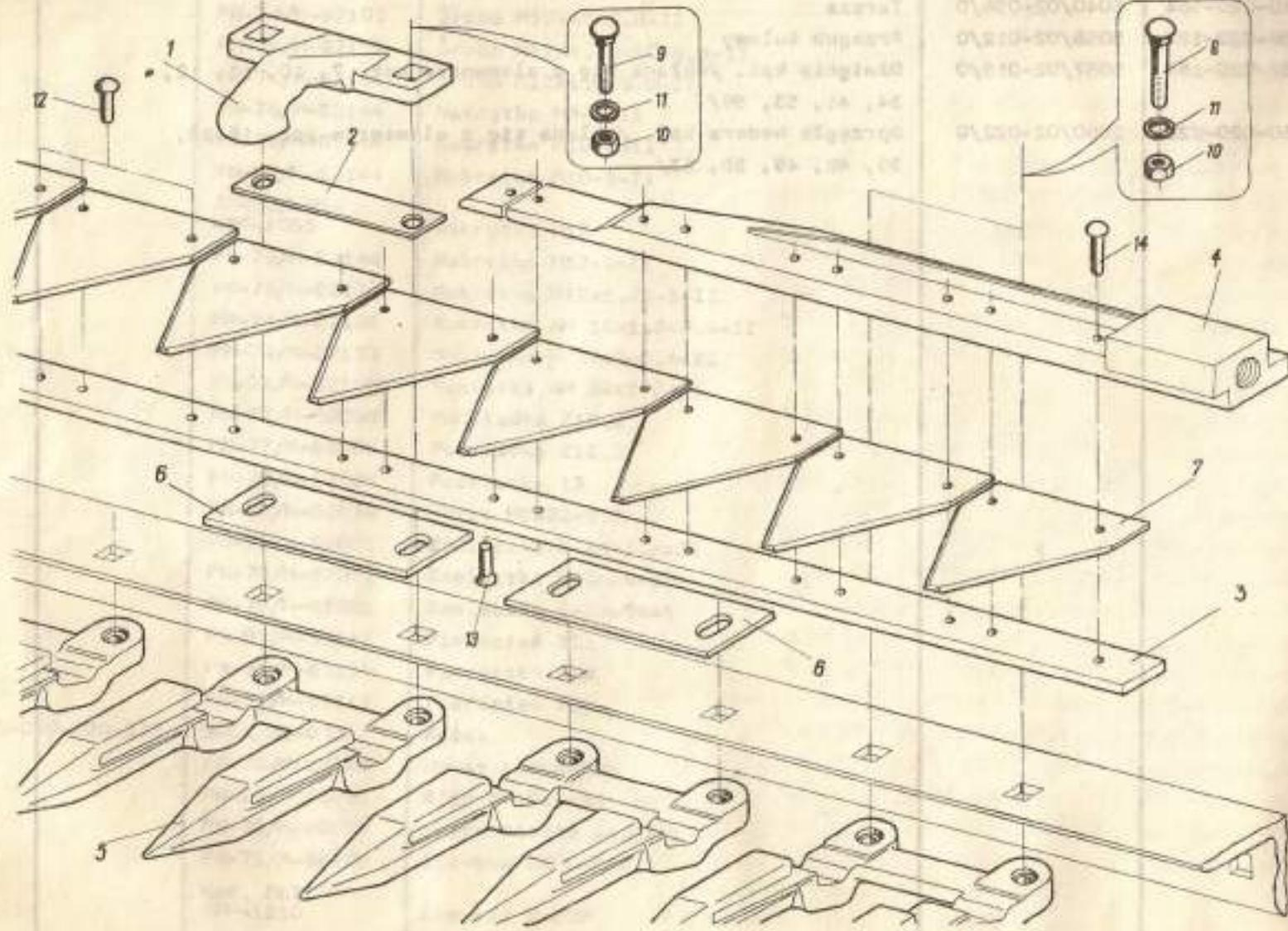

| Nr na rys. | Sybol KTM | Nr katalogowy lub nr normy | Nazwa części lub oznaczenie wg normy | Liczba sztuk w zespole |
|------------|------------------|----------------------------|---|------------------------|
| 1 | 2 | 3 | 4 | 5 |
| 1 | 8245-040-020-037 | 5040/02-003/0 | Przyeisk | 13 |
| 2 | 8245-040-020-065 | 5040/02-006/0 | Podkładka prowadnicy | wg potrzeby |
| 3 | 8245-055-020-192 | 5055/02-019/0 | Grzbiet listwy nożowej | 1 |
| 4 | 8245-057-020-080 | 5057/02-008/0 | Główka listwy nożowej | 1 |
| 5 | 8245-050-020-058 | 5050/02-005/0 | Palec podwójny | 28 |
| 6 | 8245-060-020-182 | 5060/02-018/0 | Prowadnica listwy nożowej | 13 |
| 7 | | BN-74/1952-03 | Nożyk S80-2,5 | 56 |
| 8 | | PN-76/M-82406 | Śruba M10x35-5.8 | 30 |
| 9 | | PN-76/M-82406 | Śruba M10x45-5.8 | 26 |
| 10 | | PN-75/M-82144 | Nakrętka M10-5-II | 56 |
| 11 | | PN-78/M-82008 | Podkładka Z10,2 | 56 |
| 12 | | PN-70/M-82952 | Nit 5x16 | 93 |
| 13 | | PN-70/M-82954 | Nit 5x24 | 12 |
| 14 | | PN-70/M-82952 | Nit 5x28 | 7 |
| - | 8245-057-020-078 | 5057/02-007/1 | Listwa nożowa /składa się z elementów poz. 3, 4, 7, 12, 13, 14/ | 1 |

R-1/4 NAGARNIACZ (BEBEN)

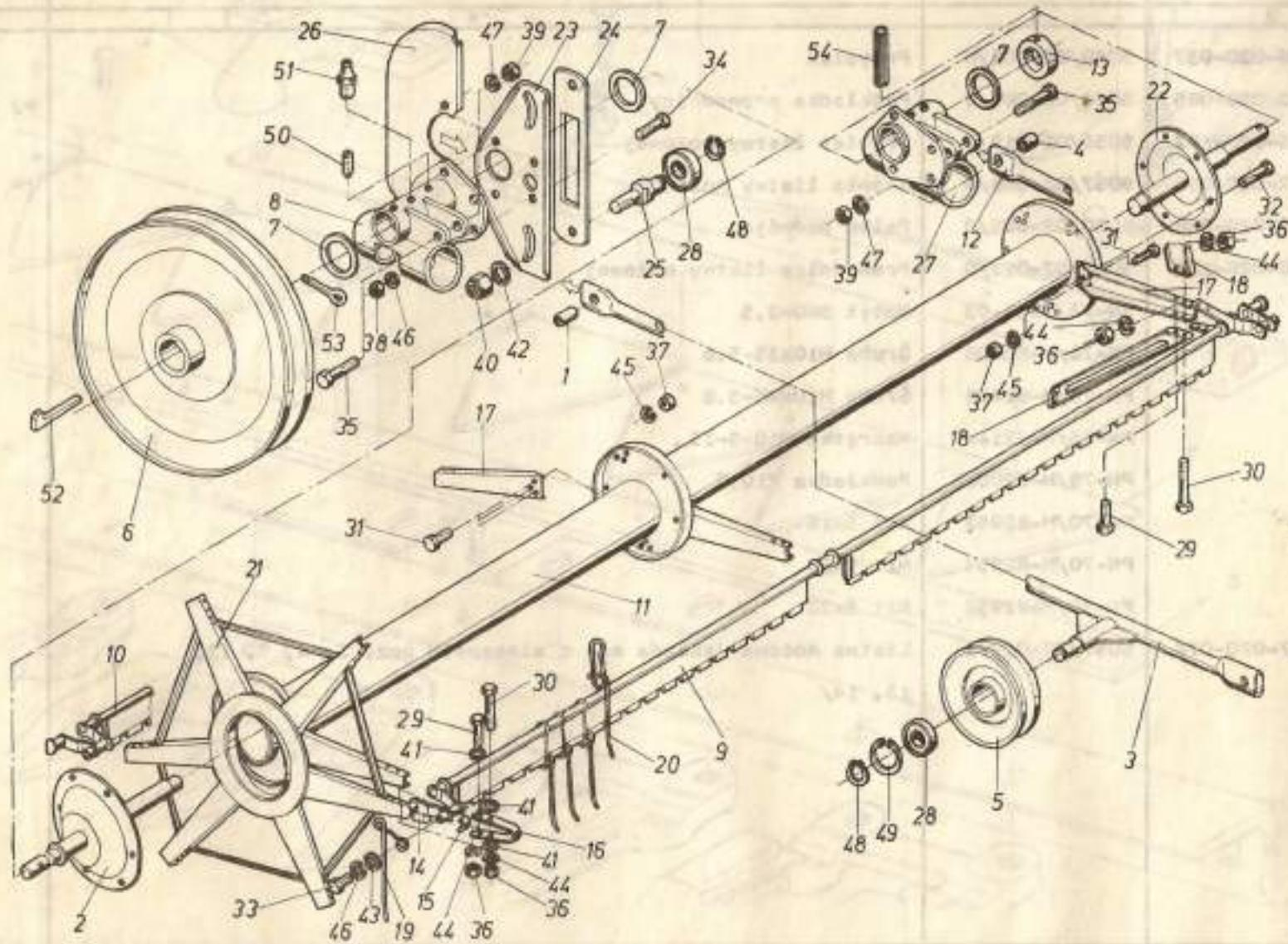

| Nr na rys. | Symbol KTH | Nr katalogowy lub nr normy | Nazwa części lub oznaczenie wg normy | Liczba sztuk w zespole |
|------------|------------------|----------------------------|--------------------------------------|------------------------|
| 1 | 2 | 3 | 4 | 5 |
| 1 | 8245-056-030-070 | 5056/03-007/0 | Tuleja | 1 |
| 2 | 8245-056-030-260 | 5056/03-026/0 | Czop lewy kpl. | 1 |
| 3 | 8245-056-030-306 | 5056/03-030/0 | Łącznik kpl. | 1 |
| 4 | 8245-040-030-089 | 5040/03-008/0 | Tulejka oporowa | 1 |
| 5 | 8245-040-030-590 | 5040/03-059/0 | Rolka prowadząca | 1 |
| 6 | 8245-040-031-611 | 5040/03-161/0 | Koło pasowe | 1 |
| 7 | 8245-055-030-032 | 5055/03-003/0 | Podkładka oporowa | 3 |
| 8 | 8245-055-030-073 | 5055/03-007/0 | Łożysko nagarniacza lewe | 1 |
| 9 | 8245-055-030-121 | 5055/03-012/1 | Skrzydło nagarniacza I | 3 |
| 10 | 8245-055-030-162 | 5055/03-016/0 | Skrzydło nagarniacza II | 33 |
| 11 | 8245-058-030-060 | 5058/03-006/0 | Oś nagarniacza kpl. | 1 |
| 12 | 8245-060-030-036 | 5060/03-003/0 | Łącznik | 1 |
| 13 | 8245-060-030-726 | 5060/03-072/0 | Pierścień | 1 |
| 14 | 8245-060-030-255 | 5060/03-025/2 | Półłożysko I | 30 |
| 15 | 8245-060-030-268 | 5060/03-026/0 | Półłożysko II | 30 |
| 16 | 8245-060-030-270 | 5060/03-027/0 | Obejma | 30 |
| 17 | 8245-060-030-283 | 5060/03-028/0 | Ramię tarczy | 18 |
| 18 | 8245-060-030-296 | 5060/03-029/0 | Łącznik ramion | 18 |
| 19 | 8245-060-030-303 | 5060/03-030/0 | Palec skrajny | 12 |
| 20 | 8245-060-030-316 | 5060/03-031/0 | Palec skrzydła | 180 |
| 21 | 8245-060-030-433 | 5060/03-043/0 | Tarcza mimośrodowa kpl. | 2 |
| 22 | 8245-060-030-802 | 5060/03-080/0 | Czop prawy kpl. | 1 |
| 23 | 8245-060-030-611 | 5060/03-061/0 | Podstawy mimośrodowe | 2 |
| 24 | 8245-060-030-624 | 5060/03-062/0 | Wspornik rolek | 2 |
| 25 | 8245-060-030-652 | 5060/03-065/0 | Oś łożyska | 4 |
| 26 | 8245-060-030-678 | 5060/03-067/0 | Ostona mimośrodowa | 2 |
| 27 | 8245-060-030-700 | 5060/03-070/1 | Łożysko nagarniacza prawe | 1 |
| 28 | | PN-79/M-86100 | Łożysko 6205 2RR | 5 |

| 1 | 2 | 3 | 4 | 5 |
|----|------------------|-------------------------|--|----|
| 29 | | PN-74/M-82105 | Śruba M6x16-5.8-II | 60 |
| 30 | | PN-74/M-82101 | Śruba M6x60-3.6-II | 30 |
| 31 | | PN-74/M-82105 | Śruba M8x16-5.8-II | 42 |
| 32 | | PN-74/M-82105 | Śruba M8x20-5.8-II | 12 |
| 33 | | PN-74/M-82105 | Śruba M10x20-5.8-II | 12 |
| 34 | | PN-74/M-82105 | Śruba M10x30-5.8-II | 8 |
| 35 | | PN-74/M-82105 | Śruba M12x55-5.6-II | 2 |
| 36 | | PN-75/M-82144 | Nakrętka M6-5-II | 90 |
| 37 | | PN-75/M-82144 | Nakrętka M8-5-II | 54 |
| 38 | | PN-75/M-82144 | Nakrętka M10-5-II | 8 |
| 39 | | PN-75/M-82144 | Nakrętka M12-5-II | 2 |
| 40 | | ZN-75/MPM- -29-10651 | Nakrętka M16x1,5 | 4 |
| 41 | | PN-78/M-82005 | Podkładka 6,6 | 46 |
| 42 | | PN-78/M-82005 | Podkładka 17 | 4 |
| 43 | | PN-59/M-82030 | Podkładka 10,5 | 12 |
| 44 | | PN-77/M-82008 | Podkładka Z6,1 | 90 |
| 45 | | PN-77/M-82008 | Podkładka Z8,2 | 54 |
| 46 | | PN-77/M-82008 | Podkładka Z10,2 | 20 |
| 47 | | PN-77/M-82008 | Podkładka Z12,2 | 2 |
| 48 | | PN-81/M-85111 | Pierścień 25z | 5 |
| 49 | | PN-81/M-85111 | Pierścień 52w | 1 |
| 50 | | PN-62/M-82273 | Wkręt M6x12 | 4 |
| 51 | | PN-76/M-86002 | Smarownicza St M6x1 | 2 |
| 52 | | PN-73/M-85031 | Klin M10x8x50 | 1 |
| 53 | | PN-76/M-82001 | Zawlecza S-Zn-6,3x32 | 1 |
| 54 | | PN/M-85023 | Kołek 6x50 | 1 |
| - | 8245-056-030-245 | 5056/03-024/0 | Mimośród nagarniacza lewy kpl. /składa się z elementów poz. 8, 23 - 1 szt., 24 - 1 szt., 25 - 2 szt., 26 - 1 szt., 28 - 2 szt., 34 - 4 szt., 38 - 4 szt., 40 - 2 szt., 42 - 2 szt., 46 - 4 szt., 48 - 2 szt./ | 1 |
| - | 8245-056-030-258 | 5056/03-025/0 | Nagarniacz kpl. /składa się z elementów poz. 2, 9, 10, 11, 14+22, 29+33, 36, 37, 41, 43+45, 46 - 12 szt./ | 1 |

| 1 | 2 | 3 | | 5 |
|---|------------------|---------------|--|--------|
| - | 8245-060-030-696 | 5060/03-069/0 | Mimośród nagarniacza prawy kpl. /składa się z elementów poz. 4, 23 - 1 szt., 24 - 1 szt., 25 - 2 szt., 26 - 1 szt., 27, 28 - 2 szt., 34 - 4 szt., 35 - 1 szt., 38 - 4 szt., 39 - 1 szt., 40 - 2 szt., 42, 45 - 4 szt., 47 - 1 szt., 48 - 2 szt./ | |
| - | 8245-056-030-299 | 5056/03-029/0 | Rolka prowadząca z łącznikiem /składa się z elementów poz. 3, 5, 28 - 1 szt., 48 - 1 szt., 49 - 1 szt./ | 1 1 |

R-1/5 NAGARNIACZ (RAMA)

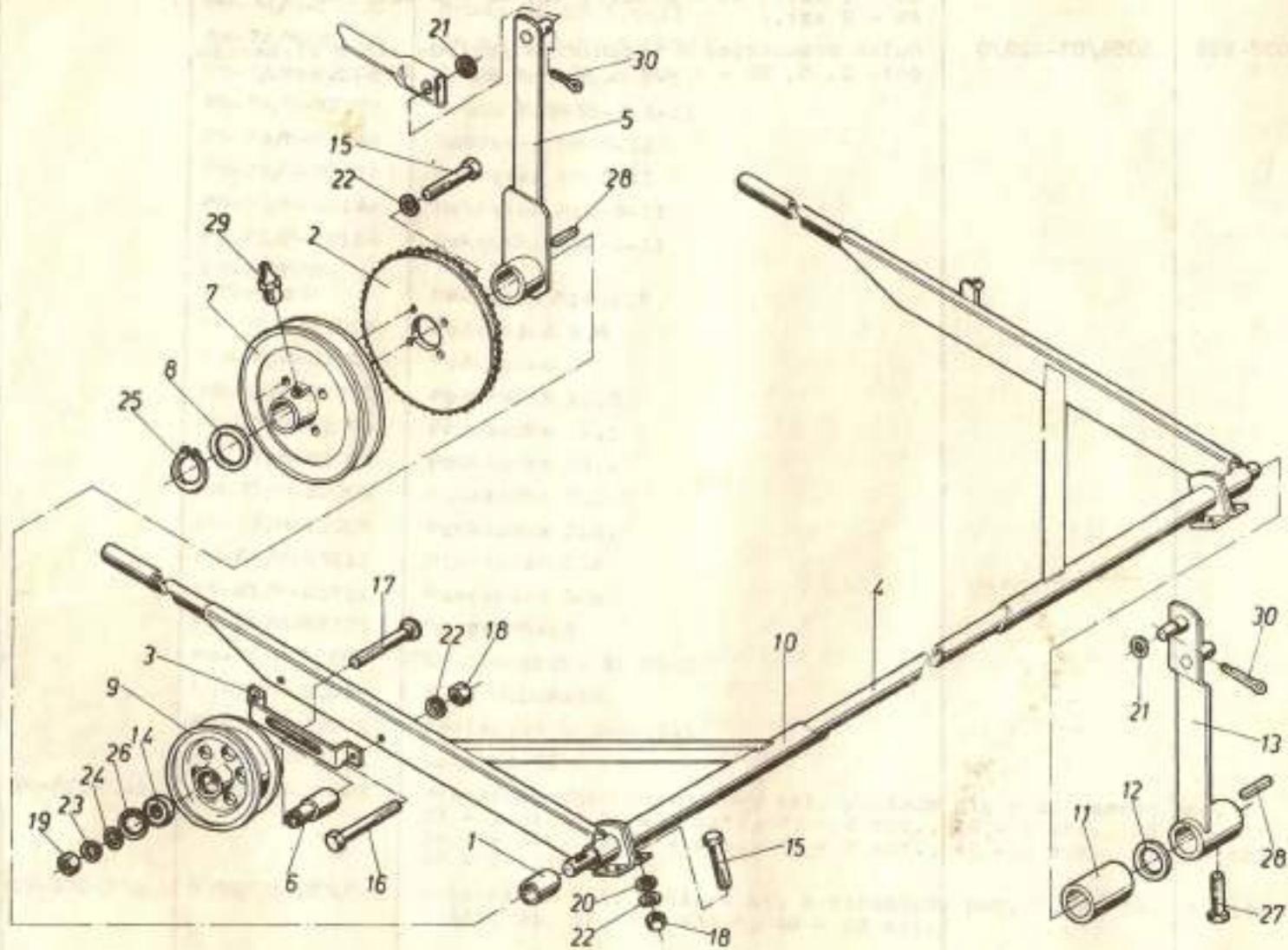

| Nr na rys. | Symbol KTM | Nr katalogowy lub nr normy | Nazwa części lub oznaczenie wg normy | Liczba sztuk w zespole |
|------------|------------------|----------------------------|---|------------------------|
| 1 | 8245-056-030-013 | 5056/03-001/0 | Łożysko ślizgowe | 1 |
| 2 | 8245-056-030-026 | 5056/03-002/0 | Koło łańcuchowe z=42 | 1 |
| 3 | 8245-056-030-039 | 5056/03-003/0 | Wspornik napinacza | 1 |
| 4 | 8245-056-030-082 | 5056/03-008/0 | Osł ramy | 1 |
| 5 | 8245-056-030-102 | 5056/03-010/0 | Dźwignia kpl. | 1 |
| 6 | 8245-056-030-334 | 5056/03-033/0 | Tulejka | 1 |
| 7 | 8245-040-030-010 | 5040/03-001/0 | Koło pasowe | 1 |
| 8 | 8245-040-030-124 | 5040/03-012/0 | Podkładka specjalna II | 1 |
| 9 | 8245-040-030-575 | 5040/03-057/0 | Rollka napinająca | 1 |
| 10 | 8245-058-030-031 | 5058/03-003/0 | Rama nagarniacza | 1 |
| 11 | 8245-060-030-010 | 5060/03-001/0 | Łożysko ślizgowe | 1 |
| 12 | 8245-060-030-023 | 5060/03-002/0 | Podkładka specjalna | 1+3 |
| 13 | 8245-060-031-093 | 5060/03-109/0 | Dźwignia prawa kpl. | 1 |
| 14 | | PN-79/M-80100 | Łożysko 6205 2RR | 1 |
| 15 | | PN-74/M-82105 | Śruba M10x30-5.8-II | 16 |
| 16 | | PN-74/M-82105 | Śruba M10x80-5.8-I | 2 |
| 17 | | PN-76/M-82406 | Śruba M16x65-4.8 | 1 |
| 18 | | PN-75/M-82144 | Nakrętka M10-5-II | 14 |
| 19 | | PN-75/M-82144 | Nakrętka M16-5-II | 1 |
| 20 | | PN-78/M-82005 | Podkładka 10,5 | 12 |
| 21 | | PN-63/M-82004 | Podkładka 18,5 | 2 |
| 22 | | PN-77/M-82008 | Podkładka Z10,2 | 18 |
| 23 | | PN-77/M-82008 | Podkładka Z16,3 | 1 |
| 24 | | PN-78/M-82005 | Podkładka 17 | 1 |
| 25 | | PN-81/M-85111 | Pierścień 35z | 1 |
| 26 | | PN-81/M-85111 | Pierścień 52w | 1 |
| 27 | | PN-74/M-82105 | Śruba M6x16-5.8-II | 1 |
| 28 | | PN-70/M-85005 | Wpust A10x8x40 | 2 |
| 29 | | PN-76/M-86002 | Smarownicza St B1/8" | 1 |
| 30 | | PN-76/M-82001 | Zawleczka 5-Zn-4x32 | 2 |
| - | 8245-056-030-321 | 5056/03-032/0 | Rollka napinająca kpl. /składa się z elementów poz. 6, 9, 14, 17, 19, 23, 24, 26/ | 1 |

R-1/6 NAGARNIACZ (INAPĘD - ZESPÓŁ PASOWY DOLNY)

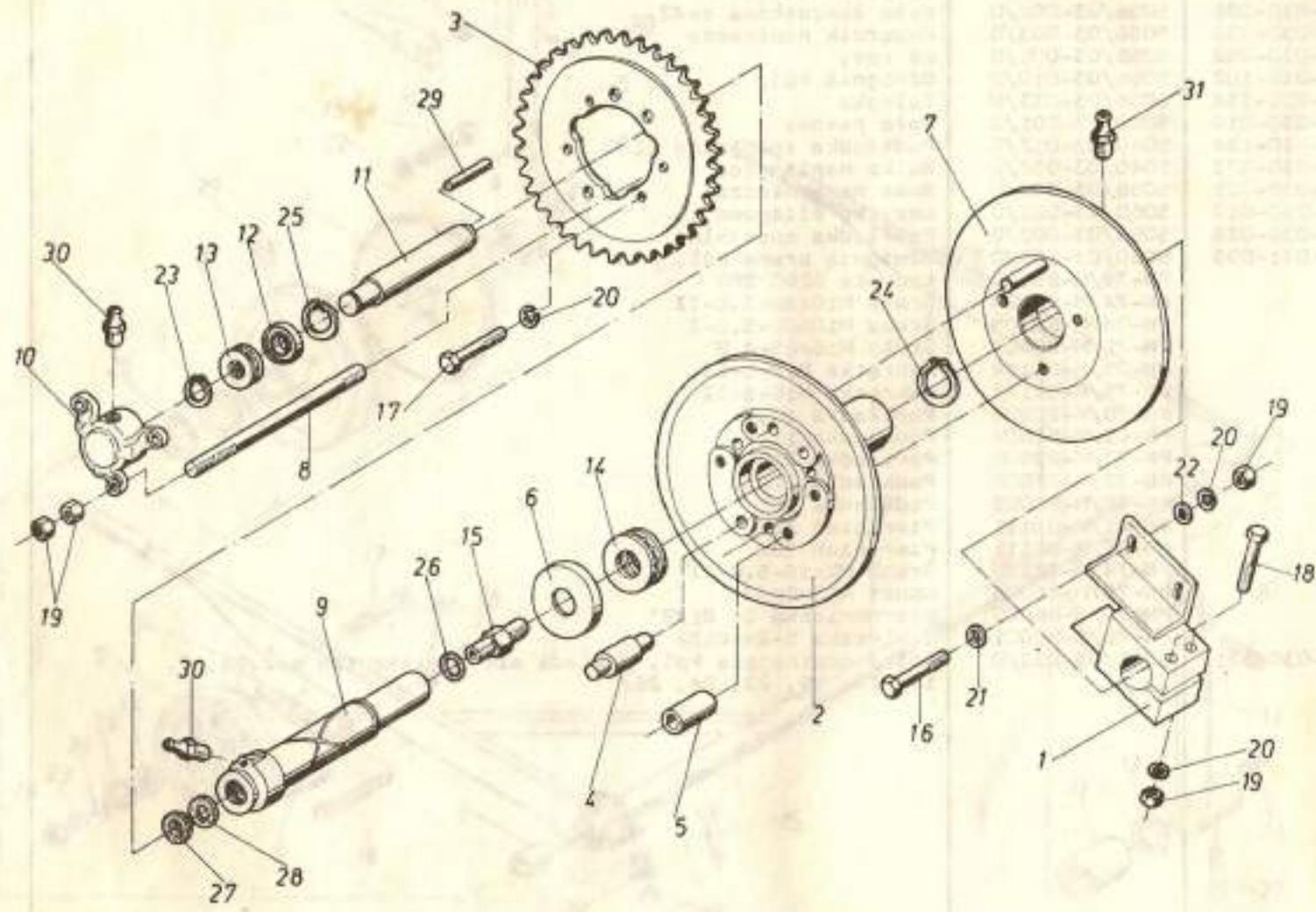

| Nr na rys. | Symbol KTM | Nr katalogowy lub nr normy | Nazwa części lub oznaczenie wg normy | Liczba sztuk w zespole |
|------------|------------------|----------------------------|--------------------------------------|------------------------|
| 1 | 8245-056-030-171 | 5056/03-017/0 | Uchwyt | 1 |
| 2 | 8245-040-030-315 | 5040/03-031/0 | Tarcza stala | 1 |
| 3 | 8245-040-030-328 | 5040/03-032/1 | Koło łańcuchowe z=39 | 1 |
| 4 | 8245-040-030-343 | 5040/03-034/0 | Wkładka ustalająca | 2 |
| 5 | 8245-040-030-356 | 5040/03-035/0 | Wkładka dystansowa | 4 |
| 6 | 8245-040-030-369 | 5040/03-036/0 | Niska uszczelniająca | 1 |
| 7 | 8245-040-030-397 | 5040/03-039/0 | Tarcza przesuwna | 1 |
| 8 | 8245-040-030-404 | 5040/03-040/1 | Śruba dwustronna | 3 |
| 9 | 8245-040-031-802 | 5040/03-180/0 | Cylinder | 1 |
| 10 | 8245-040-031-815 | 5040/03-181/0 | Oprawa trójramienna | 1 |
| 11 | 8245-040-031-830 | 5040/03-183/0 | Tłok | 1 |
| 12 | | PN-79/M-86100 | Łożysko 6004 2RS | 1 |
| 13 | | PN-73/M-86260 | Łożysko 51104 | 1 |
| 14 | | PN-73/M-86260 | Łożysko 51108 | 1 |
| 15 | | PN-65/M-73144 | Korpus przyłączki 16-10/6 | 1 |
| 16 | | PN-74/M-82105 | Śruba M10x30-5,8-II | 4 |
| 17 | | PN-74/M-82101 | Śruba M10x50-5,8-II | 4 |
| 18 | | PN-74/M-82101 | Śruba M10x70-8,8-I | 2 |
| 19 | | PN-75/M-82144 | Nakrętka M10-5-II | 12 |
| 20 | | PN-77/M-82008 | Podkładka Z10,2 | 10 |
| 21 | | PN-78/M-82005 | Podkładka 10,5 | 4 |
| 22 | | PN-59/M-82030 | Podkładka 10,5 | 4 |
| 23 | | PN-81/M-85111 | Pierścień 20z | 1 |
| 24 | | PN-81/M-85111 | Pierścień 40z | 1 |
| 25 | | PN-81/M-85111 | Pierścień 42w | 1 |
| 26 | | PN-60/M-86961 | Pierścień 13,3x2,4 | 1 |
| 27 | | ZN-79/III/20/13 | Pierścień z25x33 /INCO/ | 1 |
| 28 | | UP-217 | Pierścień UP25x33x6 /INCO/ | 1 |
| 29 | | PN-66/M-85021 | Kołek Bn6x55 | 1 |
| 30 | | PN-76/M-86002 | Smarowniczką StM6x1 | 2 |
| 31 | | PN-75/M-86002 | Smarowniczką St B1/8" | 1 |

R-1/7 NAGARNIACZ (NAPĘD - ZESPÓŁ PASOWY GÓRNY)

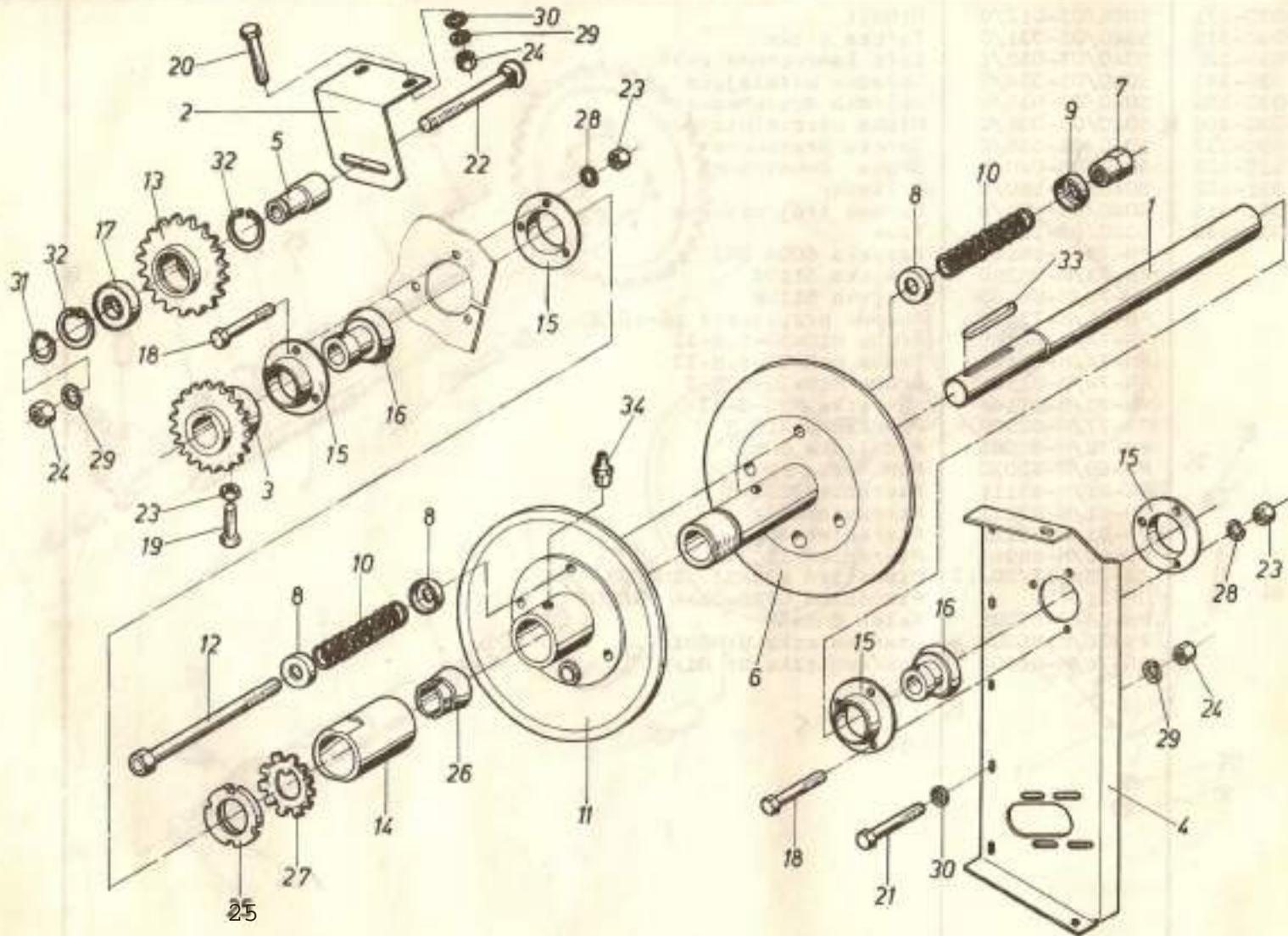

| Nr na rys. | Symbol KTM | Nr katalogowy lub nr normy | Nazwa części lub oznaczenie wg normy | Liczba sztuk w zespole |
|------------|------------------|----------------------------|--|------------------------|
| 1 | 8245-056-030-041 | 5056/03-004/0 | Wałek | 1 |
| 2 | 8245-056-030-067 | 5056/03-006/0 | Wspornik napinacza | 1 |
| 3 | 8245-056-030-143 | 5056/03-014/0 | Koło łańcuchowe z=11 | 1 |
| 4 | 8245-056-030-204 | 5056/03-020/0 | Wspornik kpl. | 1 |
| 5 | 8245-056-030-362 | 5056/03-036/0 | Tulejka napinacza | 1 |
| 6 | 8245-040-030-432 | 5040/03-043/0 | Tarcza stała | 1 |
| 7 | 8245-040-030-445 | 5040/03-044/0 | Nakrętka specjalna | 3 |
| 8 | 8245-040-030-458 | 5040/03-045/0 | Miseczka I | 9 |
| 9 | 8245-040-030-460 | 5040/03-046/0 | Miseczka II | 3 |
| 10 | 8245-040-030-473 | 5040/03-047/0 | Sprężyna | 6 |
| 11 | 8245-040-030-519 | 5040/03-051/0 | Tarcza przesuwna | 1 |
| 12 | 8245-040-030-521 | 5040/03-052/0 | Śruba kpl. | 3 |
| 13 | 8245-040-010-321 | 5040/01-032/0 | Koło łańcuchowe z=18 | 1 |
| 14 | 8245-055-030-300 | 5055/03-030/0 | Nakrętka ustalająca | 1 |
| 15 | | TPF-1210 | Oprawa blaszana P-206 | 4 |
| 16 | | TPF-1610 | Łożysko D-206 | 2 |
| 17 | | PN-79/M-86100 | Łożysko 6205 2RR | 1 |
| 18 | | PN-74/M-82105 | Śruba M8x20-5.8-II | 6 |
| 19 | | PN-74/M-82305 | Śruba M8x25 | 1 |
| 20 | | PN-74/M-82105 | Śruba M10x20-5.8-II | 2 |
| 21 | | PN-74/M-82105 | Śruba M10x30-5.8-II | 5 |
| 22 | | PN-76/M-82406 | Śruba M10x60-4.8 | 1 |
| 23 | | PN-75/M-82144 | Nakrętka M8-5-II | 7 |
| 24 | | PN-75/M-82144 | Nakrętka M10-5-II | 8 |
| 25 | | PN-77/M-86478 | Nakrętka KM7 | 1 |
| 26 | | PN-78/M-86470 | Tulejka wciągana H307 | 1 |
| 27 | | PN-75/M-86482 | Podkładka M87 | 1 |
| 28 | | PN-77/M-82008 | Podkładka Z8,2 | 6 |
| 29 | | PN-77/M-82008 | Podkładka Z10,2 | 6 |
| 30 | | PN-78/M-82005 | Podkładka 10,5 | 7 |
| 31 | | PN-81/M-85111 | Pierścień 25z | 1 |
| 32 | | PN-81/M-85111 | Pierścień 52z | 2 |
| 33 | | PN-70/M-85005 | Wpust ABx7x53 | 1 |
| 34 | | PN-76/M-86002 | Smarowniczką St B1/8" | 1 |
| - | 8245-056-030-350 | 5056/03-035/0 | Napinacz łańcuchowy z=18 /składa się z elementów poz. 5, 13, 17, 31, 32/ | 1 |

R-1/8 PODAJNIK SLIMAKOWO-PALCOWY

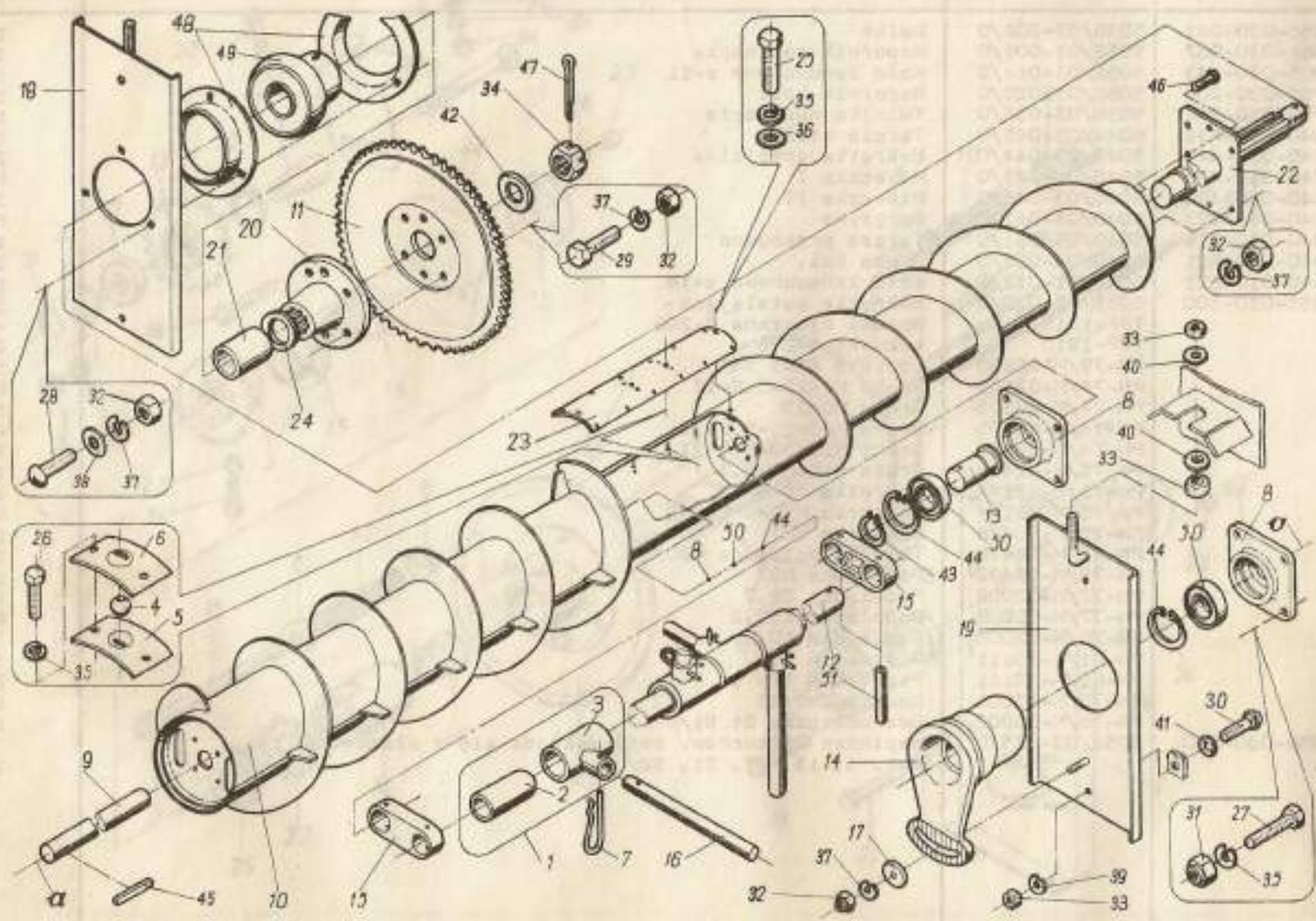

| Nr na rys. | Symbol KTM | Nr katalogowy lub nr normy | Nazwa części lub oznaczenie wg normy | Liczba sztuk w zespole |
|------------|------------------|----------------------------|--------------------------------------|------------------------|
| 1 | 2 | 3 | 4 | 5 |
| 1 | 8245-040-040-189 | 5040/04-018/0 | Piasta palca | 14 |
| 2 | 8245-040-040-191 | 5040/04-019/0 | Tulejka | 14 |
| 3 | 8245-040-040-280 | 5040/04-028/0 | Piasta | 14 |
| 4 | 8245-050-040-054 | 5050/04-005/0 | Prowadnica palca | 14 |
| 5 | 8245-050-040-067 | 5050/04-006/0 | Obejma dolna | 14 |
| 6 | 8245-050-040-126 | 5050/04-012/0 | Obejma górna | 14 |
| 7 | 8245-050-040-143 | 5050/04-014/0 | Zawlecze A86 | 14 |
| 8 | 8245-052-550-140 | 5052/55-014/0 | Oprawa łożyska | 3 |
| 9 | 8245-058-040-014 | 5058/04-001/0 | Oś prawa | 1 |
| 10 | 8245-058-040-042 | 5058/04-004/0 | Podajnik ślimakowy | 1 |
| 11 | 8245-058-040-116 | 5058/04-011/0 | Koło łańcuchowe z=52 | 1 |
| 12 | 8245-060-040-034 | 5060/04-003/0 | Oś palców | 1 |
| 13 | 8245-060-040-047 | 5060/04-004/0 | Czop | 1 |
| 14 | 8245-060-040-050 | 5060/04-005/0 | Dźwignia | 2 |
| 15 | 8245-060-040-062 | 5060/04-006/0 | Korba | 14 |
| 16 | 8245-060-040-075 | 5060/04-007/0 | Palec | 14 |
| 17 | 8245-060-040-088 | 5060/04-008/0 | Podkładka | 1 |
| 18 | 8245-060-040-091 | 5060/04-009/0 | Wieszak lewy | 1 |
| 19 | 8245-060-040-110 | 5060/04-011/0 | Wieszak prawy | 1 |
| 20 | 8245-060-040-368 | 5060/04-036/0 | Piasta | 1 |
| 21 | 8245-060-040-472 | 5060/04-047/0 | Tuleja | 1 |
| 22 | 8245-060-040-383 | 5060/04-038/0 | Oś lewa | 1 |
| 23 | 8245-060-040-444 | 5060/04-044/0 | Wziernik | 1 |
| 24 | 8245-060-222-930 | 5060/22-293/0 | Podkładka | 3 |
| 25 | | PN-74/M-82105 | Śruba M8x16-5,8-II | 16 |
| 26 | | PN-74/M-82105 | Śruba M8x20-5,8-II | 28 |
| 27 | | PN-74/M-82105 | Śruba M8x25-5,8-I | 12 |
| 28 | | PN-76/M-82406 | Śruba M10x30-4,8 | 3 |
| 29 | | PN-74/M-82105 | Śruba M10x40-5,8-II | 6 |

| 1 | 2 | 3 | 4 | 5 |
|----|---|-------------------------|-----------------------|----|
| 30 | | PN-76/M-82406 | Śruba M12x35-4,8 | 4 |
| 31 | | ZN-75/MPM- -29-10651 | Nakrętka M8 | 12 |
| 32 | | ZN-75/MPM- -29-10651 | Nakrętka M10 | 16 |
| 33 | | PN-75/M-82144 | Nakrętka M12-5-II | 8 |
| 34 | | PN-74/M-82159 | Nakrętka AM24x2-0,4-I | 1 |
| 35 | | PN-77/M-82008 | Podkładka Z8,2 | 56 |
| 36 | | PN-78/M-82005 | Podkładka 8,4 | 16 |
| 37 | | PN-77/M-82008 | Podkładka Z10,2 | 16 |
| 38 | | PN-78/M-82005 | Podkładka 10,5 | 3 |
| 39 | | PN-77/M-82008 | Podkładka Z12,2 | 4 |
| 40 | | PN-78/M-82005 | Podkładka 13 | 4 |
| 41 | | PN-79/M-82019 | Podkładka B14 | 4 |
| 42 | | PN-78/M-82005 | Podkładka 25 | 1 |
| 43 | | PN-81/M-85111 | Pierścień 30z | 1 |
| 44 | | PN-81/M-85111 | Pierścień 62w | 3 |
| 45 | | PN-70/M-85005 | Wpust A8x7x50 | 1 |
| 46 | | PN-63/M-83002 | Sworzeń 10x16 | 1 |
| 47 | | PN-75/M-82001 | Zawleczka S-Zn-5x50 | 1 |
| 48 | | PN-79/M-86468 | Oprawa łożyska P207 | 2 |
| 49 | | Katalog SKF | łożysko 172 6207 2RS1 | 1 |
| 50 | | Katalog SKF | łożysko 6206 2RR | 4 |
| 51 | | DIN 1481 | Kołek 10x50 | 4 |

R-1/9 PRZENOŚNIK POCHYŁY (OBUDOWA I ZESPÓŁ NAPĘDOWY BIERNY)

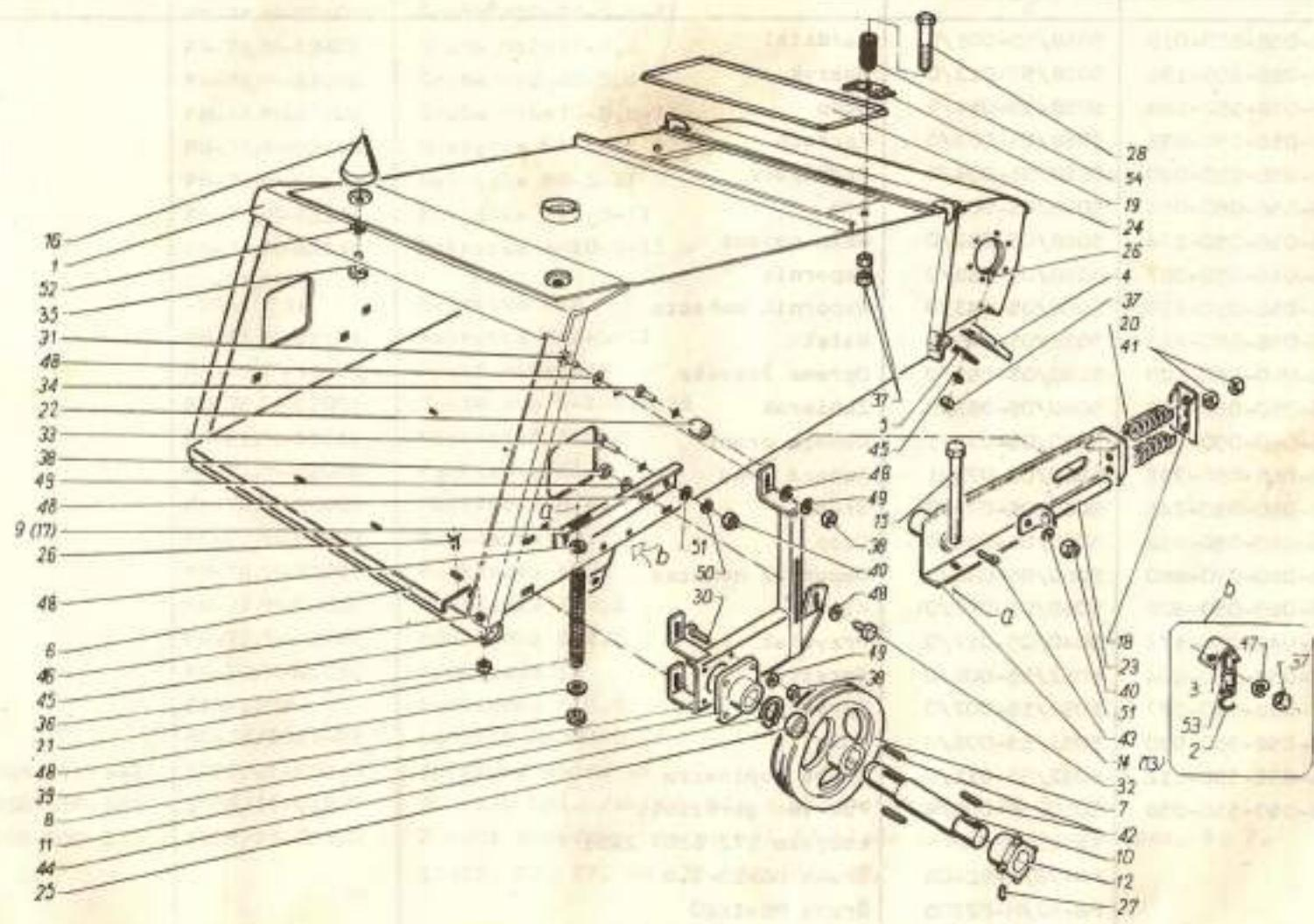

| Nr na rys. | Symbol KTM | Nr katalogowy lub nr normy | Nazwa części lub oznaczenie wg normy | Liczba sztuk w zespole |
|------------|------------------|----------------------------|--------------------------------------|------------------------|
| 1 | 2 | 3 | 4 | 5 |
| 1 | 8245-058-550-019 | 5058/55-001/0 | Gardziel | 1 |
| 2 | 8245-058-550-136 | 5058/55-013/0 | Haczyk | 1 |
| 3 | 8245-058-550-149 | 5058/55-014/0 | Ucho | 1 |
| 4 | 8245-058-050-038 | 5058/05-003/0 | Fartuch | 1 |
| 5 | 8245-058-050-040 | 5058/05-004/0 | Podkładka | 1 |
| 6 | 8245-058-050-053 | 5058/05-005/0 | Dno | 1 |
| 7 | 8245-058-050-374 | 5058/05-037/0 | Koło pasowe | 1 |
| 8 | 8245-058-050-387 | 5058/05-038/0 | Wapornik | 1 |
| 9 | 8245-058-050-435 | 5058/05-043/0 | Wspornik wahacza | 1 |
| 10 | 8245-058-050-463 | 5058/05-046/0 | Wałek | 1 |
| 11 | 8245-060-050-620 | 5060/05-062/0 | Oprawa łożyska | 1 |
| 12 | 8245-060-050-633 | 5060/05-063/0 | Zabierak | 1 |
| 13 | 8245-060-050-722 | 5060/05-072/1 | Wahacz prawy | 1 |
| 14 | 8245-060-050-735 | 5060/05-073/1 | Wahacz lewy | 1 |
| 15 | 8245-060-050-748 | 5060/05-074/0 | Śruba | 2 |
| 16 | 8245-060-050-852 | 5060/05-085/0 | Czop | 2 |
| 17 | 8245-060-050-880 | 5060/05-088/0 | Wspornik wahacza | 1 |
| 18 | 8245-060-050-926 | 5060/05-092/0 | Klamra | 2 |
| 19 | 8245-040-050-174 | 5040/05-017/0 | Przycisk | 4 |
| 20 | 8245-052-550-064 | 5052/55-006/0 | Sprężyna | 4 |
| 21 | 8245-052-550-077 | 5052/55-007/0 | Sprężyna | 2 |
| 22 | 8245-052-550-080 | 5052/55-008/0 | Tulejka | 2 |
| 23 | 8245-052-550-112 | 5052/55-011/0 | Śruba napinacza | 2 |
| 24 | 8245-050-550-058 | 5050/55-005/0 | Pokrywa gardzieli | 2 |
| 25 | | Katalog SKF | Łożysko 172 6207 2RS1 | 1 |
| 26 | | PN-76/M-82406 | Śruba M6x25-5.8 | 19 |
| 27 | | PN-62/M-82305 | Śruba M8x1x20 | 1 |
| 28 | | PN-76/M-82101 | Śruba M8x80-3.6-III | 2 |
| 29 | | PN-74/M-82105 | Śruba M10x25-5.8-II | 4 |

| 1 | 2 | 3 | 4 | 5 |
|----|------------------|-------------------------|---|----|
| 30 | | PN-74/M-82105 | Śruba M10x25-5,8-II | 4 |
| 31 | | PN-76/M-82406 | Śruba M10x30-4,8 | 2 |
| 32 | | PN-74/M-82105 | Śruba M10x35-5,8-II | 2 |
| 33 | | PN-76/M-82406 | Śruba M12x35-4,8 | 4 |
| 34 | | PN-76/M-82406 | Śruba M12x40-5,8 | 2 |
| 35 | | PN-74/M-82105 | Śruba M16x30-5,8-II | 2 |
| 36 | | PN-75/M-82144 | Nakrętka M6-5-II | 19 |
| 37 | | PN-75/M-82144 | Nakrętka M8-5-II | 6 |
| 38 | | PN-75/M-82144 | Nakrętka M10-5-II | 8 |
| 39 | | PN-74/M-82148 | Nakrętka AM10-5-II | 2 |
| 40 | | ZN-75/MPH- -29-10651 | Nakrętka M12 | 6 |
| 41 | | PN-75/M-82144 | Nakrętka M12-5-II | 4 |
| 42 | | PN-70/M-85005 | Wpust A10x8x45 | 3 |
| 43 | | PN-76/M-82001 | Zawleczka S-Zn2,5x25 | 2 |
| 44 | | PN-81/M-85111 | Pierścień 35z | 1 |
| 45 | | PN-77/M-82008 | Podkładka Z6,1 | 19 |
| 46 | | PN-78/M-82005 | Podkładka 6,4 | 10 |
| 47 | | PN-77/M-82008 | Podkładka Z8,2 | 2 |
| 48 | | PN-78/M-82005 | Podkładka 10,5 | 10 |
| 49 | | PN-77/M-82008 | Podkładka Z10,2 | 8 |
| 50 | | PN-77/M-82008 | Podkładka Z12,2 | 4 |
| 51 | | PN-59/M-82030 | Podkładka 13 | 6 |
| 52 | | DIN-6798 | Podkładka A16,5 | 2 |
| 53 | | BN-74/5027-02 | łańcuch ZPDB3x0,24 | 1 |
| 54 | 8245-025-010-582 | 5025/01-058/0 | Sprężyna sworznie | 2 |
| - | 8245-058-550-123 | 5058/55-012/0 | Wieszak kpl. /składa się z elementów poz. 2, 3, 53/ | 2 |
| - | 8245-058-050-361 | 5058/05-036/0 | Zespół napędowy bierny kpl. /składa się z elementów poz. 8, 7, 10, 12, 25, 27, 30, 38, 42, 44, 49/ | 1 |

R-I/10 PRZENOŚNIK POCHYŁY (ZESPÓŁ NAPĘDOWY)

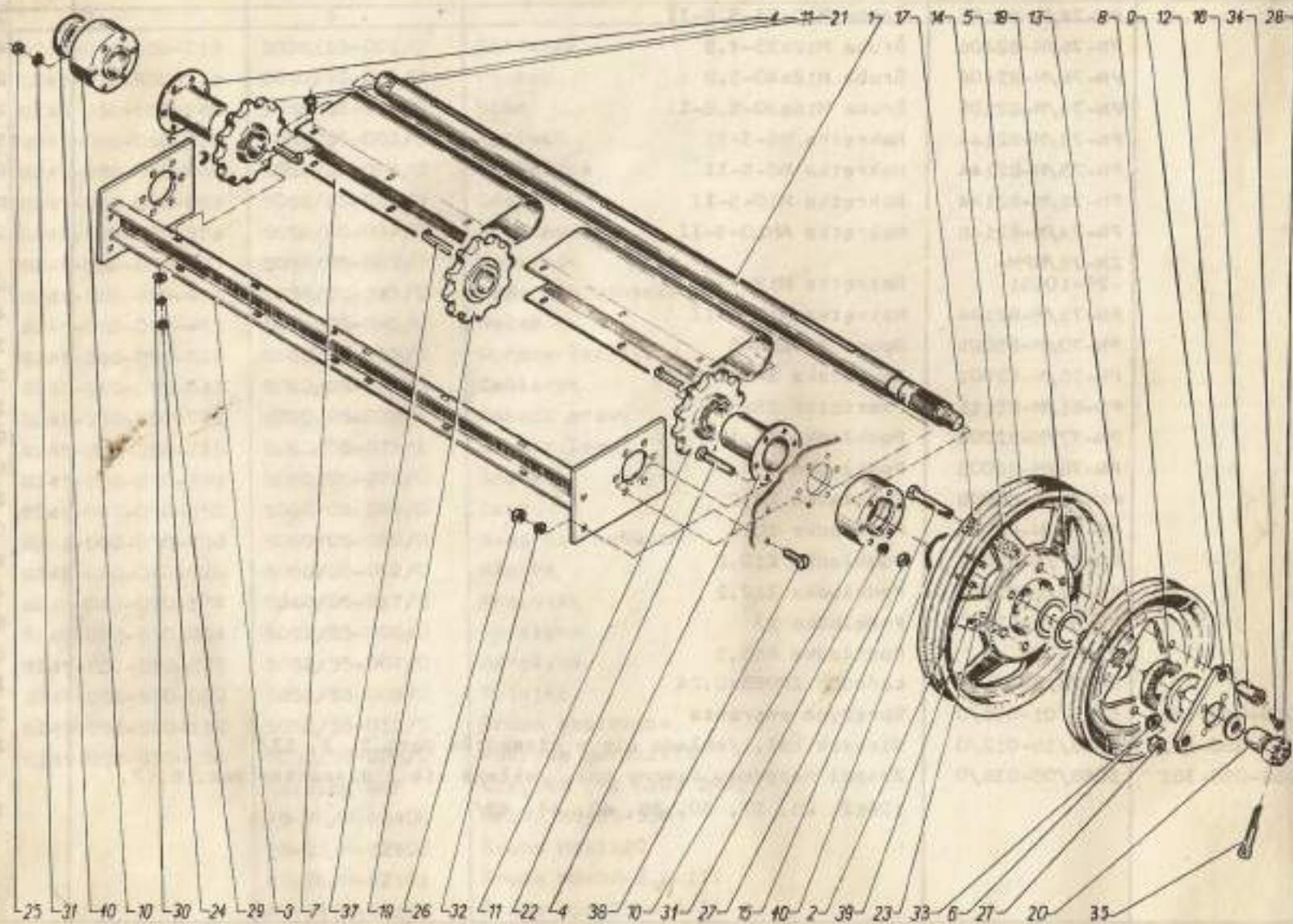

| Nr na rys. | Symbol KTM | Nr katalogowy lub nr normy | Nazwa części lub oznaczenie wg normy | Liczba sztuk w zespole |
|------------|------------------|----------------------------|---|------------------------|
| 1 | 8245-058-550-212 | 5058/55-021/0 | Górny wał | 1 |
| 2 | 8245-058-050-066 | 5058/05-006/0 | Tuleja | 1 |
| 3 | 8245-058-050-079 | 5058/05-007/1 | Belka poprzeczna | 1 |
| 4 | 8245-058-050-094 | 5058/05-009/0 | Osiłona boczna | 2 |
| 5 | 8245-058-050-127 | 5058/05-012/0 | Koło pasowe | 1 |
| 6 | 8245-058-050-130 | 5058/05-013/0 | Koło pasowe | 1 |
| 7 | 8245-058-050-448 | 5058/05-044/0 | Osiłona środkowa | 2 |
| 8 | 8245-040-020-564 | 5040/02-056/0 | Tarcza | 2 |
| 9 | 8245-060-020-203 | 5060/02-020/0 | Tarcza | 1 |
| 10 | 8245-060-050-017 | 5060/05-001/0 | Oprawa łożyska | 2 |
| 11 | 8245-060-050-045 | 5060/05-004/0 | Koło łańcuchowe z=12 | 2 |
| 12 | 8245-055-780-444 | 5055/78-044/0 | Podkładka | 1 |
| 13 | 8245-058-550-200 | 5058/55-020/0 | Tulejka sprzęgła | 1 |
| 14 | 8245-060-050-210 | 5060/05-021/0 | Sprężyna | 3 |
| 15 | 8245-060-050-223 | 5060/05-022/0 | Śruba | 3 |
| 16 | 8245-060-050-236 | 5060/05-023/0 | Nakrętka | 3 |
| 17 | 8245-060-050-249 | 5060/05-024/0 | Miseczka | 3 |
| 18 | 8245-060-050-251 | 5060/05-025/0 | Podkładka | 2 |
| 19 | 8245-060-050-865 | 5060/05-086/0 | Koło łańcuchowe z=12 | 1 |
| 20 | 8245-060-050-982 | 5060/05-098/0 | Tulejka | 1 |
| 21 | | PN-76/M-82406 | Śruba M8x25-4,8 | 12 |
| 22 | | PN-76/M-82406 | Śruba M10x90-5,8 | 12 |
| 23 | | PN-74/M-82105 | Śruba M16x45-5,8-III | 3 |
| 24 | | PN-75/M-82144 | Nakrętka M8-5-II | 12 |
| 25 | | PN-75/M-82144 | Nakrętka M10-5-II | 12 |
| 26 | | PN-75/M-82144 | Nakrętka M12-5-II | 4 |
| 27 | | PN-75/M-82144 | Nakrętka M16-5-II | 3 |
| 28 | | PN-74/M-82159 | Nakrętka AM24x2-0.4-I | 1 |
| 29 | | PN-77/M-82008 | Podkładka Z8,2 | 12 |
| 30 | | PN-59/M-82030 | Podkładka 8,5 | 12 |
| 31 | | PN-77/M-82008 | Podkładka Z10,2 | 12 |
| 32 | | PN-77/M-82008 | Podkładka Z12,2 | 4 |
| 33 | | PN-77/M-82008 | Podkładka Z16,3 | 3 |
| 34 | | PN-76/M-82001 | Zawleczka S-Zn-3,2x32 | 3 |
| 35 | | PN-76/M-82001 | Zawleczka S-Zn-5x45 | 1 |
| 37 | | PN-73/M-85031 | Klin N10x8x50 | 3 |
| 38 | | PN-74/M-82209 | Wkręt M12x40-5,8-II | 4 |
| 39 | | PN-76/M-86002 | Smarowniczką M6-H | 1 |
| 40 | | Katalog SKF | Łożysko 172 6208 2RS1 | 2 |
| - | 8245-058-550-192 | 5058/55-019/0 | Sprzęgło /składa się z elementów poz. 5, 6, 8, 13+18, 23, 27, 33, 34, 39/ | 1 |

R-1/11 PRZENOŚNIK POCHYŁY (ZESPÓŁ DOLNY I ŁAŃCUCH PRZENOŚNIKÓW)

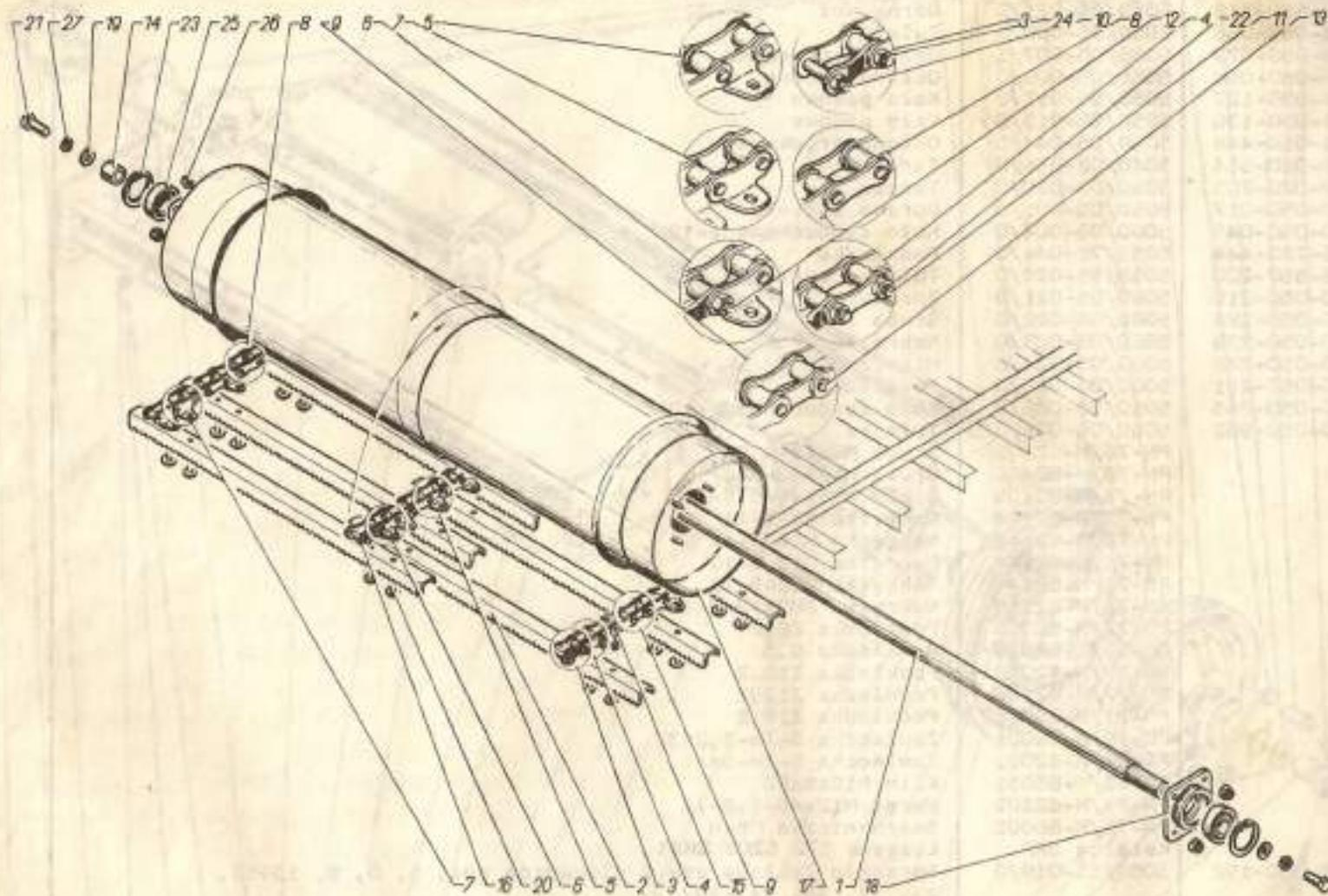

| Nr na rys. | Symbol KTM | Nr katalogowy lub nr normy | Nazwa części lub oznaczenie wg normy | Liczba sztuk w zespole |
|------------|------------------|----------------------------|---|------------------------|
| 1 | B245-058-050-305 | 5058/05-030/0 | Os | 1 |
| 2 | B245-05G-050-32 | 5058/05-032/1 | Listwa łańcucha | 42 |
| 3 | B245-040-050-511 | 5040/05-051/1 | Ogniwo wygięte | 6 |
| 4 | B245-040-050-524 | 5040/05-052/0 | Ogniwo proste | 2 |
| 5 | B245-040-051-147 | 5040/05-114/0 | Ogniwo wewnętrzne z uchem | 82 |
| 6 | B245-040-051-150 | 5040/05-115/0 | Ogniwo zewnętrzne z uchem | 1 |
| 7 | B245-040-051-162 | 5040/05-116/0 | Ogniwo zewnętrzne z uchem | 2 |
| 8 | B245-040-051-175 | 5040/05-117/0 | Ogniwo zewnętrzne | 118 |
| 9 | B245-040-051-188 | 5040/05-118/0 | Ogniwo wewnętrzne | 40 |
| 10 | B245-040-051-190 | 5040/05-119/0 | Sworzeń | 6 |
| 11 | B245-040-051-208 | 5040/05-120/0 | Sworzeń | 6 |
| 12 | B245-040-051-210 | 5040/05-121/0 | Sworzeń | 1 |
| 13 | B245-040-051-223 | 5040/05-122/0 | Sworzeń | 155 |
| 14 | B245-060-050-790 | 5060/05-075/0 | Tulejka | 1 |
| 15 | B245-060-050-837 | 5060/05-083/1 | Łańcuch skrajny | 2 |
| 16 | B245-060-050-840 | 5060/05-084/1 | Łańcuch środkowy | 1 |
| 17 | B245-052-550-138 | 5052/55-013/2 | Cylinder | 1 |
| 18 | B245-052-550-140 | 5052/55-014/0 | Oprawa łożyska | 2 |
| 19 | | PN-59/M-82030 | Podkładka 13 | 2 |
| 20 | | PN-70/M-82952 | Nit 8x18 | 168 |
| 21 | | PN-74/M-82105 | Śruba M12x40-5,8-II | 2 |
| 22 | | PN-75/M-82144 | Nakrętka M8x1-5-II | 11 |
| 23 | | PN-81/M-85111 | Pierścień 62w | 2 |
| 24 | | PN-77/M-69420 | Drut stalowy SPQ1-2sz-pa | 11 |
| 25 | | Katalog SKF | Łożyisko 6206 2RT | 2 |
| 26 | | ZN-75/MPM-29-10351 | Nakrętka M8 | 8 |
| 27 | | DIN-6798 | Podkładka A12,5 | 2 |
| - | B245-058-050-318 | 5058/05-031/0 | Łańcuch przenośnika /składa się z elementów poz. 2+3, 15, 16, 20, 22, 24/ | |

R-1/12 DŁUGI ROZDZIELACZ ŁANU (PRAWY)

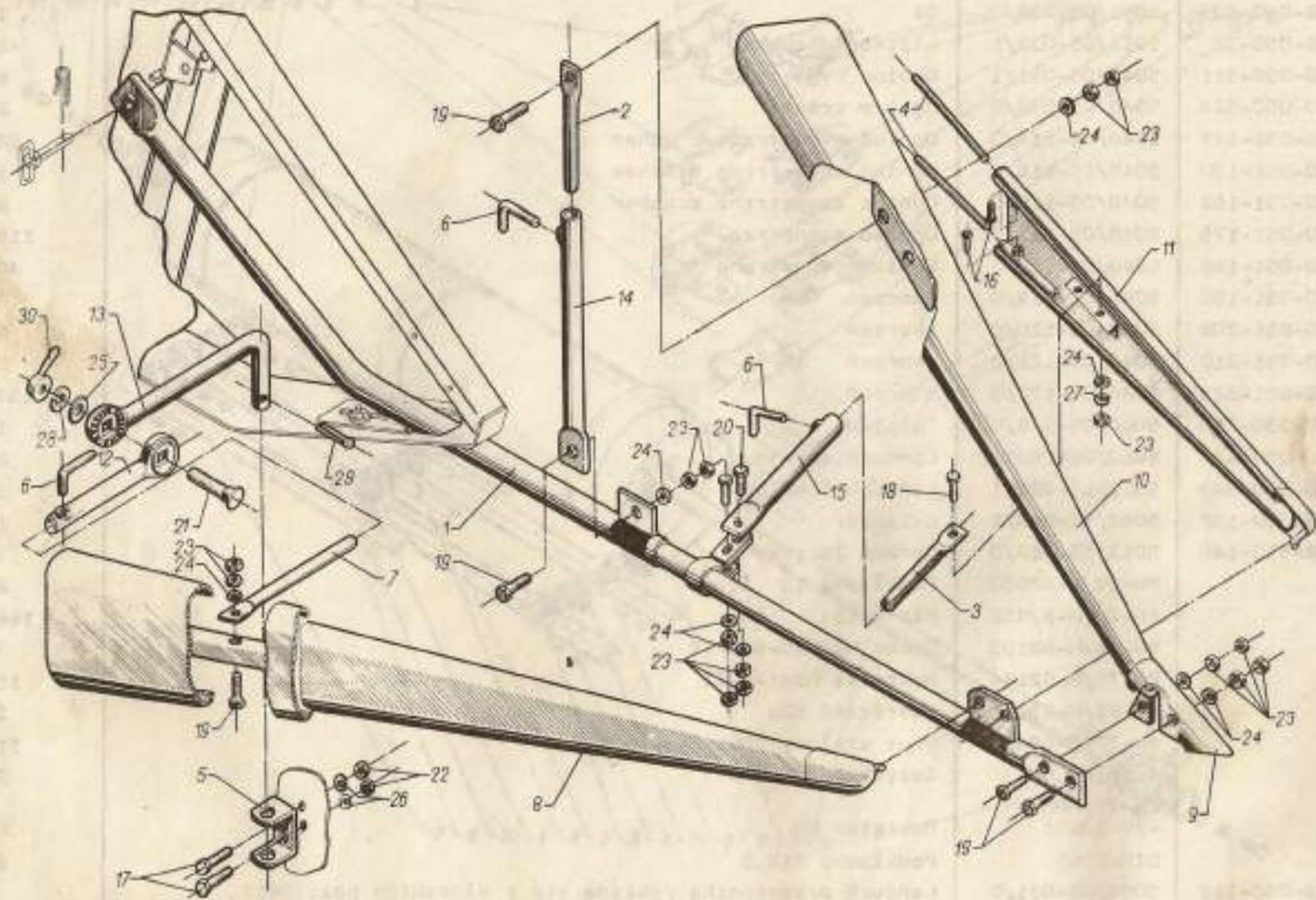

| Nr rys. | Symbol KTM | Nr katalogowy lub nr normy | Nazwa części lub oznaczenia wg normy | Liczba sztuk w zespole |
|---------|------------------|----------------------------|---|------------------------|
| 1 | 8245-060-060-028 | 5060/06-002/0 | Rura nośna rozdzielacza kpl. | 1 |
| 2 | 8245-040-060-027 | 5040/06-002/0 | Rura regulacji skrzydła górnego | 1 |
| 3 | 8245-040-060-030 | 5040/06-003/0 | Rura regulacji skrzydła wewnętrznego | 1 |
| 4 | 8245-040-060-042 | 5040/06-004/0 | Pręt | 2 |
| 5 | 8245-040-060-055 | 5040/06-005/0 | Uchwyt wysięgu | 1 |
| 6 | 8245-040-060-058 | 5040/06-005/0 | Zacisk | 3 |
| 7 | 8245-040-060-070 | 5040/06-007/1 | Rura regulacji skrzydła zewnętrznego | 1 |
| 8 | 8245-040-060-095 | 5040/06-009/0 | Skrzydło zewnętrzne kpl. | 1 |
| 9 | 8245-040-060-103 | 5040/06-010/0 | Dziób kpl. | 1 |
| 10 | 8245-040-060-116 | 5040/06-011/0 | Skrzydło górne prawe kpl. | 1 |
| 11 | 8245-040-060-129 | 5040/06-012/0 | Skrzydło wewnętrzne kpl. | 1 |
| 12 | 8245-040-060-131 | 5040/06-013/1 | Rura wysięgu skrzydła zewnętrznego kpl. | 1 |
| 13 | 8245-040-060-144 | 5040/06-014/0 | Pręt podtrzymujący kpl. | 1 |
| 14 | 8245-040-060-157 | 5040/06-015/0 | Rura wysięgu skrzydła górnego kpl. | 1 |
| 15 | 8245-040-060-160 | 5040/06-016/0 | Rura wysięgu skrzydła wewnętrznego kpl. | 1 |
| 16 | | PN-74/M-82105 | Śruba M8x16-5.8-II | 2 |
| 17 | | PN-74/M-82105 | Śruba M10x25-5.8-II | 2 |
| 18 | | PN-74/M-82105 | Śruba M12x30-5.8-II | 1 |
| 19 | | PN-74/M-82105 | Śruba M12x40-5.8-II | 5 |
| 20 | | PN-74/M-82105 | Śruba M12x45-5.8-II | 2 |
| 21 | | PN-76/M-82406 | Śruba M16x65-4.8 | 1 |
| 22 | | PN-75/M-82144 | Nakrętka M10-5-II | 2 |
| 23 | | PN-75/M-82144 | Nakrętka M12-5-II | 15 |
| 24 | | PN-78/M-82005 | Podkładka 13 | 8 |
| 25 | | PN-78/M-82005 | Podkładka 17 | 1 |
| 26 | | PN-77/M-82008 | Podkładka Z10,2 | 2 |
| 27 | | PN-77/M-82008 | Podkładka Z12,2 | 1 |
| 28 | | PN-77/M-82008 | Podkładka Z16,3 | 1 |
| 29 | | PN-76/M-82001 | Zawlecze 5-Zn4x32 | 1 |
| 30 | | PN-57/M-56155 | Rękojeść D125 | 1 |
| - | 8245-060-060-015 | 5060/06-001/0 | Rozdzielacz prawy kpl. /składa się z elementów poz. 1430/ | 1 |

R-1/13 DŁUGI ROZDZIELACZ ŁANU (LEWY)

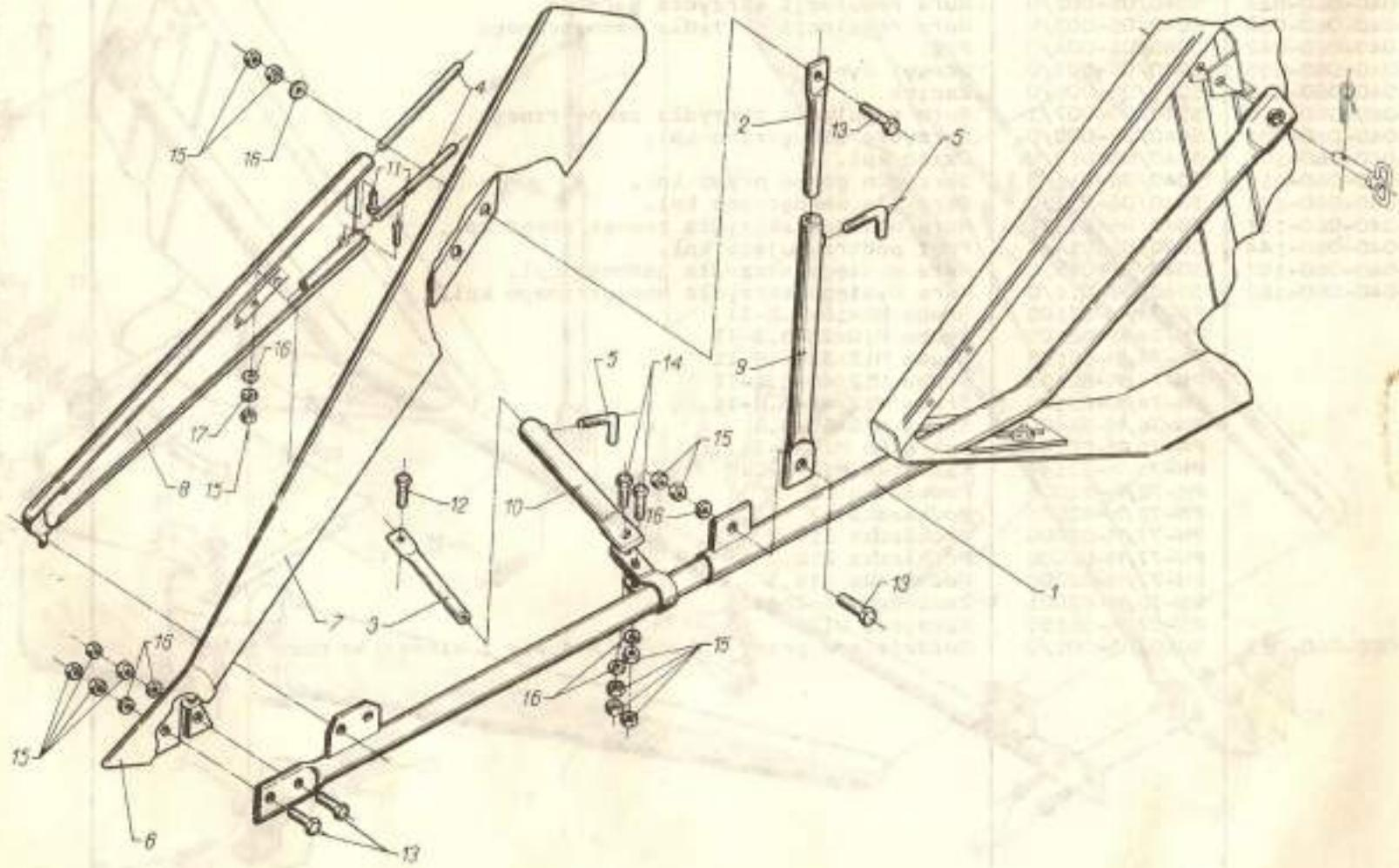

| Nr nr rys. | Symbol KTM | Nr katalogowy lub nr normy | Nazwa części lub oznaczenie wg normy | Liczba sztuk w zespole |
|------------------|------------------|-------------------------------|---|------------------------------|
| 1 | 8245-060-060-020 | 5060/06-002/0 | Rura nośna rozdzielacza kpl. | 1 |
| 2 | 8245-040-060-027 | 5040/06-002/0 | Rura regulacyjna skrzydła głównego | 1 |
| 3 | 8245-050-060-030 | 5040/06-003/0 | Rura regulacyjna skrzydła wewnętrznego | 1 |
| 4 | 8245-040-060-042 | 5040/06-004/0 | Pręt | 2 |
| 5 | 8245-040-060-068 | 5040/06-005/0 | Zaciek | 2 |
| 6 | 8245-040-060-103 | 5040/06-010/0 | Dziób kpl. | 1 |
| 7 | 8245-040-060-185 | 5040/06-018/0 | Skrzydło górne prawe kpl. | 1 |
| 8 | 8245-040-060-129 | 5040/06-012/0 | Skrzydło wewnętrzne kpl. | 1 |
| 9 | 8245-040-060-157 | 5040/06-015/0 | Rura wysięgu skrzydła górnego kpl. | 1 |
| 10 | 8245-040-060-160 | 5040/06-016/0 | Rura wysięgu skrzydła wewnętrznego kpl. | 1 |
| 11 | | PN-74/M-82105 | Śruba M8x16-5,8-II | 2 |
| 12 | | PN-74/N-82105 | Śruba M12x30-5,0-II | 1 |
| 13 | | PN-74/M-82105 | Śruba M12x40-5,8-II | 4 |
| 14 | | PN-74/M-82105 | Śruba M12x45-5,8-II | 2 |
| 15 | | PN-75/M-82144 | Nakrętka M12-5-II | 13 |
| 16 | | PN-78/M-82005 | Podkładka 13 | 7 |
| 17 | | PN-77/M-82008 | Podkładka Z12,2 | 1 |
| - | 8245-060-060-056 | 5060/06-005/0 | Rozdzielacz lewy kpl. /składa się z elementów poz. 14-17/ | 1 |

R-1/14 PODNOŚNIK POLEGLĘGO ZBOŻA

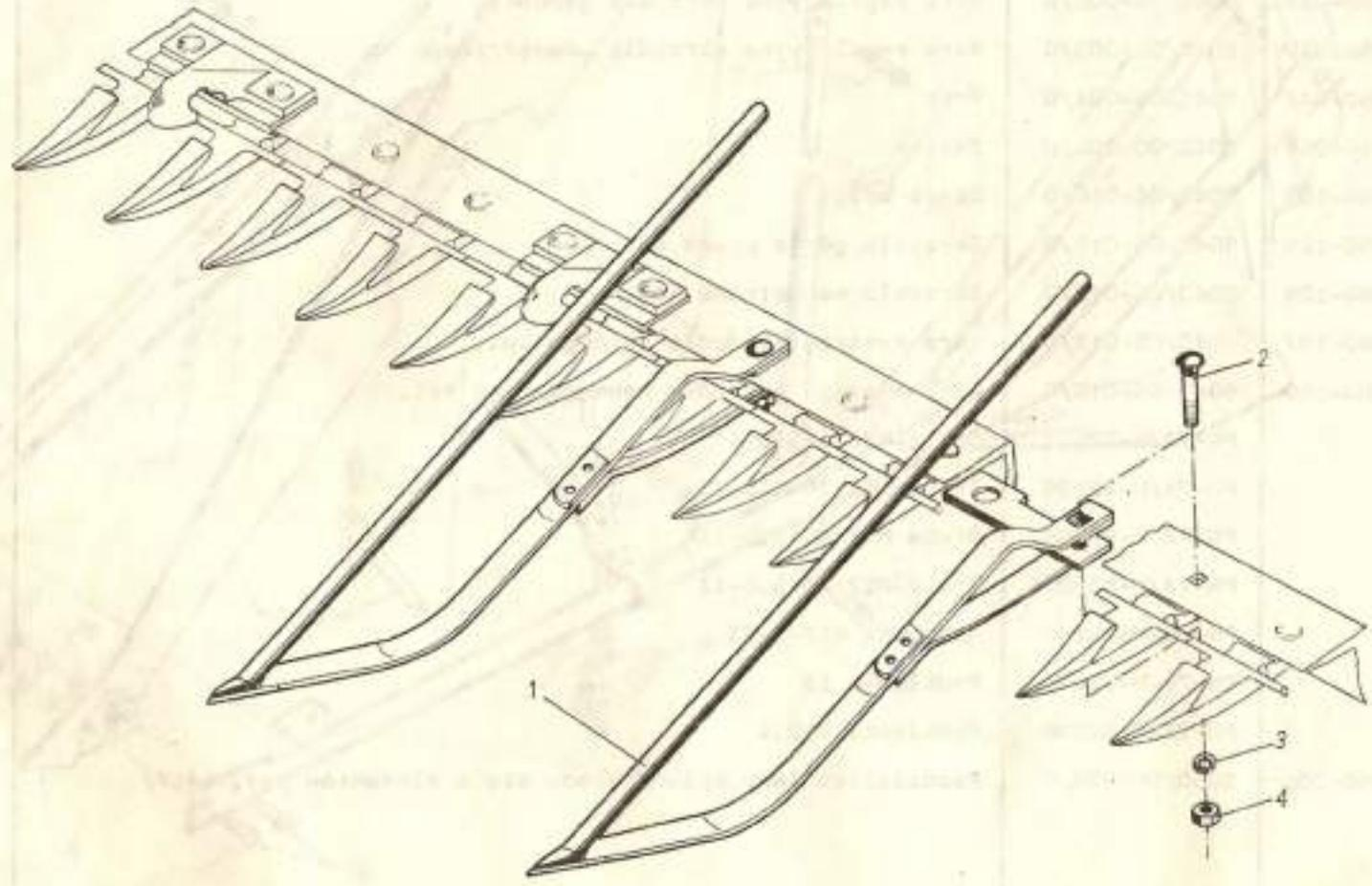

| Nr na rys. | Symbol KTM | Nr katalogowy lub nr normy | Nazwa części lub oznaczenie wg normy | Liczba sztuk w zespole |
|------------|------------------|----------------------------|--------------------------------------|------------------------|
| 1 | 8245-040-030-011 | 5040/33-001/0 | Podnośnik poległego zboża | 13 |
| 2 | | PN-76/M-82406 | Śruba M10x55-4.8 | 13 |
| 3 | | PN-77/M-82008 | Podkładka Z10,2 | 13 |
| 4 | | PN-75/M-82144 | Nakrętka M10-5-II | 13 |

II. MŁOCARNIA

R-II/1 KADEŁUB MŁOCARNI

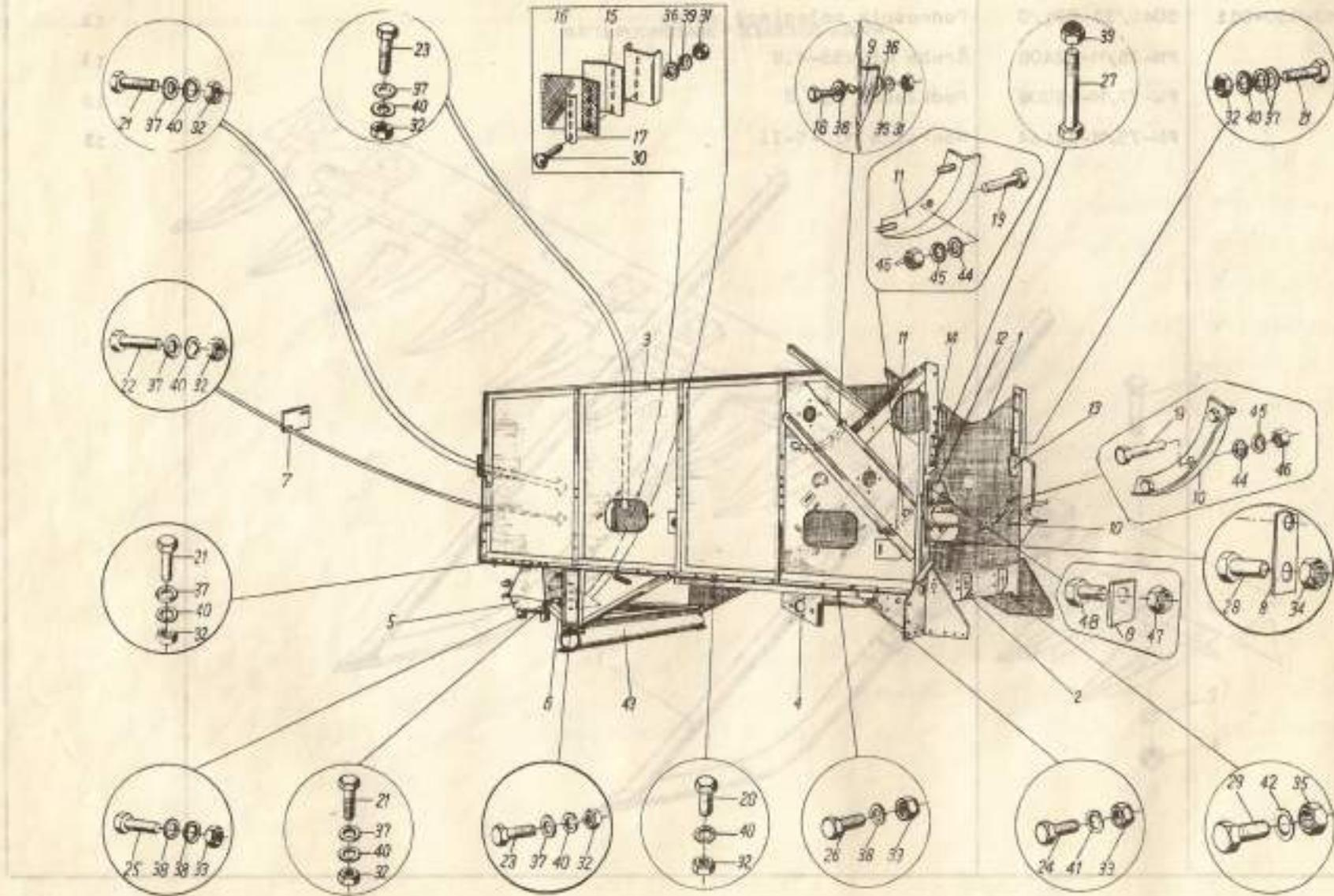

| Nr na rys. | Symbol KTM | Nr katalogowy lub nr normy | Nazwa części lub oznaczenie wg normy | Liczba sztuk w zespole |
|------------|------------------|----------------------------|--------------------------------------|------------------------|
| 1 | 2 | 3 | 4 | 5 |
| 1 | 8245-052-080-021 | 5052/08-002/0 | Bok ramy lewy | 1 |
| 2 | 8245-050-580-025 | 5050/58-002/0 | Belka przednia | 1 |
| 3 | 8245-052-080-032 | 5052/08-003/0 | Bok ramy prawy | 1 |
| 4 | 8245-050-581-095 | 5050/58-109/1 | Rama wzmacniająca | 1 |
| 5 | 8245-050-581-260 | 5050/58-126/2 | Belka tylna | 1 |
| 6 | 8245-050-581-299 | 5050/58-129/0 | Łącznik belki tylnej | 1 |
| 7 | 8245-040-080-242 | 5040/08-024/0 | Zaczep | 1 |
| 8 | 8245-060-080-040 | 5060/08-004/0 | Podkładka | 4 |
| 9 | 8245-040-080-268 | 5040/08-026/1 | Osłona odrzutnika | 2 |
| 10 | 8245-058-080-210 | 5058/08-021/0 | Osłona bębna lewa | 1 |
| 11 | 8245-058-080-220 | 5058/08-022/0 | Osłona bębna prawa | 1 |
| 12 | 8245-052-080-050 | 5052/08-005/0 | Wspornik | 2 |
| 13 | 8245-040-080-372 | 5040/08-037/0 | Łącznik lewy | 1 |
| 14 | 8245-040-080-385 | 5040/08-038/0 | Łącznik prawy | 1 |
| 15 | 8245-040-082-797 | 5040/08-279/1 | Podpórka osłony | 2 |
| 16 | 8245-040-082-804 | 5040/08-280/1 | Osłona boczna | 2 |
| 17 | 8245-040-082-817 | 5040/08-281/0 | Nakładka | 2 |
| 18 | | PN-74/M-82105 | Śruba M6x16-5.8-II | 8 |
| 19 | | PN-74/M-82105 | Śruba M8x20-5.8-II | 2 |
| 20 | | PN-74/M-82105 | Śruba M10x25-5.8-II | 8 |
| 21 | | PN-74/M-82105 | Śruba M10x30-3.6-III | 18 |
| 22 | | PN-74/M-82105 | Śruba M10x35-5.8-II | 11 |
| 23 | | PN-74/M-82105 | Śruba M10x40-5.8-II | 6 |
| 24 | | PN-74/M-82105 | Śruba M12x30-5.8-II | 4 |
| 25 | | PN-74/M-82105 | Śruba M12x35-5.8-II | 3 |
| 26 | | PN-66/M-82342 | Śruba M12x35 | 2 |
| 27 | 8245-043-080-356 | 5043/08-035/0 | Śruba kpl. | 2 |
| 28 | | PN-74/M-82105 | Śruba M16x1,5-45-8.8-II | 7 |

| 1 | 2 | 3 | 4 | 5 |
|----|------------------|-------------------------|---------------------|----|
| 29 | | PN-74/M-82105 | Śruba M16x45-5.8-II | 5 |
| 30 | | PN-76/M-82406 | Śruba M6x25-5.8 | 8 |
| 31 | | PN-75/M-82144 | Nakrętka M6-5-II | 16 |
| 32 | | PN-74/M-82144 | Nakrętka M10-5-II | 33 |
| 33 | | ZN-75/MPM- -29-10651 | Nakrętka M12 | 11 |
| 34 | | ZN-75/MPM- -29-10651 | Nakrętka M16x1,5 | 7 |
| 35 | | PN-75/M-82144 | Nakrętka M16-5-II | 5 |
| 36 | | PN-78/M-82005 | Podkładka 6,4 | 8 |
| 37 | | PN-78/M-82005 | Podkładka 10,5 | 29 |
| 38 | | PN-78/M-82005 | Podkładka 13 | 8 |
| 39 | | PN-77/M-82008 | Podkładka Z6,1 | 16 |
| 40 | | PN-77/M-82008 | Podkładka Z10,2 | 33 |
| 41 | | PN-77/M-82008 | Podkładka Z12,2 | 4 |
| 42 | | PN-77/M-82008 | Podkładka Z16,3 | 5 |
| 43 | 8245-058-080-162 | 5058/08-016/1 | Rura nośna | 1 |
| 44 | | PN-78/M-82005 | Podkładka 8,4 | 6 |
| 45 | | PN-77/M-82008 | Podkładka Z6,2 | 6 |
| 46 | | PN-75/M-82144 | Nakrętka M8-5-II | 6 |
| 47 | | ZN-75/MPM- -29-10651 | Nakrętka M16 | 1 |
| 48 | | PN-74/M-82105 | Śruba M16-50-5.8-II | 1 |

R-11/2 KADLUB MŁOCARNI

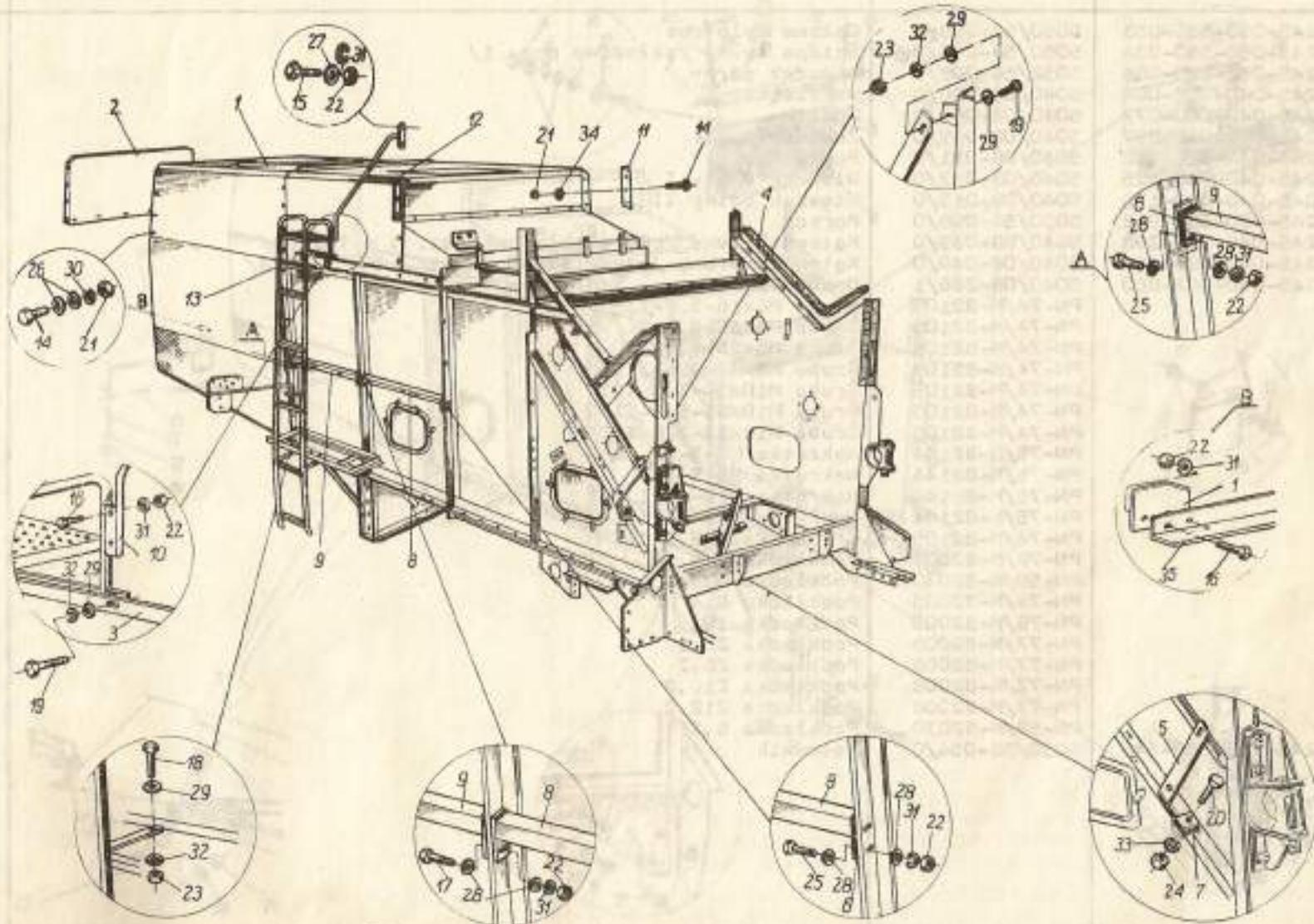

| Nr na rys. | Symbol KTM | Nr katalogowy lub nr normy | Nazwa części lub oznaczenie wg normy | Liczba sztuk w zespole |
|------------|------------------|----------------------------|---|------------------------|
| 1 | 8245-050-580-053 | 5050/58-005/1 | Osiłona wylotowa | 1 |
| 2 | 8245-050-580-934 | 5050/58-093/0 | Ściana tylna /składowa poz. 1/ | 1 |
| 3 | 8245-052-580-084 | 5052/58-008/0 | Wieszak górny | 1 |
| 4 | 8245-040-080-064 | 5040/08-006/0 | Uszczelka | 2 |
| 5 | 8245-040-080-077 | 5040/08-007/0 | Mostek | 1 |
| 6 | 8245-040-080-897 | 5040/08-089/0 | Zaczep | 0+2 |
| 7 | 8245-040-080-112 | 5040/08-011/0 | Podkładka | 0+2 |
| 8 | 8245-040-080-125 | 5040/08-012/0 | Wieszak dolny I | 1 |
| 9 | 8245-040-080-138 | 5040/08-013/0 | Wieszak dolny II | 1 |
| 10 | 8245-050-580-962 | 5050/58-096/0 | Poręcz | 1 |
| 11 | 8245-040-080-398 | 5040/08-039/0 | Kątownik lewy /część składowa poz. 4 w T-II/4/ | 1 |
| 12 | 8245-040-080-405 | 5040/08-040/0 | Kątownik prawy /część składowa poz. 4 w T-II/4/ | 1 |
| 13 | 8245-040-082-860 | 5040/08-286/1 | Drabinka | 1 |
| 14 | | PN-74/M-82105 | Śruba M6x16-5.8-II | 26 |
| 15 | | PN-74/M-82105 | Śruba M8x16-5.8-II | 2 |
| 16 | | PN-74/M-82105 | Śruba M8x20-5.8-II | 4 |
| 17 | | PN-74/M-82105 | Śruba M8x30-3.6-III | 6 |
| 18 | | PN-74/M-82105 | Śruba M10x30-3.6-III | 3 |
| 19 | | PN-74/M-82105 | Śruba M10x35-5.8-II | 3 |
| 20 | | PN-74/M-82105 | Śruba M12x35-3.6-III | 1 |
| 21 | | PN-75/M-82144 | Nakrętka M6-5-II | 26 |
| 22 | | PN-75/M-82144 | Nakrętka M8-5-II | 12 |
| 23 | | PN-75/M-82144 | Nakrętka M10-5-II | 5 |
| 24 | | PN-75/M-82144 | Nakrętka M12-5-II | 1 |
| 25 | | PN-74/M-82105 | Śruba M8x25-3.6-III | 4 |
| 26 | | PN-78/M-82005 | Podkładka 6,4 | 40 |
| 27 | | PN-59/M-82030 | Podkładka 8,5 | 2 |
| 28 | | PN-78/M-82005 | Podkładka 8,4 | 12 |
| 29 | | PN-78/M-82005 | Podkładka 10,5 | 6 |
| 30 | | PN-77/M-82008 | Podkładka Z6,1 | 20 |
| 31 | | PN-77/M-82008 | Podkładka Z8,2 | 10 |
| 32 | | PN-77/M-82008 | Podkładka Z10,2 | 5 |
| 33 | | PN-77/M-82008 | Podkładka Z12,2 | 1 |
| 34 | | PN-59/M-82030 | Podkładka 6,5 | 6 |
| 35 | 8245-050-580-540 | 5050/58-054/0 | Kątownik | 1 |

R-II/3 KADLUB MLOCARNI

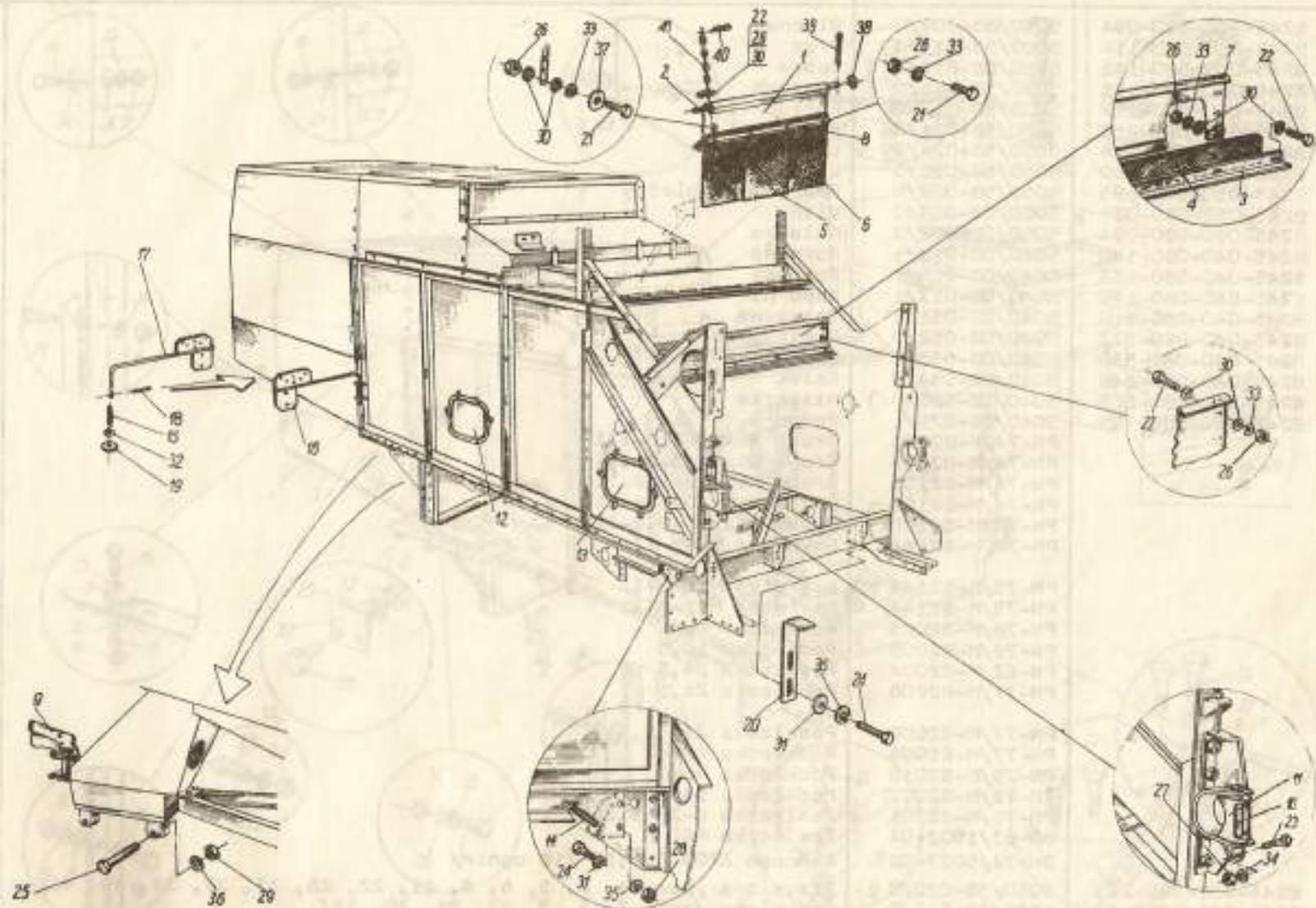

| Nr na rys. | Symbol KTM | Nr katalogowy lub nr normy | Nazwa części lub oznaczenie wg normy | Liczba sztuk w zespole |
|------------|------------------|----------------------------|--|------------------------|
| 1 | 8245-050-580-094 | 5050/58-009/0 | Blacha | 1 |
| 2 | 8245-050-580-114 | 5050/58-011/0 | Pręt | 1 |
| 3 | 8245-050-580-142 | 5050/58-014/0 | Zebro | 1 |
| 4 | 8245-050-580-155 | 5050/58-015/0 | Fartuch | 1 |
| 5 | 8245-050-580-170 | 5050/58-017/0 | Fartuch II | 1 |
| 6 | 8245-050-580-216 | 5050/58-021/0 | Fartuch I | 1 |
| 7 | 8245-050-580-244 | 5050/58-024/0 | Listwa | 1 |
| 8 | 8245-050-580-260 | 5050/58-026/0 | Listwa | 1 |
| 9 | 8245-050-580-695 | 5050/58-069/0 | Śworceń kompletny | 1 |
| 10 | 8245-060-080-037 | 5060/08-003/0 | Klin | 2 |
| 11 | 8245-060-080-024 | 5060/08-002/0 | Wkładka | 2 |
| 12 | 8245-040-080-140 | 5040/08-014/1 | Pokrywa | 2 |
| 13 | 8245-040-080-153 | 5040/08-015/1 | Pokrywa | 2 |
| 14 | 8245-040-080-179 | 5040/08-017/1 | Wspornik | 1 |
| 15 | 8245-040-080-510 | 5040/08-051/1 | Sprężyna | 2 |
| 16 | 8245-040-080-522 | 5040/08-052/0 | Ramię prawe | 1 |
| 17 | 8245-040-080-535 | 5040/08-053/0 | Ramię lewe | 1 |
| 18 | 8245-040-080-548 | 5040/08-054/0 | Kolek | 2 |
| 19 | 8245-040-080-652 | 5040/08-065/0 | Miseczka | 2 |
| 20 | 8245-040-080-795 | 5040/08-079/1 | Podpora | 2 |
| 21 | | PN-74/M-82105 | Śruba M6x15-3.6-III | 10 |
| 22 | | PN-74/M-82105 | Śruba M6x25-3.6-III | 16 |
| 23 | | PN-74/M-82105 | Śruba M10x25-5.8-II | 2 |
| 24 | | PN-74/M-82105 | Śruba M10x30-3.6-III | 6 |
| 25 | | PN-74/M-82105 | Śruba M12x70-B.8-II | 2 |
| 26 | | PN-75/M-82144 | Nakrętka M6-5-II | 26 |
| 28 | | PN-75/M-82144 | Nakrętka M10-5-II | 6 |
| 29 | | PN-75/M-82144 | Nakrętka M12-5-II | 2 |
| 30 | | PN-78/M-82005 | Podkładka 6,4 | 33 |
| 31 | | PN-78/M-82005 | Podkładka 10,5 | 6 |
| 32 | | PN-63/M-82004 | Podkładka 25,5 | 2 |
| 33 | | PN-77/M-82008 | Podkładka Z6,1 | 25 |
| 35 | | PN-77/M-82008 | Podkładka Z10,2 | 6 |
| 36 | | PN-77/M-82008 | Podkładka Z12,2 | 2 |
| 37 | | PN-79/M-82019 | Podkładka A6,6 | 1 |
| 38 | | PN-78/M-82007 | Podkładka 13C | 2 |
| 39 | | PN-76/M-82001 | Zawleczka S-Zn-3,2x20 | 2 |
| 40 | | BN-63/1902-04 | Zawleczka A60 | 2 |
| 41 | | BN-74/5027-02 | Łańcuch ZPOB 3x0,52 /18 ogniw/ | 1 |
| - | 8245-050-580-203 | 5050/58-020/0 | Przysłona /poz. 1, 2, 5, 6, 8, 21, 22, 26, 33, 38, 39, 40, 41/ | 1 |
| - | 8245-050-580-130 | 5058/58-013/0 | Przysłona /poz. 3, 4, 7, 22, 26, 30, 33/ | 1 |
| - | 8245-040-080-316 | 5040/08-031/0 | Ramię sygnalizacyjne prawe /poz. 15, 16, 18, 19, 32/ | 1 |
| - | 8245-040-080-329 | 5040/08-032/0 | Ramię sygnalizacyjne lewe /poz. 15, 17, 18, 19, 32/ | 1 |

R-11/4 KADELUB MLOCARNI

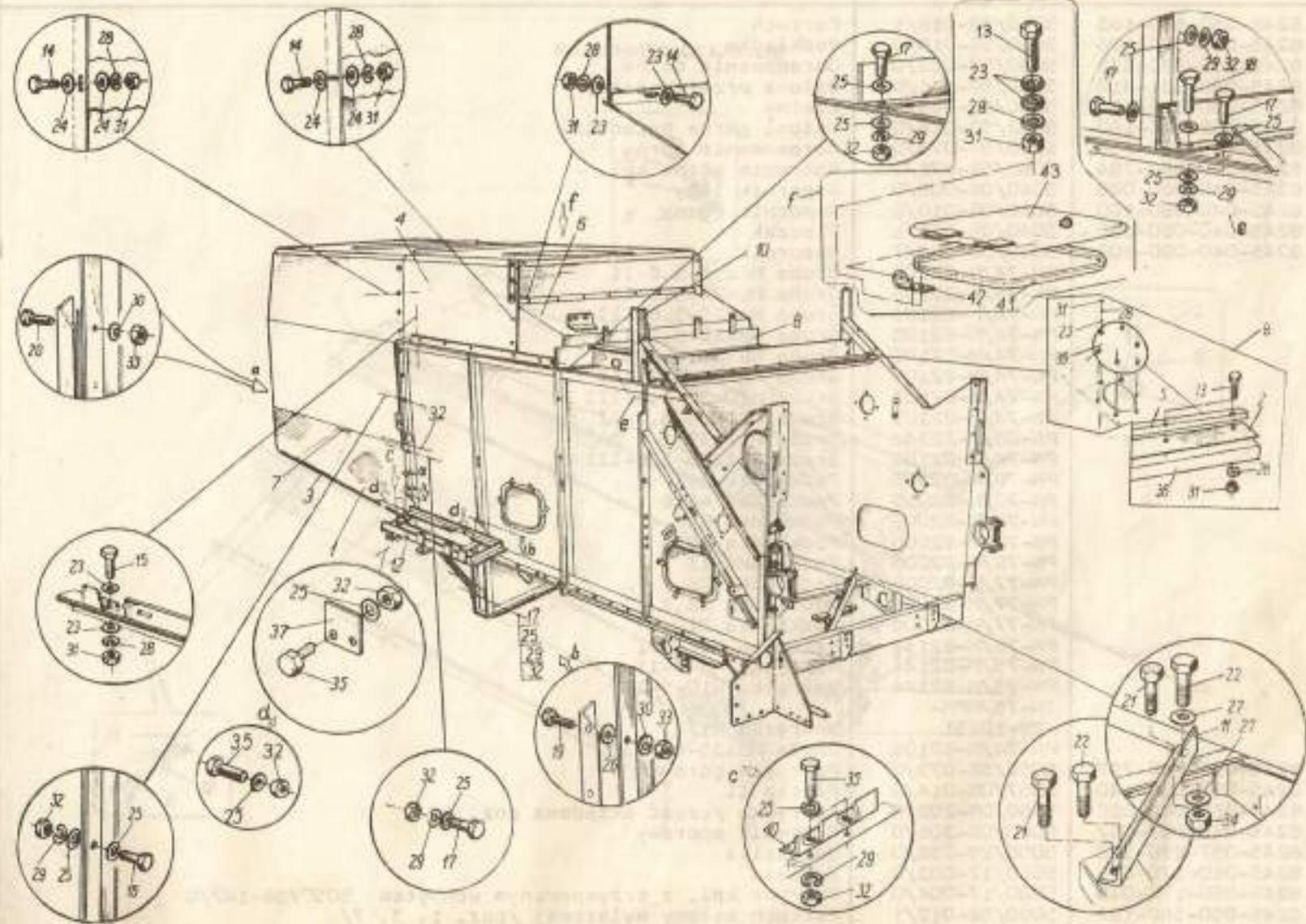

| Nr na rys. | Symbol KTM | Nr katalogowy lub nr normy | Nazwa części lub oznaczenia wg normy | Liczba sztuk w zespole |
|------------|------------------|----------------------------|--|------------------------|
| 1 | 8245-050-580-183 | 5050/58-018/1 | Fartuch | 1 |
| 2 | 8245-050-580-196 | 5050/58-019/0 | Podkładka | 1 |
| 3 | 8245-050-580-231 | 5050/58-023/0 | Obramowanie dolne | 1 |
| 4 | 8245-050-581-410 | 5050/58-141/0 | Osiłona przetrząsaczy | 1 |
| 5 | 8245-050-580-285 | 5050/58-028/0 | Listwa | 1 |
| 6 | 8245-052-580-160 | 5052/58-016/0 | Osiłona górna przednia | 1 |
| 7 | 8245-050-580-756 | 5050/58-075/0 | Obramowanie górne | 1 |
| 8 | 8245-050-580-784 | 5050/58-078/0 | Pokrycie górne kpl. | 1 |
| 9 | 8245-040-080-080 | 5040/08-008/0 | Wspornik lewy | 1 |
| 10 | 8245-040-080-100 | 5040/08-010/0 | Wspornik prawy | 1 |
| 11 | 8245-040-080-230 | 5040/08-023/1 | Wieszak | 1 |
| 12 | 8245-040-080-802 | 5040/08-080/7 | Wspornik | 1 |
| 13 | | PN-74/M-82105 | Śruba M6x16-5.8-II | 13 |
| 14 | | PN-74/M-82105 | Śruba M6x20-5.8-II | 27 |
| 15 | | PN-74/M-82105 | Śruba M6x25-3.6-III | 23 |
| 16 | | PN-74/M-82105 | Śruba M8x20-5.8-II | 6 |
| 17 | | PN-74/M-82105 | Śruba M8x25-3.6-III | 14 |
| 18 | | PN-74/M-82105 | Śruba M8x30-3.6-III | 2 |
| 19 | | PN-74/M-82105 | Śruba M10x30-3.6-III | 2 |
| 20 | | PN-74/M-82105 | Śruba M20x35-5.8-II | 3 |
| 21 | | PN-66/M-82342 | Śruba M12x35 | 2 |
| 22 | | PN-74/M-82105 | Śruba M12x35-3.6-III | 2 |
| 23 | | PN-78/M-82005 | Podkładka 6,4 | 46 |
| 24 | | PN-79/M-82019 | Podkładka A6,6 | 62 |
| 25 | | PN-78/M-82005 | Podkładka 8,4 | 59 |
| 26 | | PN-78/M-82005 | Podkładka 10,5 | 9 |
| 27 | | PN-78/M-82005 | Podkładka 13 | 4 |
| 28 | | PN-77/M-82008 | Podkładka 26,1 | 63 |
| 29 | | PN-77/M-82008 | Podkładka 28,2 | 25 |
| 30 | | PN-77/M-82008 | Podkładka 210,2 | 6 |
| 31 | | PN-75/M-82144 | Nakrętka M6-5-II | 59 |
| 32 | | PN-75/M-82144 | Nakrętka M8-5-II | 37 |
| 33 | | PN-75/M-82144 | Nakrętka M10-5-II | 5 |
| 34 | | ZN-75/MPM- -29-10651 | Nakrętka M12 | 4 |
| 35 | | PN-74/M-82105 | Śruba M8x35-5.8-II | 6 |
| 36 | 8245-050-580-797 | 5050/58-079/0 | Pokrycie górne | 1 |
| 37 | 8245-057-080-140 | 5057/08-014/0 | Płytki II | 1 |
| 39 | 8245-060-082-026 | 5060/08-202/0 | Pokrywa /część składowa poz. 8/ | 2 |
| 40 | 8245-040-083-067 | 5040/08-306/0 | Kątownik oporowy | 1 |
| 41 | 8245-057-290-328 | 5058/29-032/0 | Uszczelka | 1 |
| 42 | 8245-060-170-036 | 5060/17-003/0 | Zaniasa | 2 |
| 43 | 8245-060-170-049 | 5060/17-004/0 | Pokrywa kpl. z przyspawanym uchwytem | 1 |
| - | 8245-050-580-127 | 5050/58-012/1 | Fartuch osłony wylotowej /poz. 1, 3, 7/ | 1 |
| - | 8245-050-580-257 | 5050/58-025/0 | Osiłona górna przetrząsaczy /poz. 4, 13, 23, 28, 31, 41, 42, 43/ | 1 |

| Nr na rys. | Symbol KTM | Nr katalogowy lub nr normy | Nazwa części lub oznaczenie wg normy | Liczba sztuk w zespole |
|------------|------------------|----------------------------|--------------------------------------|------------------------|
| 1 | 8245-050-590-010 | 5050/59-001/0 | Osł | 1 |
| 2 | 8245-050-590-023 | 5050/59-002/0 | Lietwo | 1 |
| 3 | 8245-050-590-036 | 5050/59-003/0 | Fartuch | 1 |
| 4 | 8245-050-590-049 | 5050/59-004/1 | Korpus | 1 |
| 5 | 8245-040-090-088 | 5040/09-008/0 | Uszczelka | 4 |
| 6 | 8245-040-090-090 | 5040/09-009/0 | Nakładka I | 2 |
| 7 | 8245-040-090-106 | 5040/09-010/0 | Nakładka II | 2 |
| 8 | | PN-74/M-82105 | Śruba M6x16-5.8-II | 8 |
| 9 | | PN-74/M-82105 | Śruba M6x20-3.6-III | 4 |
| 10 | | PN-74/M-82209 | Wkręt M6x16-4.8-II | 4 |
| 11 | | PN-75/M-82144 | Nakrętka M6-5-II | 16 |
| 12 | | PN-77/M-82006 | Podkładka ZG,1 | 16 |

prawy 5,70
Lewy 5,87

R-11/6 BĘBEN MŁÓCĄCY (SZKIELET)

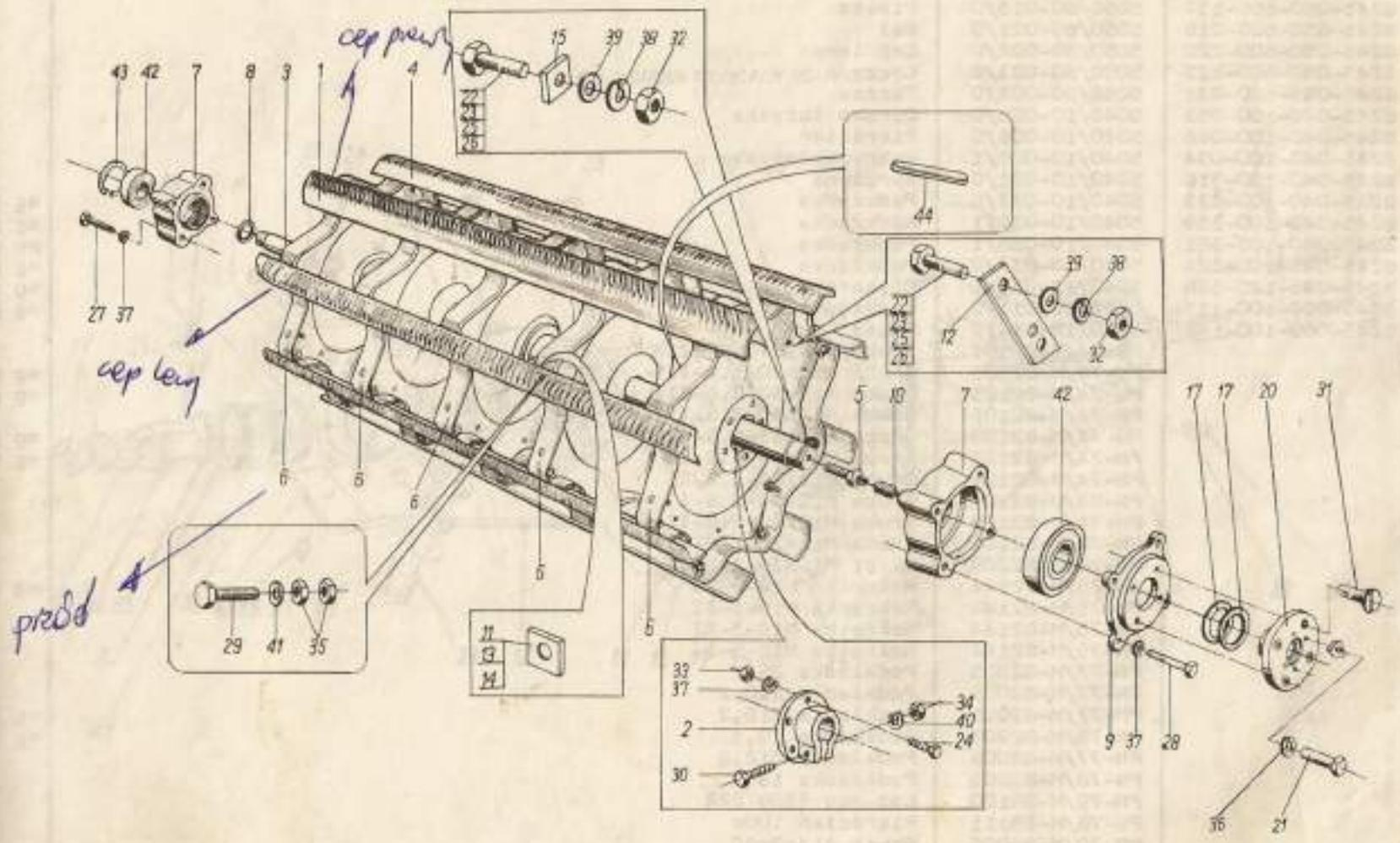

| Nr na rys. | Symbol KTM | Nr katalogowy lub nr normy | Nazwa części lub oznaczenie wg normy | Liczba sztuk w zespole |
|------------|------------------|----------------------------|---|------------------------|
| 1 | 8245-050-600-144 | 5050/60-014/0 | Cep prawy | 4 |
| 2 | 8245-050-600-157 | 5050/60-015/0 | Płata | 3 |
| 3 | 8245-050-600-219 | 5050/60-021/0 | Wał | 1 |
| 4 | 8245-050-600-220 | 5050/60-022/0 | Cep lewy | 4 |
| 5 | 8245-050-600-233 | 5050/60-023/0 | Łącznik | 1 |
| 6 | 8245-055-600-031 | 5055/60-003/0 | Tarcza | 5 |
| 7 | 8245-040-100-053 | 5040/10-005/0 | Oprawa łożyska | 2 |
| 8 | 8245-040-100-066 | 5040/10-006/0 | Pierścień | 1 |
| 9 | 8245-040-100-094 | 5040/10-009/1 | Pokrywa łożyska | 1 |
| 10 | 8245-040-100-318 | 5040/10-031/0 | Sprężyna | 1 |
| 11 | 8245-040-100-333 | 5040/10-033/0 | Podkładka | wg potrzeb |
| 12 | 8245-040-100-389 | 5040/10-035/1 | Podkładka | wg potrzeb |
| 13 | 8245-040-100-361 | 5040/10-036/1 | Podkładka | wg potrzeb |
| 14 | 8245-045-100-374 | 5040/10-037/0 | Podkładka | wg potrzeb |
| 15 | 8245-045-120-330 | 5040/12-033/1 | Cieżarek | wg potrzeb |
| 17 | 8245-060-100-115 | 5060/10-011/0 | Podkładka 1 | wg potrzeb |
| 20 | 8245-060-100-143 | 5060/10-014/0 | Płyta | 1 |
| 21 | | PN-74/M-82105 | Śruba M6x12-5,8-II | 4 |
| 22 | | PN-74/M-82105 | Śruba M10x20-5,8-II | wg potrzeb |
| 23 | | PN-74/M-82105 | Śruba M10x30-3,6-III | wg potrzeb |
| 24 | | PN-74/M-82105 | Śruba M10x30-3,6-III | 15 |
| 25 | | PN-74/M-82105 | Śruba M10x35-5,8-II | wg potrzeb |
| 26 | | PN-74/M-82105 | Śruba M10x40-5,8-II | wg potrzeb |
| 27 | | PN-74/M-82101 | Śruba M10x60-5,8-II | 4 |
| 28 | | PN-74/M-82101 | Śruba M10x70-8,8-I | 4 |
| 29 | | PN-74/M-82105 | Śruba M12x40-8,8-II | 40 |
| 30 | | PN-74/M-82105 | Śruba M12x75-5,8-II | 3 |
| 31 | | PN-74/M-82209 | Wkręt M10x30-4,0-II | 4 |
| 32 | | PN-75/M-82144 | Nakrętka M10-5-II | wg potrzeb |
| 33 | | PN-75/M-82144 | Nakrętka M10-5-II | 15 |
| 34 | | PN-75/M-82144 | Nakrętka M12-5-II | 3 |
| 35 | | PN-75/M-82144 | Nakrętka M12-5-I | 80 |
| 36 | | PN-77/M-82008 | Podkładka Z6,1 | 4 |
| 37 | | PN-77/M-82008 | Podkładka Z10,2 | 23 |
| 38 | | PN-77/M-82008 | Podkładka Z10,2 | wg potrzeb |
| 39 | | PN-78/M-82005 | Podkładka 10,5 | wg potrzeb |
| 40 | | PN-77/M-82008 | Podkładka Z12,2 | 3 |
| 41 | | PN-78/M-82005 | Podkładka 13 | 40 |
| 42 | | PN-79/M-86100 | Łożysko 6309 2RR | 2 |
| 43 | | PN-76/M-85111 | Pierścień 100w | 1 |
| 44 | | PN-70/M-85005 | Wpust A14x9x80 | 3 |
| - | 8245-055-600-057 | 5055/60-005/0 | Bęben miłcący /poz. 1, 2, 4, 6, 11+15, 22+26, 29, 32, 33, 35, 37 - 15 szt., 30, 39, 41/ | 1 |
| - | 8245-055-600-060 | 5055/60-006/0 | Tarcza kompletna /poz. 2, 6, 24, 33, 37/ | 3 |

| Nr na rys. | Symbol KTM | Nr katalogowy lub nr normy | Nazwa części lub oznaczenie wg normy | Liczba sztuk w zespole |
|------------|------------------|----------------------------|--------------------------------------|------------------------|
| 1 | 8245-050-600-103 | 5050/60-010/1 | Piasta przesuwna | 1 |
| 2 | 8245-050-600-116 | 5050/60-011/1 | Oprawa łożyska | 1 |
| 3 | 8245-050-600-129 | 5050/60-012/1 | Tuleja | 1 |
| 4 | 8245-050-600-205 | 5050/60-020/0 | Piasta z tuleją | 1 |
| 5 | 8245-040-100-127 | 5040/10-012/0 | Tarcza ataka | 1 |
| 6 | 8245-040-100-130 | 5040/10-013/0 | Tarcza przesuwna | 1 |
| 7 | 8245-040-100-142 | 5040/10-014/0 | Prowadnica | 2 |
| 8 | 8245-040-100-155 | 5040/10-015/1 | Talerz | 1 |
| 9 | 8245-040-100-196 | 5040/10-019/0 | Ramię górne | 1 |
| 10 | 8245-040-100-203 | 5040/10-020/0 | Krężek | 2 |
| 11 | 8245-040-100-216 | 5040/10-021/0 | Krężek | 1 |
| 12 | 8245-040-100-229 | 5040/10-022/0 | Śruba | 1 |
| 13 | 8245-040-100-231 | 5040/10-023/0 | Podkładka | 1 |
| 14 | 8245-040-100-244 | 5040/10-024/0 | Sprężyna | 1 |
| 15 | 8245-040-100-257 | 5040/10-025/0 | Miaeczka | 2 |
| 16 | 8245-050-600-198 | 5040/60-019/0 | Jarżmo | 1 |
| 17 | 8245-040-100-272 | 5040/10-027/1 | Nakrętka | 2 |
| 18 | 8245-040-100-285 | 5040/10-028/0 | Ramię dolne | 1 |
| 19 | 8245-040-120-164 | 5040/12-016/0 | Podkładka | 1 |
| 20 | | PN-74/M-82105 | Śruba M10x40-5,8-II | 6 |
| 21 | | PN-74/M-82101 | Śruba M10x55-5,8-II | 2 |
| 22 | | PN-74/M-82101 | Śruba M10x70-8,8-I | 6 |
| 23 | | PN-62/M-82273 | Wkręt M6x12 | 1 |
| 24 | | PN-75/M-82144 | Nakrętka M10-5-II | 16 |
| 25 | | ZN-75/M- -29-10851 | Nakrętka M16 | 1 |
| 26 | | PN-78/M-82005 | Podkładka 10,5 | 6 |
| 27 | | PN-78/M-82005 | Podkładka 17 | 2 |
| 28 | | PN-77/M-82008 | Podkładka Z10,2 | 12 |
| 29 | | PN-76/M-82001 | Zawleczka S-Zn-4x25 | 2 |
| 30 | | PN-63/M-83002 | Śworek 16x50/42 | 2 |
| 31 | | PN-70/M-85005 | Wpust A812x8x80 | 2 |
| 32 | | PN-70/M-85005 | Wpust A12x8x50 | 1 |
| 33 | | PN-73/M-86260 | Łożysko nr 51117 | 2 |
| 34 | | PN-81/M-85111 | Pierścień 85z | 1 |
| 35 | | PN-70/M-85488 | Pierścień dzielony 85 | 1 |
| 36 | | PN-75/M-86003 | Smarownicza St. 81/8" - 45° | 2 |

R-11/8 KLEPISKO

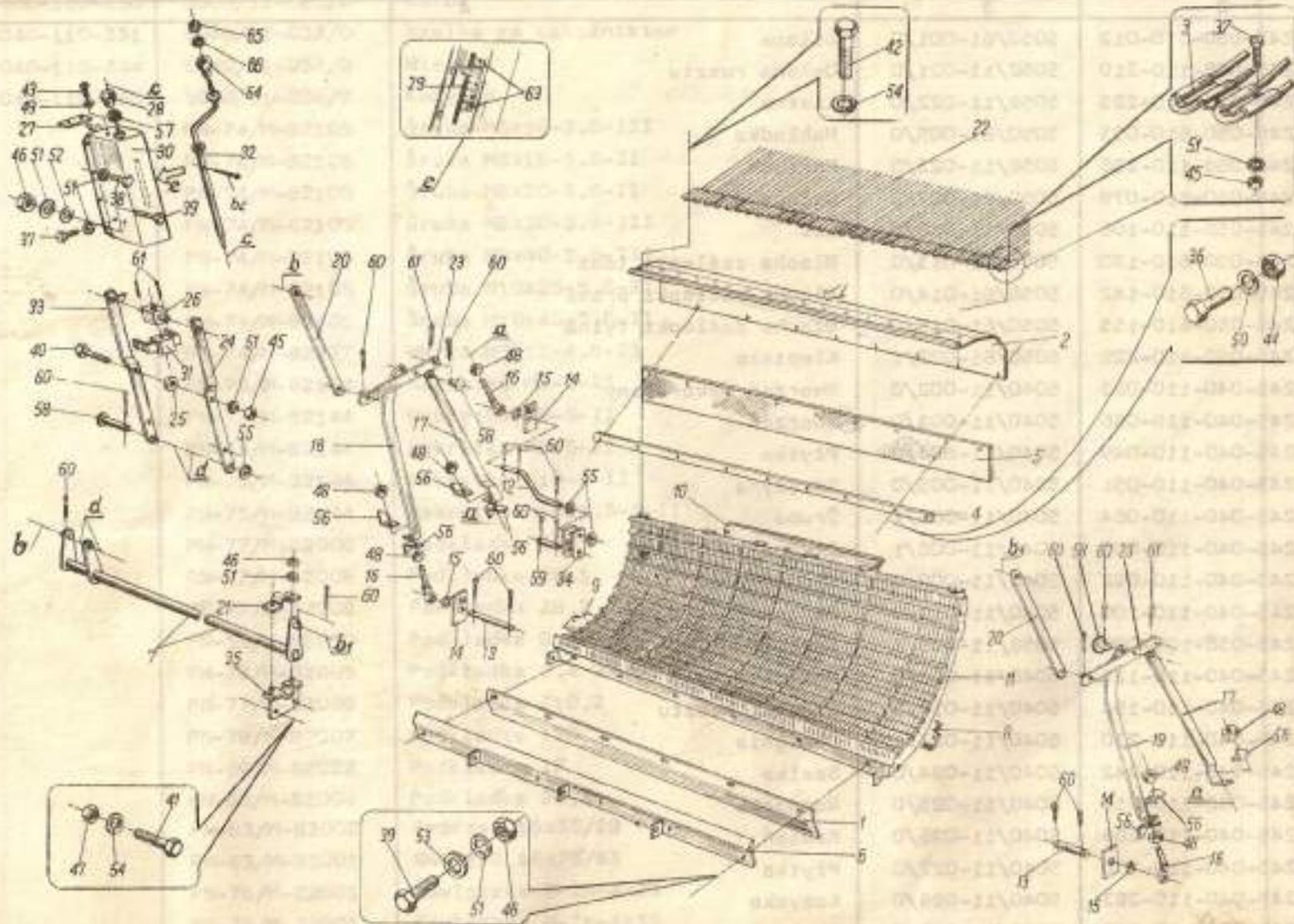

| Nr na rys. | Symbol KTM | Nr katalogowy lub nr normy | Nazwa części lub oznaczenie wg normy | Liczba sztuk w zespole |
|------------|------------------|----------------------------|--------------------------------------|------------------------|
| 1 | 2 | 3 | 4 | 5 |
| 1 | 8245-050-610-012 | 5050/61-001/0 | Osłona | 1 |
| 2 | 8245-058-110-210 | 5058/11-021/0 | Osłona rusztu | 1 |
| 3 | 8245-058-110-223 | 5058/11-022/0 | Listwa | 1 |
| 4 | 8245-050-610-053 | 5050/61-005/0 | Nakładka | 1 |
| 5 | 8245-058-110-236 | 5058/11-023/0 | Fartuch | 1 |
| 6 | 8245-050-610-079 | 5050/61-007/0 | Osłona | 1 |
| 7 | 8245-058-110-106 | 5058/11-010/0 | Wał | 1 |
| 8 | 8245-050-610-130 | 5050/61-013/0 | Blacha zaślepki lewa | 1 |
| 9 | 8245-050-610-142 | 5050/61-014/0 | Blacha zaślepki prawa | 1 |
| 10 | 8245-050-610-155 | 5050/61-015/0 | Blacha zaślepki tylna | 1 |
| 11 | 8245-050-610-229 | 5050/61-022/1 | Klepisko | 1 |
| 12 | 8245-040-110-023 | 5040/11-002/0 | Sworzeń wykorbowany | 2 |
| 13 | 8245-040-110-036 | 5040/11-003/0 | Sworzeń | 2 |
| 14 | 8245-040-110-049 | 5040/11-004/0 | Płytko | 4 |
| 15 | 8245-040-110-051 | 5040/11-005/0 | Sprężyna | 4 |
| 16 | 8245-040-110-064 | 5040/11-006/1 | Śruba | 4 |
| 17 | 8245-040-110-080 | 5040/11-008/1 | Cięgno | 2 |
| 18 | 8245-040-110-092 | 5040/11-009/0 | Cięgno prawe | 1 |
| 19 | 8245-040-110-100 | 5040/11-010/0 | Cięgno lewe | 1 |
| 20 | 8245-058-100-099 | 5058/11-009/0 | Łącznik | 2 |
| 21 | 8245-040-110-125 | 5040/11-012/0 | Obejma | 2 |
| 22 | 8245-040-110-194 | 5040/11-019/0 | Widelki rusztu | 25 |
| 23 | 8245-040-110-230 | 5040/11-023/1 | Dźwignia | 2 |
| 24 | 8245-040-110-242 | 5040/11-024/0 | Szelka | 1 |
| 25 | 8245-040-110-255 | 5040/11-025/0 | Rozpórka | 1 |
| 26 | 8245-040-110-268 | 5040/11-026/0 | Kamień | 1 |
| 27 | 8245-040-110-270 | 5040/11-027/0 | Płytko | 1 |
| 28 | 8245-040-110-283 | 5040/11-028/0 | Łożysko | 1 |
| 29 | 8245-058-110-252 | 5058/11-025/0 | Skala | 1 |

| 1 | 2 | 3 | 4 | 5 |
|----|------------------|---------------|-----------------------|-----|
| 30 | B245-058-110-265 | 5058/11-026/0 | Obudowa | 1 |
| 31 | B245-040-110-316 | 5040/11-031/0 | Mostek | 1 |
| 32 | B245-060-110-256 | 5060/11-025/0 | Korba | 1 |
| 33 | B245-040-110-331 | 5040/11-033/0 | Szalka ze wskaźnikami | 1 |
| 34 | B245-040-110-344 | 5040/11-034/0 | Wieszak | 2 |
| 35 | B245-040-110-360 | 5040/11-036/0 | Łożyisko | 2 |
| 36 | | PN-74/M-82105 | Śruba M6x16-3.6-III | 26 |
| 37 | | PN-74/M-82105 | Śruba M8x16-5.8-II | 25 |
| 38 | | PN-74/M-82105 | Śruba M8x20-5.8-II | 6 |
| 39 | | PN-74/M-82105 | Śruba M8x30-3.6-III | 7 |
| 40 | | PN-74/M-82105 | Śruba M8x40-3.6-III | 1 |
| 41 | | PN-74/M-82105 | Śruba M10x25-5.8-II | 4 |
| 42 | | PN-74/M-82101 | Śruba M10x40-5.8-II | 6 |
| 43 | | PN-74/M-82227 | Wkręt M5x12-4.8-II | 2 |
| 44 | | PN-75/M-82144 | Nakrętka M6-5-II | 26 |
| 45 | | PN-75/M-82144 | Nakrętka M8-5-II | 1 |
| 46 | | PN-75/M-82144 | Nakrętka M8-5-II | 11 |
| 47 | | PN-75/M-82144 | Nakrętka M10-5-II | 4 |
| 48 | | PN-75/M-82144 | Nakrętka M16x1,5-5-II | 8 |
| 49 | | PN-77/M-82008 | Podkładka Z5,1 | 2 |
| 50 | | PN-77/M-82008 | Podkładka Z6,1 | 26 |
| 51 | | PN-77/M-82008 | Podkładka Z8,2 | 22 |
| 52 | | PN-59/M-82030 | Podkładka 8,5 | 1 |
| 53 | | PN-78/M-82005 | Podkładka 8,4 | 6-8 |
| 54 | | PN-77/M-82008 | Podkładka Z10,2 | 10 |
| 55 | | PN-78/M-82007 | Podkładka 17C | 5 |
| 56 | | PN-59/M-82022 | Podkładka 17 | 8 |
| 57 | | PN-63/M-82004 | Podkładka 20,5 | 1 |
| 58 | | PN-63/M-83002 | Świerżel 16x35/28 | 3 |
| 59 | | PN-63/M-83001 | Świerżel 16x75/63 | 2 |
| 60 | | PN-76/M-82001 | Zawleczka S-Zn-4x25 | 21 |
| 61 | | PN-76/M-82001 | Zawleczka S-Zn-4x32 | 4 |

| 1 | 2 | 3 | 4 | 5 |
|----|------------------|---------------|--|---|
| 62 | | PN-76/M-82001 | Zawleczka S-Zn-5x36 | 1 |
| 63 | | PN-70/M-82952 | Nit 3x6 A1 | 2 |
| 64 | 8245-060-372-099 | 5060/37-209/0 | Uchwyt | 1 |
| 65 | 8245-060-372-210 | 5060/37-210/0 | Zaślepka | 1 |
| 66 | | PN-59/M-82030 | Podkładka 6,5 | 1 |
| - | 8245-058-110-208 | 5058/11-020/0 | Ruezt kierujący /poz. 2, 3, 4, 5, 22, 36, 37, 44, 46, 50, 51/ | 1 |
| - | 8245-058-110-249 | 5058/11-024/0 | Regulator karbowy /poz. 24, 25, 26, 27, 28, 29, 30, 31, 32, 33, 37, 40, 43, 61+66/ | 1 |

R-IV/9 ODRZUTNIK (SZKIELET)

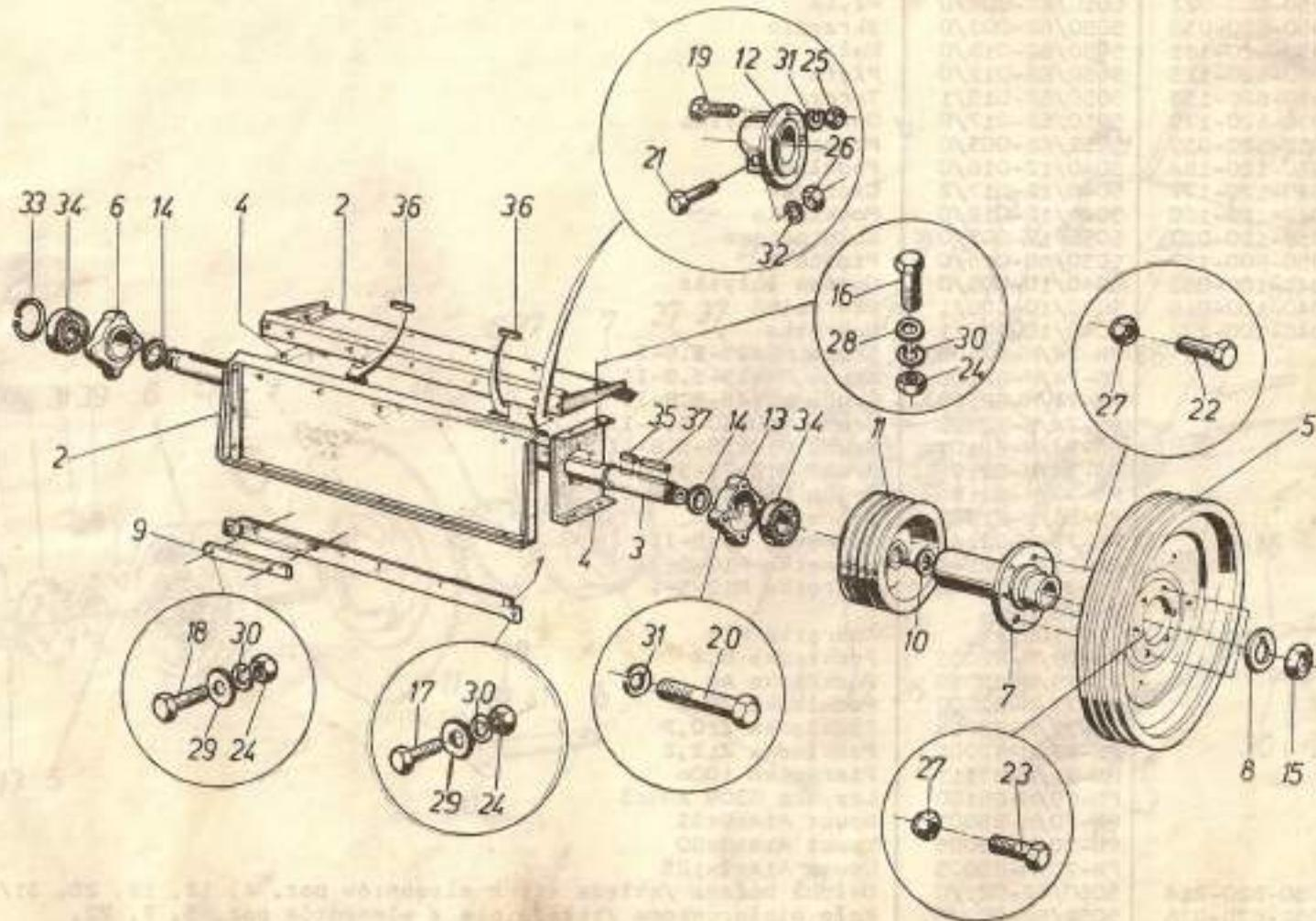

| Nr na rys. | Symbol KTM | Nr katalogowy lub nr normy | Nazwa części lub oznaczenie wg normy | Liczba sztuk w zespole |
|------------|---------------------|----------------------------|--|------------------------|
| 1 | 2 | 3 | 4 | 5 |
| 1 | 8245-050-620-023 | 5050/62-002/0 | Płyta | 4 |
| 2 | 8245-050-620-036 | 5050/62-003/0 | Skrzydło | 4 |
| 3 | 8245-050-620-181 | 5050/62-018/0 | Wał | 1 |
| 4 | 8245-050-620-125 | 5050/62-012/0 | Płyta | 2 |
| 5 | 8245-050-620-153 | 5050/62-015/1 | Tarcza | 1 |
| 6 | 8245-050-620-179 | 5050/62-017/0 | Oprawa łożyska | 1 |
| 7 | 8245-052-620-039 | 5052/62-003/0 | Piąsta | 1 |
| 8 | 8245-040-120-164 | 5040/12-016/0 | Podkładka | 1 |
| 9 | 8245-040-120-177 | 5040/12-017/2 | Ciążarek | wg potrzeb |
| 10 | 8245-040-120-180 | 5040/12-018/0 | Podkładka | 1+2 |
| 11 | 8245-058-120-028 | 5058/12-002/0 | Koło pasowe | 1 |
| 12 | 8245-050-600-157 | 5050/60-015/0 | Piąsta | 2 |
| 13 | 8245-040-100-053 | 5040/10-005/0 | Oprawa łożyska | 1 |
| 14 | 8245-040-100-066 | 5040/10-006/1 | Pierścień | 2 |
| 15 | 8245-040-100-272 | 5040/10-027/1 | Nakrętka | 1 |
| 16 | PN-74/M-82105 | | Sruba M8x25-5.8-I | 24 |
| 17 | PN-74/M-82105 | | Sruba M8x35-5.8-II | 8 |
| 18 | PN-74/M-82105 | | Sruba M8x45-8.8-II | 4 |
| 19 | PN-74/M-82105 | | Sruba M10x30-3.6-III | 10 |
| 20 | PN-74/M-82101 | | Sruba M10x55-5.8-II | 8 |
| 21 | PN-74/M-82105 | | Sruba M12x75-5.8-II | 3 |
| 22 | PN-74/M-82105 | | Sruba M12x40-3.6-III | 2 |
| 23 | PN-66/M-82342 | | Sruba M12x40 | 4 |
| 24 | PN-75/M-82144 | | Nakrętka M8-5-II | 36 |
| 25 | PN-75/M-82144 | | Nakrętka M10-5-II | 10 |
| 26 | PN-75/M-82144 | | Nakrętka M12-5-I | 1 |
| 27 | ZN-75/M-PM-29-10551 | | Nakrętka M12 | 6 |
| 28 | PN-78/M-82005 | | Podkładka 8,4 | 24 |
| 29 | PN-79/M-82019 | | Podkładka A9 | 28 |
| 30 | PN-77/M-82008 | | Podkładka Z8,2 | 36 |
| 31 | PN-77/M-82008 | | Podkładka Z10,2 | 18 |
| 32 | PN-77/M-82008 | | Podkładka Z12,2 | 2 |
| 33 | PN-81/M-85111 | | Pierścień 100w | 1 |
| 34 | PN-79/M-85100 | | Łożysko 6309 2RRc3 | 2 |
| 35 | PN-70/M-85005 | | Wpust A14x9x63 | 1 |
| 36 | PN-70/M-85005 | | Wpust A14x9x80 | 2 |
| 37 | PN-70/M-85005 | | Wpust A14x9x125 | 1 |
| - | 8245-050-620-214 | 5050/62-021/0 | Osłona boczna /składa się z elementów poz. 4, 12, 19, 25, 31/ | 2 |
| - | 8245-052-620-026 | 5052/62-002/0 | Koło wielorowkowe /składa się z elementów poz. 5, 7, 22, 23, 27/ | 1 |

R-II/10 ODRZUTNIK (NAPEDI)

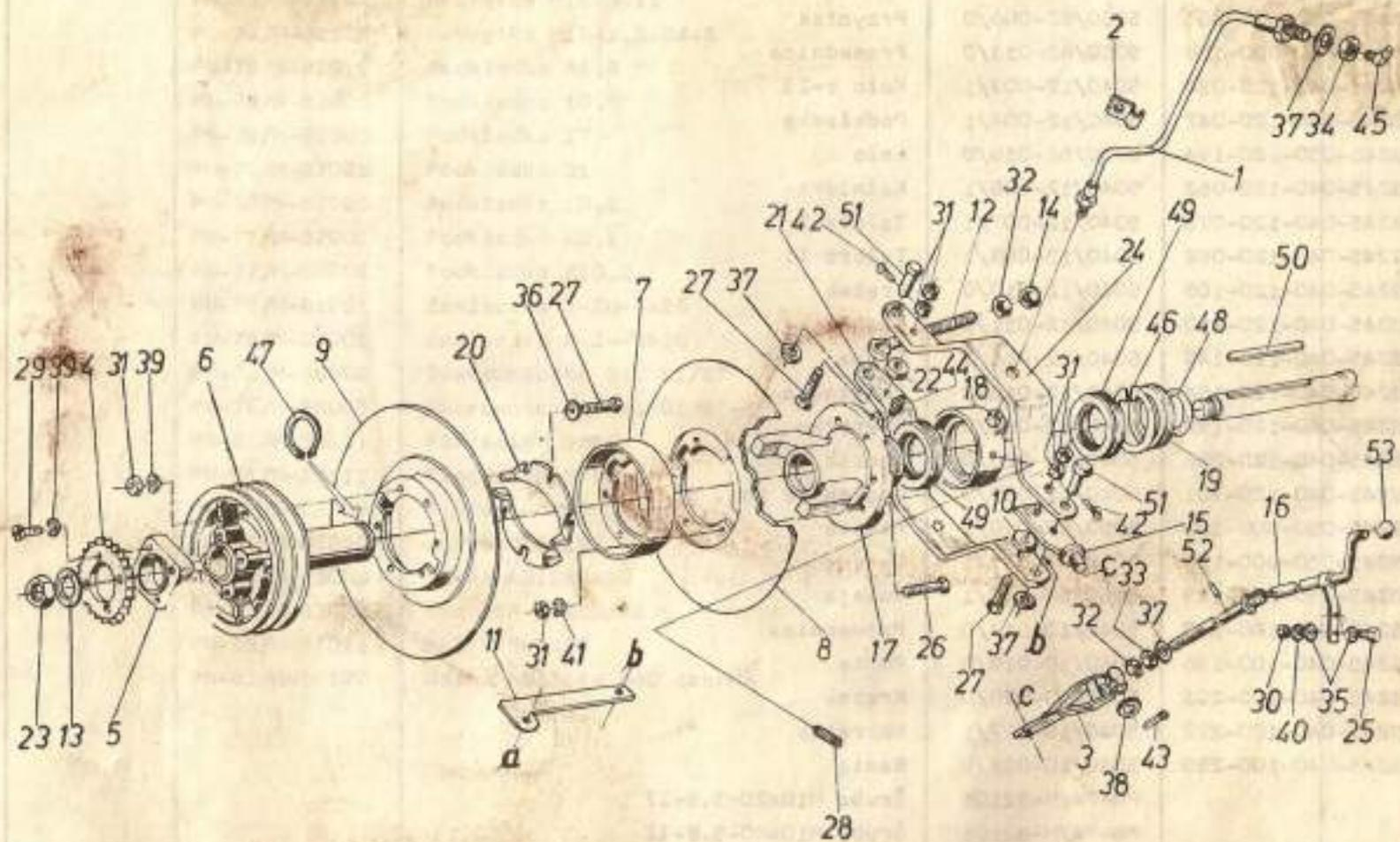

| Nr na rys. | Symbol KTM | Nr katalogowy lub nr normy | Nazwa części lub oznaczenie wg normy | Liczba sztuk w zespole |
|------------|------------------|----------------------------|--------------------------------------|------------------------|
| 1 | 2 | 3 | 4 | 5 |
| 1 | 8245-050-620-049 | 5050/62-004/0 | Przewód | 1 |
| 2 | 8245-050-620-064 | 5050/62-006/0 | Przycisk | 1 |
| 3 | 8245-050-620-138 | 5050/62-013/0 | Prowadnica | 1 |
| 4 | 8245-040-120-034 | 5040/12-003/1 | Koło z=25 | 1 |
| 5 | 8245-040-120-047 | 5040/12-004/1 | Podkładka | 1 |
| 6 | 8245-050-620-194 | 5050/62-019/0 | Koło | 1 |
| 7 | 8245-040-120-062 | 5040/12-006/1 | Kołnierz | 1 |
| 8 | 8245-040-120-075 | 5040/12-007/1 | Talerz I | 1 |
| 9 | 8245-040-120-088 | 5040/12-008/1 | Talerz II | 1 |
| 10 | 8245-040-120-108 | 5040/12-010/0 | Krążek | 1 |
| 11 | 8245-040-120-110 | 5040/12-011/0 | Cięgno | 1 |
| 12 | 8245-040-120-149 | 5040/12-014/0 | Śruba | 1 |
| 13 | 8245-040-120-164 | 5040/12-016/0 | Podkładka | 1 |
| 14 | 8245-040-120-192 | 5040/12-019/0 | Nakrętka | 1 |
| 15 | 8245-040-120-266 | 5040/12-026/0 | Wodzik | 1 |
| 16 | 8245-040-120-301 | 5040/12-030/0 | Drążek /z poz. 53/ | 1 |
| 17 | 8245-050-600-103 | 5050/60-010/1 | Piasta | 1 |
| 18 | 8245-050-600-116 | 5050/60-011/1 | Oprawa | 1 |
| 19 | 8245-050-600-129 | 5050/60-012/1 | Tuleja | 1 |
| 20 | 8245-040-100-142 | 5040/10-014/0 | Prowadnica | 2 |
| 21 | 8245-040-100-196 | 5040/10-019/0 | Remię | 1 |
| 22 | 8245-040-100-203 | 5040/10-020/0 | Krążek | 1 |
| 23 | 8245-040-100-272 | 5040/10-027/1 | Nakrętka | 1 |
| 24 | 8245-040-100-285 | 5040/10-028/0 | Remię | 1 |
| 25 | | PN-74/M-82105 | Śruba M10x20-5.8-II | 2 |
| 26 | | PN-74/M-82101 | Śruba M10x40-5.8-II | 6 |
| 27 | | PN-74/M-82101 | Śruba M10x55-5.8-II | 8 |
| 28 | | PN-62/M-82273 | Wkręt M6x12 | 1 |

| 1 | 2 | 3 | 4 | 5 |
|----|---|---------------|--------------------------------|----|
| 29 | | PN-74/M-82209 | Wkręt M10x50-4.8-II | 4 |
| 30 | | PN-75/M-82144 | Nakrętka M6-5-II | 2 |
| 31 | | PN-75/M-82144 | Nakrętka M10-5-II | 16 |
| 32 | | PN-74/M-82153 | Nakrętka M16-04-I | 2 |
| 33 | | PN-75/M-82144 | Nakrętka M16-5-II | 1 |
| 34 | | PN-74/M-82153 | Nakrętka M16-1,5-04-I | 1 |
| 35 | | PN-79/M-82019 | Podkładka A6,6 | 4 |
| 36 | | PN-76/M-82005 | Podkładka 10,5 | 6 |
| 37 | | PN-78/M-82005 | Podkładka 17 | 5 |
| 38 | | PN-78/M-82005 | Podkładka 21 | 1 |
| 39 | | PN-59/M-82025 | Podkładka 10,2 | 4 |
| 40 | | PN-77/M-82008 | Podkładka Z6,1 | 2 |
| 41 | | PN-77/M-82008 | Podkładka Z10,2 | 12 |
| 42 | | PN-76/M-82001 | Zawlecza S-Zn-4x25 | 2 |
| 43 | | PN-76/M-82001 | Zawlecza S-Zn-5x35 | 1 |
| 44 | | PN-75/M-86002 | Smarownicza St. B1/8" | 1 |
| 45 | | PN-75/M-86003 | Smarownicza St. B1/8"-45° | 1 |
| 46 | | PN-81/M-85111 | Pierścień B5z | 1 |
| 47 | | PN-81/M-85111 | Pierścień 50z | 1 |
| 48 | | PN-70/M-86488 | Pierścień B5 | 1 |
| 49 | | PN-73/M-86260 | Łożyisko 51117 | 2 |
| 50 | | PN-70/M-85005 | Wpust A812x8x80 (460 x 8 x 72) | 2 |
| 51 | | PN-63/M-83002 | Sworzeń 16x50/42 | 2 |
| 52 | | PN-66/M-85021 | Kołek 5n6x25 | 1 |
| 53 | | PN-63/M-86170 | Gałka kulista B40 czarna | 1 |

R-B/11 WYTRZASACZ

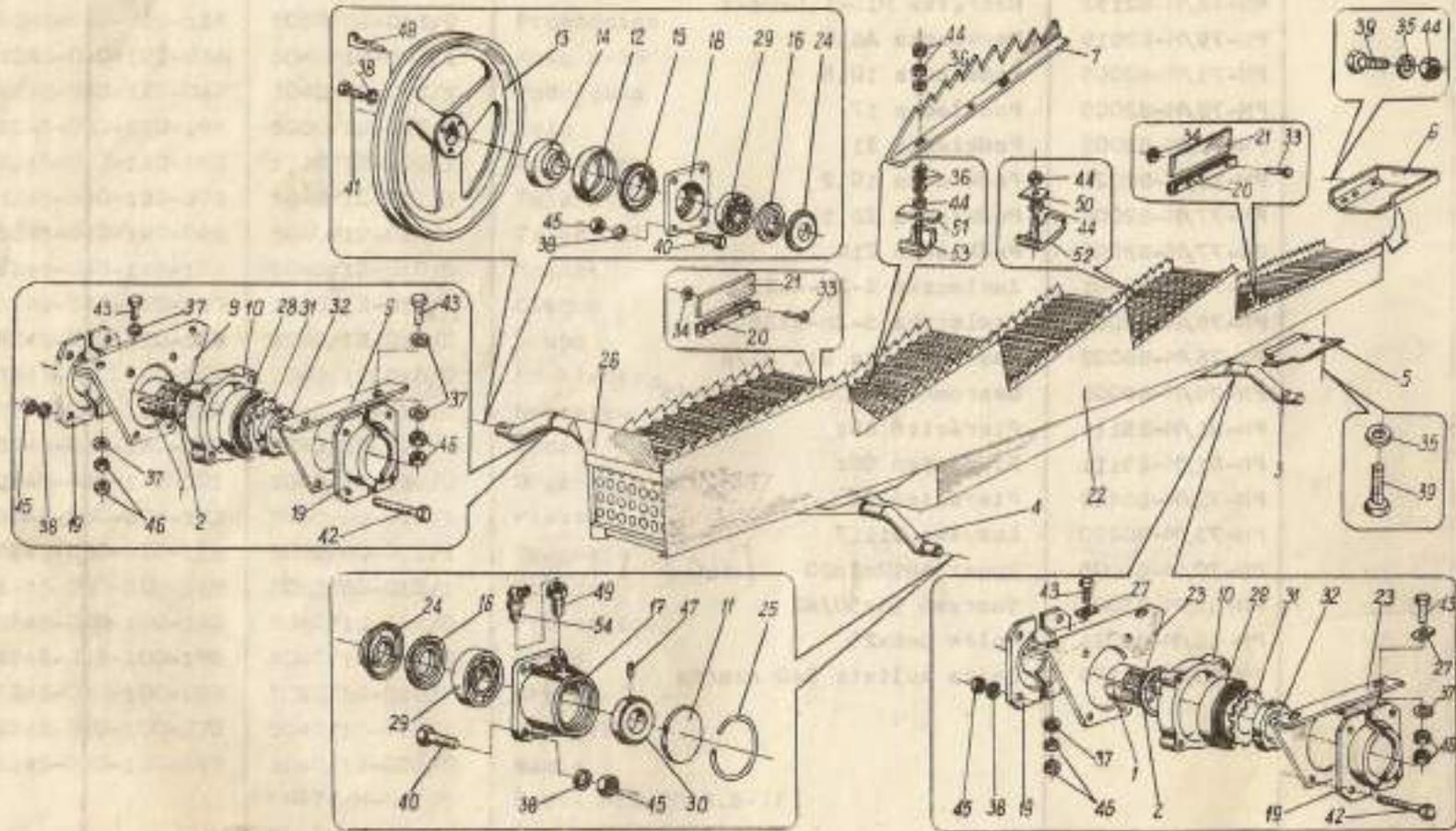

| | Sybol KTM | Nr katalogowy lub nr normy | Nazwa części lub oznaczenie wg normy | Liczba sztuk w zespole |
|----|------------------|-------------------------------|--------------------------------------|------------------------------|
| | 2 | 3 | 4 | 5 |
| 1 | 0245-050-630-034 | 5050/63-003/0 | Tulejka | 10 |
| 2 | 0245-050-630-047 | 5050/63-004/0 | Podkładka | 10 |
| 3 | 0245-050-630-050 | 5050/63-005/0 | Wał korbowy tylny | 1 |
| 4 | 0245-050-630-019 | 5050/63-001/0 | Wał korbowy tylny | 1 |
| 5 | 0245-050-630-177 | 5050/63-017/0 | Wał korbowy przedni | 1 |
| 6 | 0245-050-630-149 | 5050/63-014/0 | Wał korbowy przedni | 1 |
| 7 | 0245-040-130-017 | 5040/13-001/0 | Pokrywa | 5 |
| 8 | 0245-040-130-020 | 5040/13-002/0 | Szufladka | 5 |
| 9 | 0245-050-630-090 | 5050/63-009/0 | Grzebień | 10 |
| 10 | 0245-040-130-060 | 5040/13-006/1 | Wspornik | 10 |
| 11 | 0245-040-130-073 | 5040/13-007/0 | Oprawa | 10 |
| 12 | 0245-040-130-099 | 5040/13-009/0 | Pokrywa II | 3 |
| 13 | 0245-040-130-106 | 5040/13-010/0 | Pokrywa III | 1 |
| 14 | 0245-050-630-088 | 5050/63-008/0 | Koło | 1 |
| 15 | 0245-050-630-075 | 5050/63-007/0 | Pierścienia | 1 |
| 16 | 0245-040-130-147 | 5040/13-014/0 | Pierścienia | 1 |
| 17 | 0245-040-130-150 | 5040/13-015/1 | Koźniarz | 4 |
| 18 | 0245-040-130-188 | 5040/13-018/0 | Oprawa | 3 |
| 19 | 0245-040-130-190 | 5040/13-019/0 | Oprawa | 1 |
| 20 | 0245-040-130-208 | 5040/13-020/2 | Pokrywa | 40 |
| 21 | 0245-040-130-210 | 5040/13-021/0 | Oprawa | 4 |
| 22 | 0245-040-130-223 | 5040/13-022/0 | Fartuch | 4 |
| 23 | 0245-050-630-136 | 5050/63-013/1 | Klawisz | 5 |
| 24 | 0245-040-130-264 | 5040/13-026/1 | Wspornik tylny | 10 |
| 25 | 0245-040-130-325 | 5040/13-032/0 | Pokrywa | 4 |
| 26 | 0245-040-130-338 | 5040/13-033/1 | Pierścienia | 3 |
| 27 | 0245-059-130-169 | 5058/13-016/0 | Fartuch | 5 |
| 28 | 0245-040-100-333 | 5040/10-037/0 | Podkładka | 20 |
| 29 | | | Łożysko 6209 K 2RR-C3 | 10 |

| 1 | 2 | 3 | 4 | 5 |
|----|------------------|---------------|-------------------------------|-----|
| 29 | | PN-79/M-86130 | Łożysko 1206 | 4 |
| 30 | | PN-72/M-85101 | Pierścień 30 | 3 |
| 31 | | PN-75/M-85482 | Podkładka MB9 | 10 |
| 32 | | PN-77/M-86478 | Nakrętka KM9 | 10 |
| 33 | | PN-70/M-82952 | Nit 4x12 | 12 |
| 34 | | PN-78/M-82007 | Podkładka 4,3C | 12 |
| 35 | | PN-59/M-82030 | Podkładka 6,5 | 40 |
| 36 | | PN-78/M-82005 | Podkładka 6,4 ocynkowane | 75 |
| 37 | | PN-78/M-82005 | Podkładka 10,5 | 60 |
| 38 | | PN-77/M-82008 | Podkładka 28,2 | 59 |
| 39 | | PN-74/M-82105 | Śruba M6x16-3.6-III | 30 |
| 40 | | PN-74/M-82105 | Śruba M8x20-5.8-II | 16 |
| 41 | | PN-74/M-82105 | Śruba M8x25-3.6-III | 3 |
| 42 | | PN-74/M-82105 | Śruba M8x45-5.8-II | 40 |
| 43 | | PN-74/M-82105 | Śruba M10x30-3.6-III | 40 |
| 44 | | PN-75/M-82144 | Nakrętka M6-5-II | 110 |
| 45 | | PN-75/M-82144 | Nakrętka M8-5-II | 56 |
| 46 | | PN-75/M-82144 | Nakrętka M10-5-II | 80 |
| 47 | | PN-62/M-82273 | Wkręt M8x12 | 3 |
| 48 | V | PN-73/M-85031 | Klin N8x7x50 | 1 |
| 49 | 8245-050-630-164 | 5050/63-016/0 | Korek | 3 |
| 50 | 8245-058-130-013 | 5058/13-001/0 | Podkładka II | 15 |
| 51 | 8245-058-130-026 | 5058/13-002/0 | Podkładka I | 15 |
| 52 | 8245-058-130-039 | 5058/13-003/0 | Łącznik I | 15 |
| 53 | 8245-058-130-054 | 5058/13-005/0 | Łącznik II | 15 |
| 54 | | PN-76/M-86002 | Śnarownicza M6/45° | 3 |
| - | 8245-050-630-151 | 5050/63-015/0 | Korek kompletny /poz. 49, 54/ | 3 |
| - | 8245-040-130-251 | 5040/13-025/0 | Osłona boczna /poz. 20, 21/ | 4 |

X/ Ze względu na inny układ wykorbień wały muszą być stosowane parami następująco:
a/ wały 5050/63-005/0 i 5050/63-017/0 albo b/ wały 5050/63-001/0 i 5050/63-014/0

R-II/12 PODSIEWACZ Z KOSZEM SITOWYM (ZAWIESZENIE I TARGANCE)

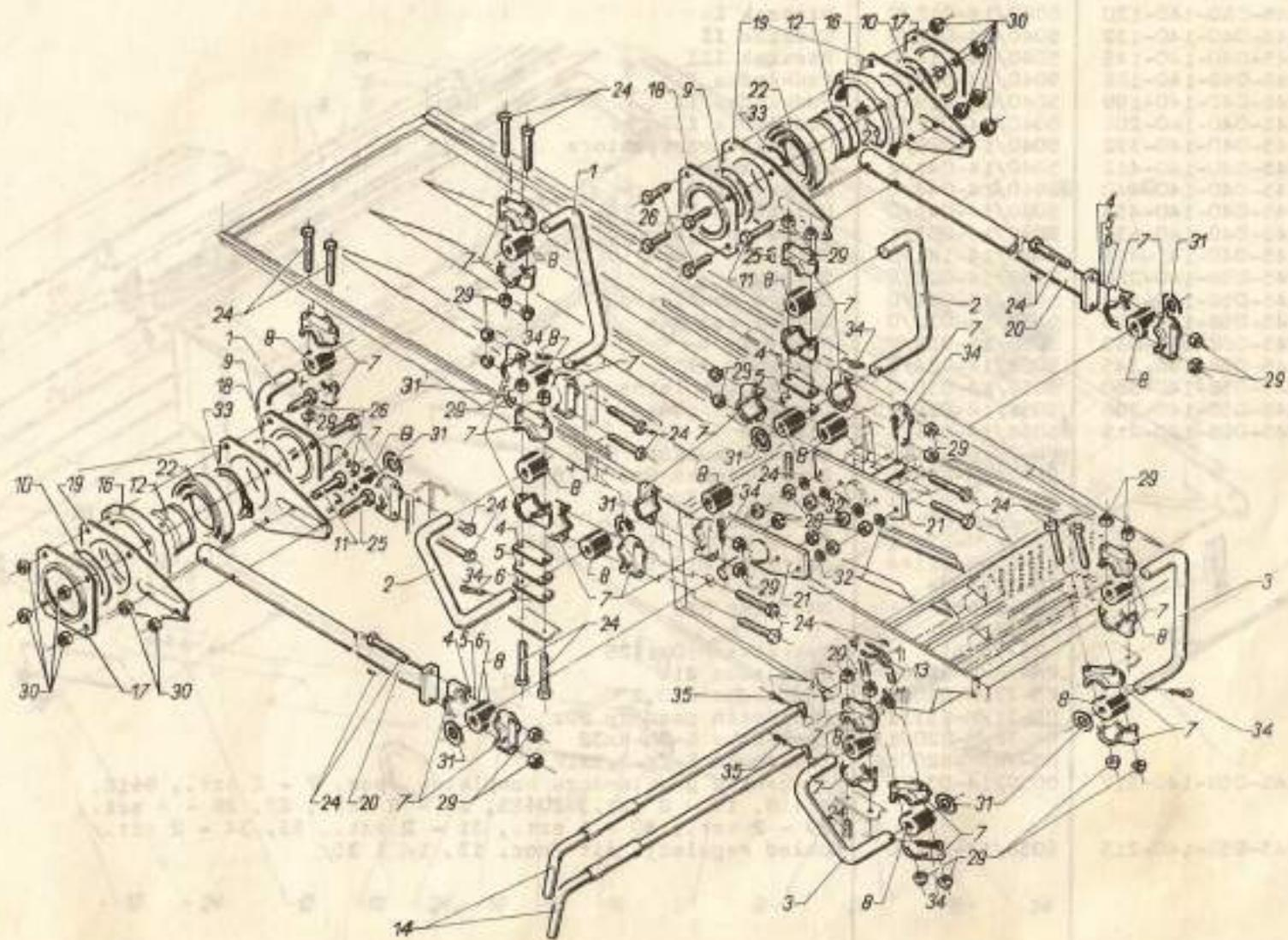

| Nr na rys. | Symbol KTM | Nr katalogowy lub nr normy | Nazwa części lub oznaczenie wg normy | Liczba sztuk w zespole |
|------------|------------------|----------------------------|--|------------------------|
| 1 | 8245-040-140-120 | 5040/14-012/0 | Wieszak I | 2 |
| 2 | 8245-040-140-132 | 5040/14-013/0 | Wieszak II | 2 |
| 3 | 8245-040-140-145 | 5040/14-014/0 | Wieszak III | 2 |
| 4 | 8245-040-140-186 | 5040/14-019/0 | Podkładka I | wg potrzeb |
| 5 | 8245-040-140-199 | 5040/14-019/0 | Podkładka II | wg potrzeb |
| 6 | 8245-040-140-206 | 5040/14-020/0 | Podkładka III | wg potrzeb |
| 7 | 8245-040-140-392 | 5040/14-039/0 | Oprawa amortyzatora | 32 |
| 8 | 8245-040-140-412 | 5040/14-041/2 | Amortyzator | 16 |
| 9 | 8245-040-140-440 | 5040/14-044/0 | Uszczelka I | 2 |
| 10 | 8245-040-140-453 | 5040/14-045/0 | Uszczelka II | 2 |
| 11 | 8245-040-140-631 | 5040/14-063/1 | Śruba specjalna | 2 |
| 12 | 8245-040-141-413 | 5040/14-141/0 | Mimośród | 2 |
| 13 | 8245-058-140-228 | 5058/14-022/0 | Sprężyna | 2 |
| 14 | 8245-058-140-564 | 5058/14-056/0 | Cięgno kompletne | 2 |
| 16 | 8245-058-140-320 | 5058/14-032/0 | Oprawa łożyska | 2 |
| 17 | 8245-058-140-332 | 5058/14-033/0 | Pokrywa I | 2 |
| 18 | 8245-058-140-345 | 5058/14-034/0 | Pokrywa II | 2 |
| 19 | 8245-058-140-360 | 5058/14-036/0 | Obejma kompletne | 4 |
| 20 | 8245-058-140-386 | 5058/14-038/1 | Drążek targańca | 2 |
| 21 | 8245-058-140-419 | 5058/14-041/0 | Wieszak | 2 |
| 22 | | PN-79/M-86100 | Łożysko kulkowe 6016 | 2 |
| 23 | | PN-76/M-86002 | Smerownicza St. 31/8" | 2 |
| 24 | | PN-74/M-82101 | Śruba M10x75-8.8-I | 20 |
| 25 | | PN-74/M-82101 | Śruba M10x1,25x60-8.8-II | 2 |
| 26 | | PN-74/M-82101 | Śruba M10x1,25x45-8.8-II | 8 |
| 28 | | PN-75/M-82144 | Nakrętka M10-5-II | 6 |
| 29 | | ZN-75/MPM- -29-10651 | Nakrętka M10 | 32 |
| 30 | | ZN-75/MPM- -29-10651 | Nakrętka M10x1,25 | 16 |
| 31 | | PN-78/M-82005 | Podkładka 21 | 8 |
| 32 | | PN-77/M-82008 | Podkładka Z10,2 | 8 |
| 33 | | PN-31/M-85111 | Pierścień osadczy 80z | 2 |
| 34 | | PN-76/M-82001 | Zawleczka S-Zn-4x32 | 8 |
| 35 | | PN-76/M-82001 | Zawleczka S-Zn-2,5x16 | 2 |
| - | 8245-058-140-317 | 5058/14-031/0 | Targańiec podsiewacza kompletny /poz. 7 - 2 szt., 8+12, 16+18, 19 - 2 szt., 20+23, 24 - 2 szt., 25, 26 - 4 szt., 29 - 2 szt., 30 - 6 szt., 31 - 2 szt., 33, 34 - 2 szt./ | 2 |
| - | 8245-058-140-215 | 5058/14-021/0 | Układ regulacji sit /poz. 13, 14 i 35/ | 2 |

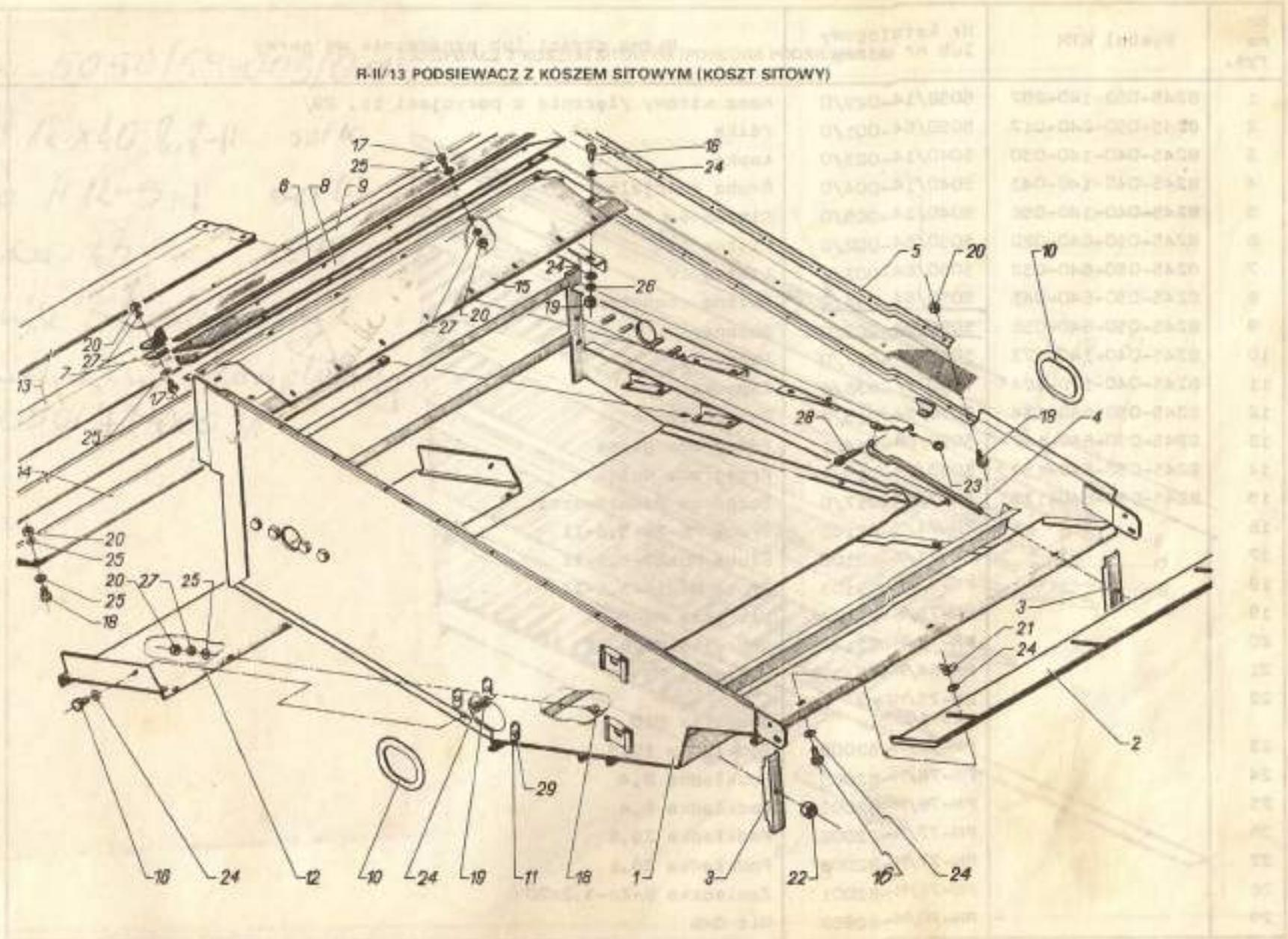

| Nr na rys. | Symbol KTM | Nr katalogowy lub nr normy | Nazwa części lub oznaczenie wg normy | Liczba sztuk w zespole |
|------------|------------------|----------------------------|--|------------------------|
| 1 | 8245-058-140-297 | 5058/14-029/0 | Kosz sitowy /łącznie z pozycjami 11, 29/ | 1 |
| 2 | 8245-050-640-017 | 5050/64-001/0 | Półka | 1 |
| 3 | 8245-040-140-030 | 5040/14-003/0 | Łapka | 2 |
| 4 | 8245-040-140-043 | 5040/14-004/0 | Śruba specjalna | 2 |
| 5 | 8245-040-140-056 | 5040/14-005/0 | Listwa I | 2 |
| 6 | 8245-050-640-020 | 5050/64-002/0 | Listwa III | 1 |
| 7 | 8245-050-640-032 | 5050/64-003/0 | Listwa IV | 1 |
| 8 | 8245-050-640-045 | 5050/64-004/0 | Osiłona wewnętrzna | 1 |
| 9 | 8245-050-640-058 | 5050/64-005/0 | Osiłona | 1 |
| 10 | 8245-040-140-173 | 5040/14-017/0 | Pokrywka | 2 |
| 11 | 8245-040-170-384 | 5040/17-038/2 | Zapadka | 6 |
| 12 | 8245-050-640-134 | 5050/64-013/0 | Ono dostawne | 1 |
| 13 | 8245-050-640-147 | 5050/64-014/1 | Przegroda górna | 2 |
| 14 | 8245-050-640-150 | 5050/64-015/1 | Przegroda dolna | 2 |
| 15 | 8245-050-640-175 | 5050/64-017/0 | Rozpórka podsiewacza | 1 |
| 16 | | PN-74/M-82105 | Śruba M8-20-5,8-II | 9 |
| 17 | | PN-74/M-82105 | Śruba M6x20-5,8-II | 12 |
| 18 | | PN-74/M-82105 | Śruba M6x16-3,6-III | 41 |
| 19 | | PN-75/M-82144 | Nakrętka M8-5-II | 6 |
| 20 | | PN-75/M-82144 | Nakrętka M6-5-II | 53 |
| 21 | | PN-64/M-82439 | Nakrętka M8 | 3 |
| 22 | | ZN-75/MPM-29-10651 | Nakrętka M10 | 2 |
| 23 | | PN-78/M-82005 | Podkładka 10,5 | 2 |
| 24 | | PN-78/M-82005 | Podkładka 8,4 | 18 |
| 25 | | PN-78/M-82005 | Podkładka 6,4 | 51 |
| 26 | | PN-77/M-82006 | Podkładka Z8,2 | 4 |
| 27 | | PN-77/M-82008 | Podkładka Z5,1 | 19 |
| 28 | | PN-76/M-82001 | Zawlecza 8-Zn-3,2x20 | 2 |
| 29 | | PN-70/M-82952 | Nit 5x8 | 6 |

| Nazwa części | Materiał | Materiał | Lp. cz. |
|--|----------------|------------------|---------|
| B-II/14 PODSIEWACZ Z KOSZEM SITOWYM (PODŁOGA PODSIEWACZA) | | | |
| 1 | 22 2000-120000 | 600-052-050-2450 | 1 |
| 2 | 22 2000-120000 | 100-052-050-2450 | 2 |
| 3 | 22 2000-120000 | 100-052-050-2450 | 3 |
| 4 | 22 2000-120000 | 100-052-050-2450 | 4 |
| 5 | 22 2000-120000 | 100-052-050-2450 | 5 |
| 6 | 22 2000-120000 | 100-052-050-2450 | 6 |
| 7 | 22 2000-120000 | 100-052-050-2450 | 7 |
| 8 | 22 2000-120000 | 100-052-050-2450 | 8 |
| 9 | 22 2000-120000 | 100-052-050-2450 | 9 |
| 10 | 22 2000-120000 | 100-052-050-2450 | 10 |
| 11 | 22 2000-120000 | 100-052-050-2450 | 11 |
| 12 | 22 2000-120000 | 100-052-050-2450 | 12 |
| 13 | 22 2000-120000 | 100-052-050-2450 | 13 |
| 14 | 22 2000-120000 | 100-052-050-2450 | 14 |
| 15 | 22 2000-120000 | 100-052-050-2450 | 15 |
| 16 | 22 2000-120000 | 100-052-050-2450 | 16 |
| 17 | 22 2000-120000 | 100-052-050-2450 | 17 |
| 18 | 22 2000-120000 | 100-052-050-2450 | 18 |
| 19 | 22 2000-120000 | 100-052-050-2450 | 19 |
| 20 | 22 2000-120000 | 100-052-050-2450 | 20 |
| 21 | 22 2000-120000 | 100-052-050-2450 | 21 |
| 22 | 22 2000-120000 | 100-052-050-2450 | 22 |
| 23 | 22 2000-120000 | 100-052-050-2450 | 23 |
| 24 | 22 2000-120000 | 100-052-050-2450 | 24 |
| 25 | 22 2000-120000 | 100-052-050-2450 | 25 |
| 26 | 22 2000-120000 | 100-052-050-2450 | 26 |
| 27 | 22 2000-120000 | 100-052-050-2450 | 27 |

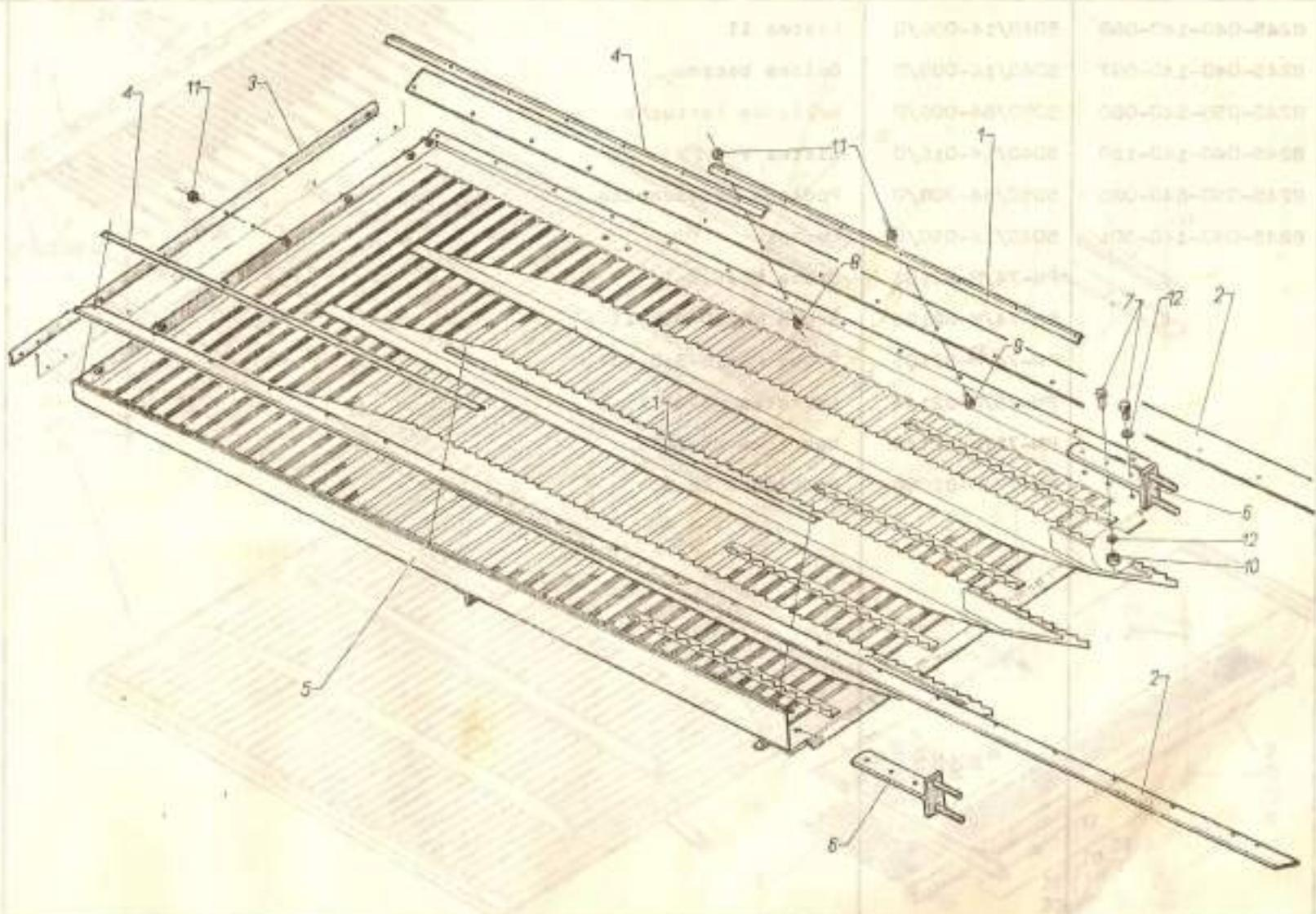

| Nr na rys. | Symbol KTM | Nr katalogowy lub nr normy | Nazwa części lub oznaczenie wg normy | Liczba sztuk w zespole |
|------------|------------------|----------------------------|--------------------------------------|------------------------|
| 1 | 8245-040-140-069 | 5040/14-006/Q | Listwa II | 2 |
| 2 | 8245-040-140-097 | 5040/14-009/0 | Osłona boczna | 2 |
| 3 | 8245-050-640-060 | 5050/64-006/0 | Nakładka fartucha | 1 |
| 4 | 8245-040-140-160 | 5040/14-016/0 | Listwa V | 2 |
| 5 | 8245-050-640-086 | 5050/64-006/0 | Podłoga podsiewacza | 1 |
| 6 | 8245-040-140-501 | 5040/14-050/0 | Łącznik | 2 |
| 7 | | PN-74/M-82105 | Śruba M8x5,8-I | 6 |
| 8 | | PN-74/M-82105 | Śruba M6x20-5,8-II | 2 |
| 9 | | PN-74/M-82105 | Śruba M6x16-3,6-III | 24 |
| 10 | | PN-75/M-82144 | Nakrętka M8-5-II | 4 |
| 11 | | PN-75/M-82144 | Nakrętka M6-5-II | 34 |
| 12 | | PN-77/M-82008 | Podkładka Z8,2 | 6 |

R-II/15 PODSIEWACZ Z KOSZEM SITOWYM (SITA)

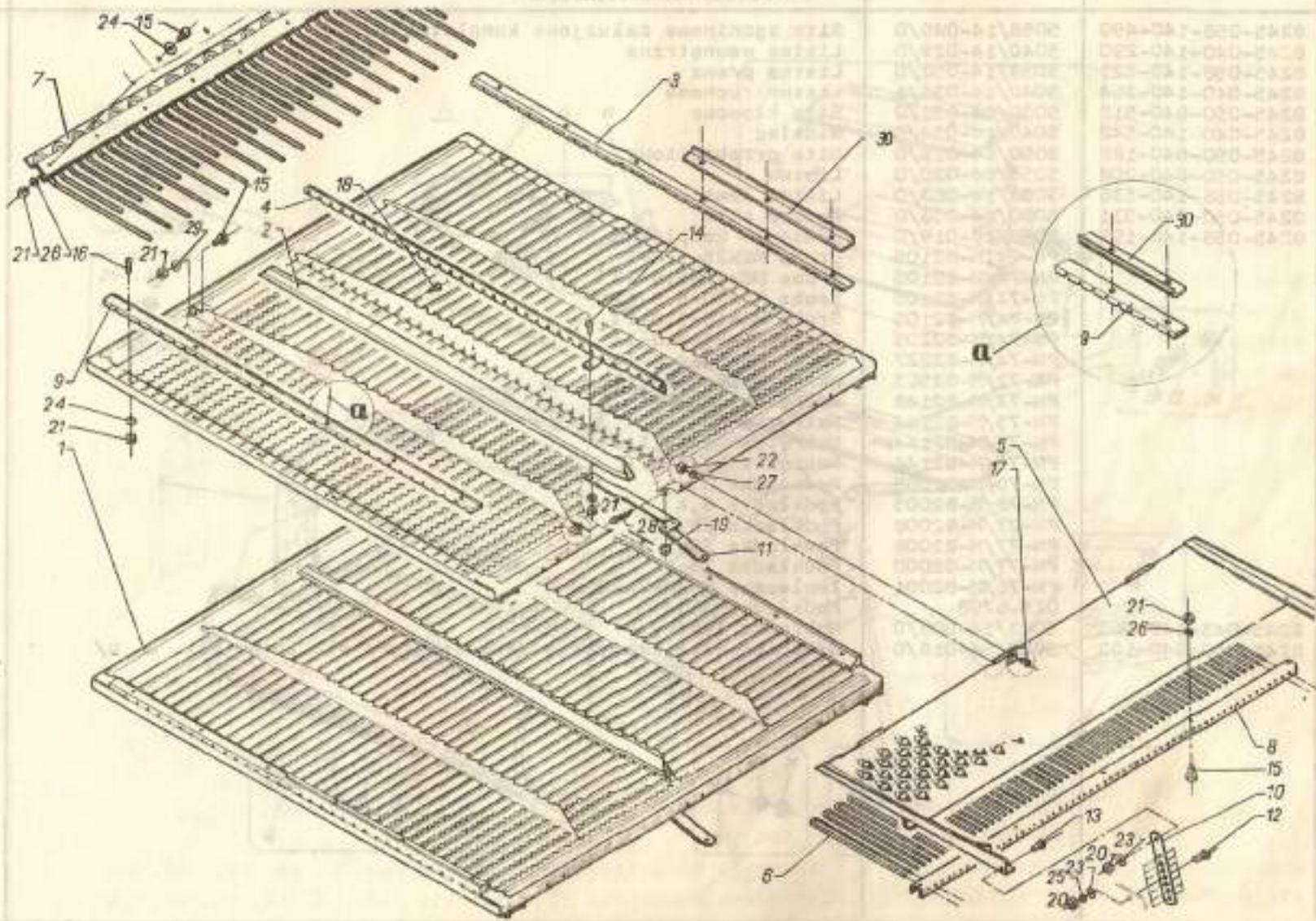

| Nr na rys. | Symbol KTM | Nr katalogowy lub nr normy | Nazwa części lub oznaczenie wg normy | Liczba sztuk w zespole |
|------------|------------------|----------------------------|--|------------------------|
| 1 | 8245-058-140-490 | 5058/14-049/0 | Sito zgrabinowe żaluzjowe kompletne | 2 |
| 2 | 8245-040-140-290 | 5040/14-029/0 | Listwa wewnętrzna | 2 |
| 3 | 8245-058-140-523 | 5058/14-052/0 | Listwa prawa | 2 |
| 4 | 8245-040-140-364 | 5040/14-036/1 | Listwa ruchoma | 2 |
| 5 | 8245-050-640-516 | 5050/64-051/0 | Sito kłosowe | 1 |
| 6 | 8245-040-140-542 | 5040/14-054/0 | Widelc | 36 |
| 7 | 8245-050-640-188 | 5050/64-018/0 | Sito grzeblonowe | 1 |
| 8 | 8245-050-640-208 | 5050/64-020/0 | Listwa | 1 |
| 9 | 8245-058-140-536 | 5058/14-053/0 | Listwa lewa | 2 |
| 10 | 8245-050-640-531 | 5050/64-053/0 | Zaczep sito | 2 |
| 11 | 8245-058-140-195 | 5058/14-019/0 | Dźwignia kompletne | 2 |
| 12 | | PN-74/M-82105 | Śruba M8x25-5,8-I | 2 |
| 13 | | PN-74/M-82105 | Śruba M8x20-5,8-II | 2 |
| 14 | | PN-74/M-82105 | Śruba M8x20-5,8-II | 2 |
| 15 | | PN-74/M-82105 | Śruba M5x16-5,8-II | 19 |
| 16 | | PN-74/M-82205 | Wkręt M6x25-4,8-II | 24 |
| 17 | | PN-74/M-82227 | Wkręt M5x12-4,8-II | 10 |
| 18 | | PN-72/M-82503 | Wkręt 4x16-R-D-III | 10 |
| 19 | | PN-74/M-82148 | Nakrętka AMB-5-I | 2 |
| 20 | | PN-75/M-82144 | Nakrętka MB-5-II | 4 |
| 21 | | PN-75/M-82144 | Nakrętka MB-5-II | 47 |
| 22 | | PN-75/M-82144 | Nakrętka MB-4-III | 10 |
| 23 | | PN-78/M-82005 | Podkładka 8,4 | 4 |
| 24 | | PN-78/M-82005 | Podkładka 6,4 | 34 |
| 25 | | PN-77/M-82008 | Podkładka 28,2 | 2 |
| 26 | | PN-77/M-82008 | Podkładka 28,1 | 15 |
| 27 | | PN-77/M-82008 | Podkładka 25,1 | 10 |
| 28 | | PN-76/M-82001 | Zawleczka 3-Zn-2x20 | 2 |
| 29 | | DIN-6798 | Podkładka A6,4 | 4 |
| 30 | 8245-043-140-068 | 5043/14-006/0 | Nakładka listwy | 4 |
| - | 8245-050-640-162 | 5050/64-016/0 | Grzebień sita kłosowego /składa się z elementów poz. 6, 8/ | 1 |

| | | | | | | | | | | | | | | | | | | | | | | | | | | | | | | | | | | | | | | | | | | | | | | | | | | | | | | | | | | | | | | | | | | | | | | | | | | | | | | | | | | | | | | | | | | | | | | | | | | | |
|---|---|---|---|---|---|---|---|---|----|----|----|----|----|----|----|----|----|----|----|----|----|----|----|----|----|----|----|----|----|----|----|----|----|----|----|----|----|----|----|----|----|----|----|----|----|----|----|----|----|----|----|----|----|----|----|----|----|----|----|----|----|----|----|----|----|----|----|----|----|----|----|----|----|----|----|----|----|----|----|----|----|----|----|----|----|----|----|----|----|----|----|----|----|----|----|----|----|----|-----|
| 1 | 2 | 3 | 4 | 5 | 6 | 7 | 8 | 9 | 10 | 11 | 12 | 13 | 14 | 15 | 16 | 17 | 18 | 19 | 20 | 21 | 22 | 23 | 24 | 25 | 26 | 27 | 28 | 29 | 30 | 31 | 32 | 33 | 34 | 35 | 36 | 37 | 38 | 39 | 40 | 41 | 42 | 43 | 44 | 45 | 46 | 47 | 48 | 49 | 50 | 51 | 52 | 53 | 54 | 55 | 56 | 57 | 58 | 59 | 60 | 61 | 62 | 63 | 64 | 65 | 66 | 67 | 68 | 69 | 70 | 71 | 72 | 73 | 74 | 75 | 76 | 77 | 78 | 79 | 80 | 81 | 82 | 83 | 84 | 85 | 86 | 87 | 88 | 89 | 90 | 91 | 92 | 93 | 94 | 95 | 96 | 97 | 98 | 99 | 100 |
|---|---|---|---|---|---|---|---|---|----|----|----|----|----|----|----|----|----|----|----|----|----|----|----|----|----|----|----|----|----|----|----|----|----|----|----|----|----|----|----|----|----|----|----|----|----|----|----|----|----|----|----|----|----|----|----|----|----|----|----|----|----|----|----|----|----|----|----|----|----|----|----|----|----|----|----|----|----|----|----|----|----|----|----|----|----|----|----|----|----|----|----|----|----|----|----|----|----|----|-----|

R-II/16 WENTYLATOR (OBUDOWA)

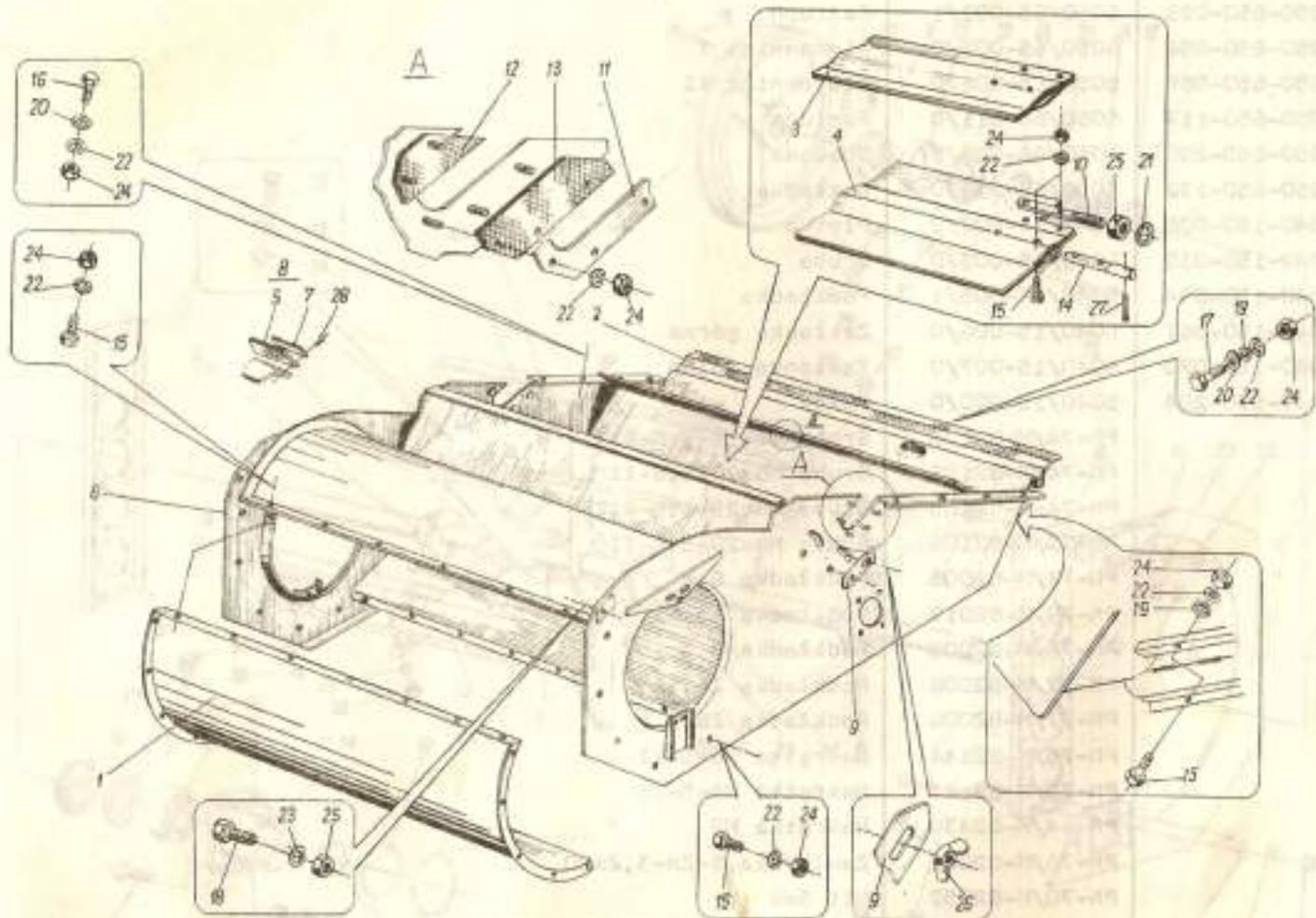

| Nr na rys. | Symbol KTM | Nr katalogowy lub nr normy | Nazwa części lub oznaczenie wg normy | Liczba sztuk w zespole |
|------------|------------------|----------------------------|--|------------------------|
| 1 | 8245-050-650-015 | 5050/65-001/0 | Płaszcz obudowy | 1 |
| 2 | 8245-050-650-028 | 5050/65-002/1 | Fartuch | 1 |
| 3 | 8245-050-650-056 | 5050/65-005/0 | Kierownica I | 1 |
| 4 | 8245-050-650-069 | 5050/65-006/0 | Kierownica II | 1 |
| 5 | 8245-050-650-117 | 5050/65-011/0 | Fartuch | 1 |
| 6 | 8245-050-650-290 | 5050/65-029/2 | Obudowa | 1 |
| 7 | 8245-050-650-132 | 5050/65-013/0 | Nakładka | 1 |
| 9 | 8245-040-150-026 | 5040/15-002/0 | Płytko | 4 |
| 10 | 8245-040-150-039 | 5040/15-003/0 | Śruba | 4 |
| 11 | 8245-040-150-054 | 5040/15-005/1 | Podkładka | 2 |
| 12 | 8245-040-150-067 | 5040/15-006/0 | Zasłonka górna | 2 |
| 13 | 8245-040-150-070 | 5040/15-007/0 | Zasłonka dolna | 2 |
| 14 | 8245-040-150-204 | 5040/15-020/0 | Kołek | 4 |
| 15 | | PN-74/M-82105 | Śruba M5x16-3,6-III | 28 |
| 16 | | PN-74/M-82105 | Śruba M5x20-5,8-II | 24 |
| 17 | | PN-74/M-82105 | Śruba M5x25-3,6-III | 6 |
| 18 | | PN-74/M-82105 | Śruba M8x20-5,8-II | 6 |
| 19 | | PN-78/M-82005 | Podkładka 6,4 | 6 |
| 20 | | PN-79/M-82019 | Podkładka A6,5 | 28 |
| 21 | | PN-78/M-82005 | Podkładka 8,4 | 4 |
| 22 | | PN-77/M-82008 | Podkładka Z6,1 | 60 |
| 23 | | PN-77/M-82008 | Podkładka Z6,2 | 6 |
| 24 | | PN-75/M-82144 | Nakrętka M6-5-II | 66 |
| 25 | | PN-75/M-82144 | Nakrętka M8-5-II | 18 |
| 26 | | PN-64/M-82439 | Nakrętka M8 | 4 |
| 27 | | PN-76/M-82001 | Zawleczo S-Zn-3,2x20 | 4 |
| 28 | | PN-70/M-82952 | Nit 5x8 | 11 |
| - | 8245-050-650-247 | 5050/65-024/0 | Kierownica powietrza I kompletna /poz. 3, 14, 16, 22, 24/ | 1 |
| - | 8245-050-650-262 | 5050/65-026/0 | Kierownica powietrza II kompletna /poz. 4, 14, 16, 22, 24/ | 1 |

12.11-7

R-8/17 WENTYLATOR (WIRNIK)

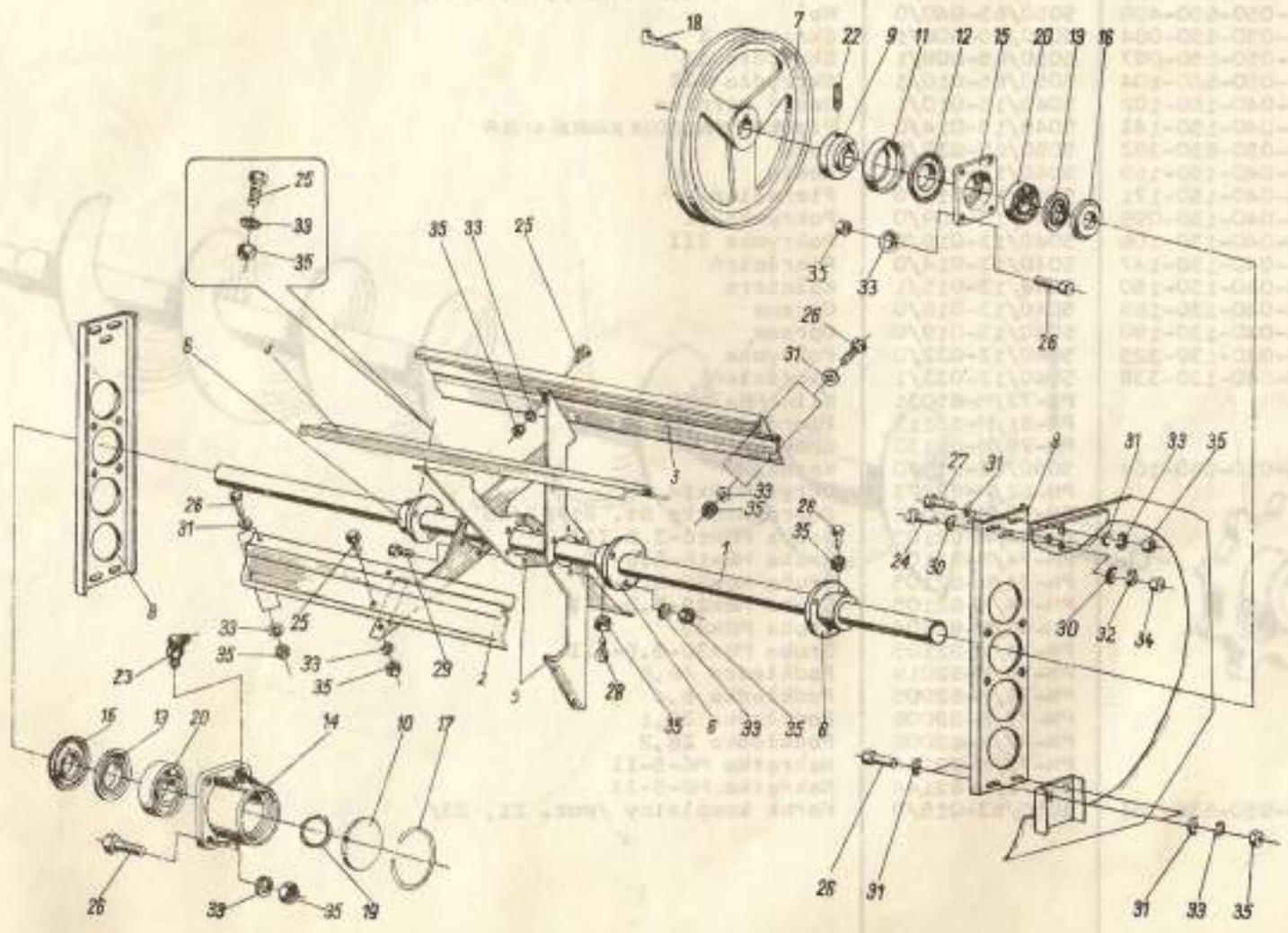

| Nr na rys. | Symbol KTM | Nr katalogowy lub nr normy | Nazwa części lub oznaczenie wg normy | Liczba sztuk w zespole |
|------------|------------------|----------------------------|--------------------------------------|------------------------|
| - | 8245-050-650-221 | 5050/65-022/0 | Wirnik wentylatora /poz. 1+35/ | 1 |
| 1 | 8245-050-650-400 | 5050/65-040/0 | Wał | 1 |
| 2 | 8245-050-650-084 | 5050/65-008/1 | Skrzydło I | 2 |
| 3 | 8245-050-650-097 | 5050/65-009/1 | Skrzydło II | 2 |
| 4 | 8245-050-650-104 | 5050/65-010/1 | Skrzydło III | 2 |
| 5 | 8245-040-150-102 | 5040/15-010/1 | Ramię wirnika | 9 |
| 6 | 8245-040-150-143 | 5040/15-014/0 | Piasta | 3 |
| 7 | 8245-050-650-392 | 5050/65-039/0 | Koło | 1 |
| 8 | 8245-040-150-169 | 5040/15-016/0 | Ramię | 2 |
| 9 | 8245-040-150-171 | 5040/15-017/0 | Pierścień | 1 |
| 10 | 8245-040-130-099 | 5040/13-009/0 | Pokrywa II | 1 |
| 11 | 8245-040-130-106 | 5040/13-010/0 | Pokrywa III | 1 |
| 12 | 8245-040-130-147 | 5040/13-014/0 | Pierścień | 1 |
| 13 | 8245-040-130-150 | 5040/13-015/1 | Kołnierz | 2 |
| 14 | 8245-040-130-188 | 5040/13-018/0 | Oprawa | 1 |
| 15 | 8245-040-130-190 | 5040/13-019/0 | Oprawa | 1 |
| 16 | 8245-040-130-325 | 5040/13-032/0 | Pokrywa | 2 |
| 17 | 8245-040-130-338 | 5040/13-033/1 | Pierścień | 1 |
| 18 | | PN-73/M-85031 | Klin M8x7x50 | 1 |
| 19 | | PN-81/M-85111 | Pierścień 30z | 1 |
| 20 | | PN-79/M-86130 | Łożysko 1206 | 2 |
| 21 | 8245-050-630-164 | 5050/63-016/0 | Korek | 1 |
| 22 | | PN-62/M-82273 | Wkręt M10x14 | 1 |
| 23 | | PN-76/M-86003 | Smarowniczka St. B1/8"/45° | 1 |
| 24 | | PN-74/M-82105 | Śruba M6x16-3.6-III | 2 |
| 25 | | PN-74/M-82105 | Śruba M8x16-5.8-II | 12 |
| 26 | | PN-74/M-82105 | Śruba M8x20-5.8-II | 36 |
| 27 | | PN-74/M-82105 | Śruba M8x25-3.6-III | 4 |
| 28 | | PN-62/M-82304 | Śruba M8x25 | 3 |
| 29 | | PN-74/M-82105 | Śruba M8x30-3.6-III | 9 |
| 30 | | PN-79/M-82019 | Podkładka A6,6 | 4 |
| 31 | | PN-78/M-82005 | Podkładka 8,4 | 40 |
| 32 | | PN-77/M-82008 | Podkładka Z6,1 | 2 |
| 33 | | PN-77/M-82008 | Podkładka Z8,2 | 61 |
| 34 | | PN-75/M-82144 | Nakrętka M6-5-II | 2 |
| 35 | | PN-75/M-82144 | Nakrętka M8-5-II | 64 |
| - | 8245-050-630-151 | 5050/63-015/0 | Korek kompletny /poz. 21, 23/ | 1 |

| Lp. części Nazwa części Materiał | Opis części i jej przeznaczenie | Miejscowość Nazwa zakładu | Cena części Cena netto | Miejsce Lp. części |
|--|---------------------------------|------------------------------|---------------------------|-----------------------|
| 1. | Ślimak | Warszawa | 100-00-00-00-000 | 1 |
| 2. | Ślimak | Warszawa | 100-00-00-00-000 | 2 |
| 3. | Ślimak | Warszawa | 100-00-00-00-000 | 3 |

R-II/18 ŚLIMAK KŁOSOWY DOLNY

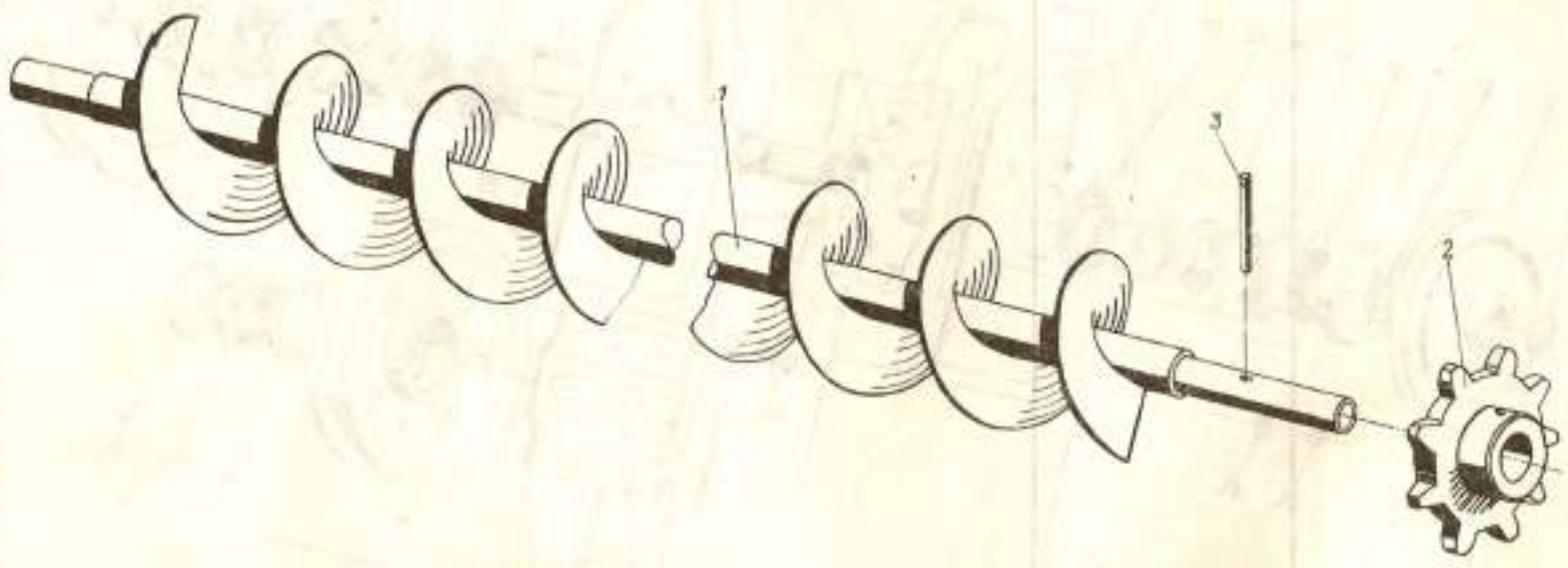

| Nr na rys. | Symbol KTH | Nr katalogowy lub nr normy | Nazwa części lub oznaczenie wg normy | Liczba sztuk w zespole |
|------------|------------------|----------------------------|--------------------------------------|------------------------|
| 1 | 8245-050-660-039 | 5050/66-003/1 | Ślimak | 1 |
| 2 | 8245-040-190-016 | 5040/19-001/0 | Koło z=9, t=41,3 | 1 |
| 3 | | DIN 1481 | Kołek 10x50 | 1 |

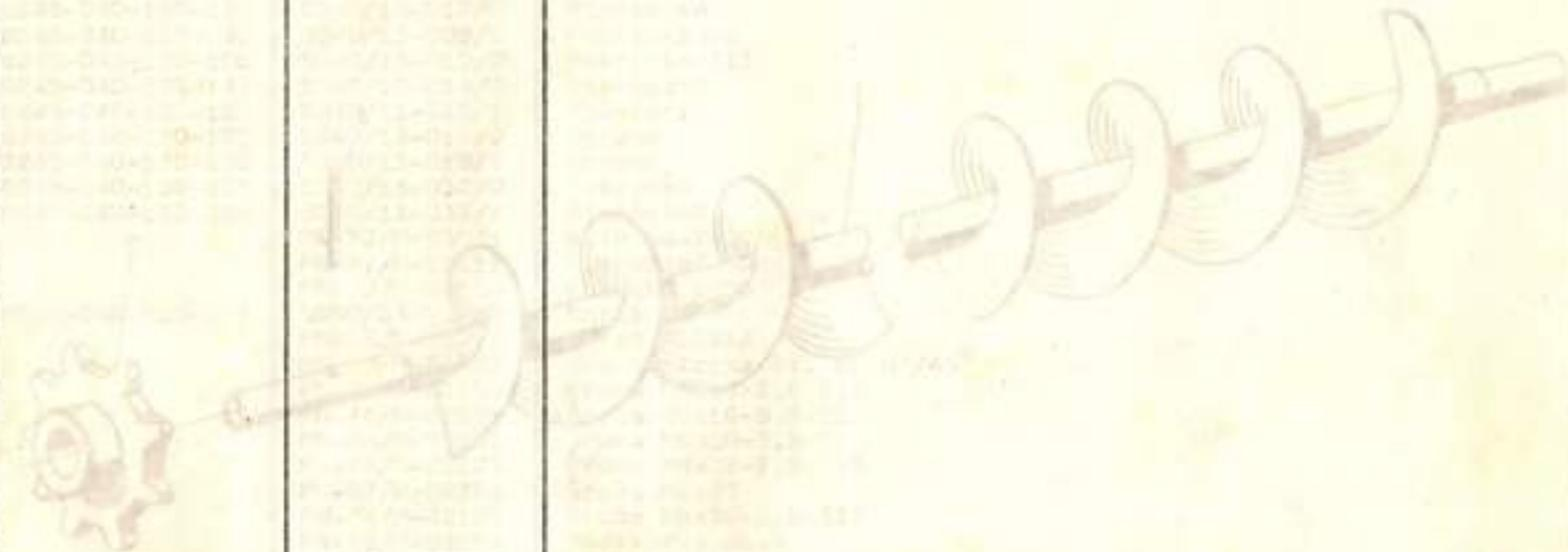

R-II/19 PODNOSNIK KŁOSOWY (NAPĘD)

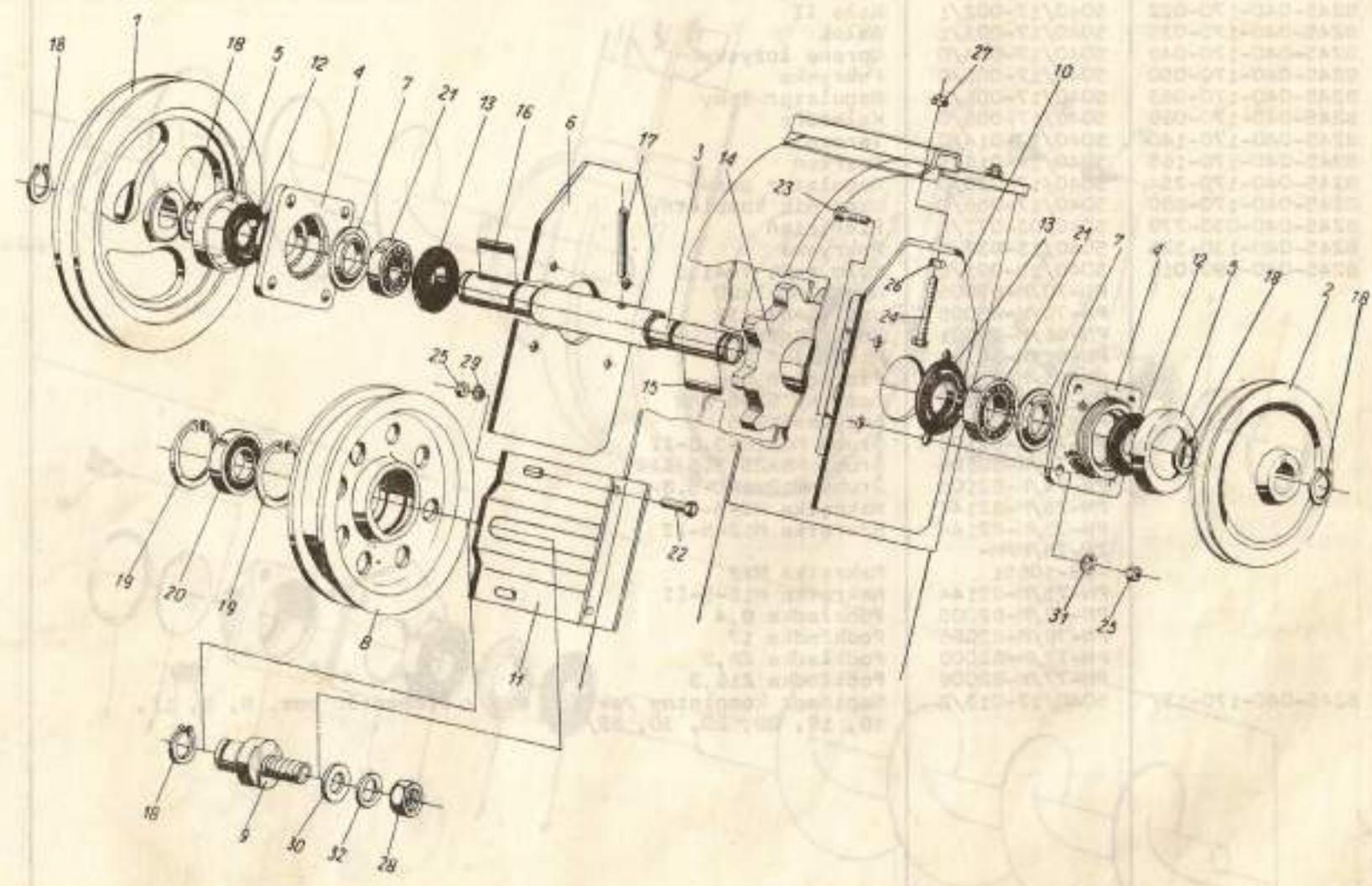

| Nr na rys. | Symbol KTM | Nr katalogowy lub nr normy | Nazwa części lub oznaczenie wg normy | Liczba sztuk w zespole |
|------------|------------------|----------------------------|---|------------------------|
| 1 | 8245-040-170-010 | 5040/17-001/1 | Koło I | 1 |
| 2 | 8245-040-170-022 | 5040/17-002/1 | Koło II | 1 |
| 3 | 8245-040-170-035 | 5040/17-003/1 | Wałek | 1 |
| 4 | 8245-040-170-048 | 5040/17-004/0 | Oprawa łożyska | 2 |
| 5 | 8245-040-170-050 | 5040/17-005/0 | Pokrywka | 2 |
| 6 | 8245-040-170-063 | 5040/17-006/0 | Regulator lewy | 1 |
| 7 | 8245-040-170-089 | 5040/17-008/0 | Kołnierz | 2 |
| 8 | 8245-040-170-140 | 5040/17-014/0 | Tarcza | 1 |
| 9 | 8245-040-170-165 | 5040/17-016/1 | Sworzeń | 1 |
| 10 | 8245-040-170-254 | 5040/17-025/0 | Regulator prawy | 1 |
| 11 | 8245-040-170-580 | 5040/17-068/0 | Wspornik kompletny | 1 |
| 12 | 8245-040-030-779 | 5040/03-077/0 | Pierścień | 2 |
| 13 | 8245-040-130-325 | 5040/13-032/0 | Pokrywka | 2 |
| 14 | 8245-040-190-016 | 5040/19-001/0 | Koło z=9, t=41,3 | 1 |
| 15 | | PN-70/M-85005 | Wpust A8x7x20 | 1 |
| 16 | | PN-70/M-85005 | Wpust A8x7x32 | 1 |
| 17 | | PN-66/M-85021 | Kołek 8n6x55 | 1 |
| 18 | | PN-81/M-85111 | Pierścień 25z | 5 |
| 19 | | PN-81/M-85111 | Pierścień 52z | 2 |
| 20 | | PN-79/M-86100 | Łożyisko 6205 2RR | 1 |
| 21 | | PN-79/M-86130 | Łożyisko 1205 | 2 |
| 22 | | PN-74/M-82105 | Śruba M8x16-5.8-II | 4 |
| 23 | | PN-74/M-82105 | Śruba M8x25-3.6-III | 8 |
| 24 | | PN-74/M-82105 | Śruba M12x100-5.8-I | 2 |
| 25 | | PN-75/M-82144 | Nakrętka M8-5-II | 12 |
| 26 | | PN-75/M-82144 | Nakrętka M12-5-II | 2 |
| 27 | | ZN-75/MF/- -29-10651 | Nakrętka M12 | 2 |
| 28 | | PN-75/M-82144 | Nakrętka M16-5-II | 1 |
| 29 | | PN-78/M-82005 | Podkładka 8,4 | 4 |
| 30 | | PN-78/M-82005 | Podkładka 17 | 1 |
| 31 | | PN-77/M-82008 | Podkładka 28,2 | 8 |
| 32 | | PN-77/M-82008 | Podkładka 216,3 | 1 |
| - | 8245-040-170-137 | 5040/17-013/2 | Napinacz kompletny /składa się z elementów poz. 8, 9, 11, 18, 19, 20, 28, 30, 32/ | 1 |

R-II/20 PODNOŚNIK KŁOSOWY (MOCOWANIE ŚLIMAKI)

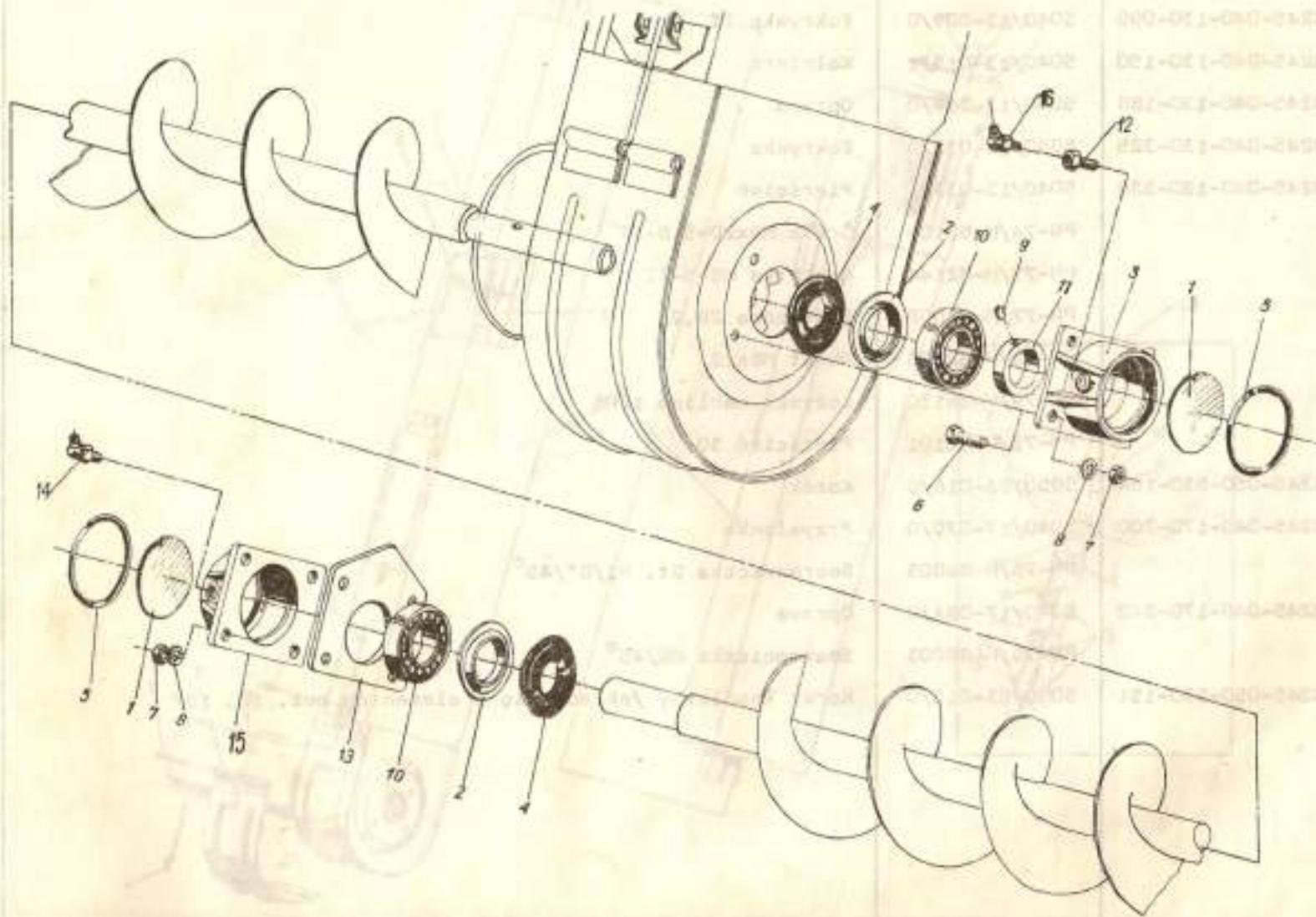

| Nr na rys. | Symbol KTM | Nr katalogowy lub nr normy | Nazwa części lub oznaczenie wg normy | Liczba sztuk w zespole |
|------------|------------------|----------------------------|--|------------------------|
| 1 | 8245-040-130-099 | 5040/13-009/0 | Pokrywka II | 2 |
| 2 | 8245-040-130-150 | 5040/13-015/1 | Kołnierz | 2 |
| 3 | 8245-040-130-188 | 5040/13-018/0 | Oprawa | 1 |
| 4 | 8245-040-130-325 | 5040/13-032/0 | Pokrywka | 2 |
| 5 | 8245-040-130-338 | 5040/13-033/1 | Pierścień | 2 |
| 6 | | PN-74/M-82105 | Śruba M8x20-5.8-II | 4 |
| 7 | | PN-75/M-82144 | Nakrętka M8-5-II | 8 |
| 8 | | PN-77/M-82003 | Podkładka Z8,2 | 8 |
| 9 | | PN-62/M-82273 | Wkręt M8x12 | 1 |
| 10 | | PN-79/M-86130 | Łożysko walcowe 1206 | 2 |
| 11 | | PN-72/M-85101 | Pierścień 30 | 1 |
| 12 | 8245-050-630-164 | 5050/63-016/0 | Korek | 1 |
| 13 | 8245-040-170-700 | 5040/17-070/0 | Przysłonka | 1 |
| 14 | | PN-76/M-86003 | Śnarowniczkę St. B1/8°/45° | 1 |
| 15 | 8245-040-170-842 | 5040/17-084/0 | Oprawa | 1 |
| 16 | | PN-76/M-86003 | Śnarowniczkę M6/45° | 1 |
| - | 8245-050-630-151 | 5050/63-015/0 | Korek kompletny /składa się z elementów poz. 12, 16/ | 1 |

1111-7

R-II/21 PODNOŚNIK KŁOSOWY (OBUDOWA I ŁAŃCUCH)

Wzrost
Butla
Klasa

1
2
3
4
5
6
7
8
9
10
11
12
13
14
15
16
17
18
19
20
21
22
23
24
25
26
27
28
29
30
31
32
33
34
35
36
37
38
39
40
41
42
43
44
45
46
47
48
49
50
51
52
53
54
55
56
57
58
59
60
61
62
63
64
65
66
67
68
69
70
71
72
73
74
75
76
77
78
79
80
81
82
83
84
85
86
87
88
89
90
91
92
93
94
95
96
97
98
99
100

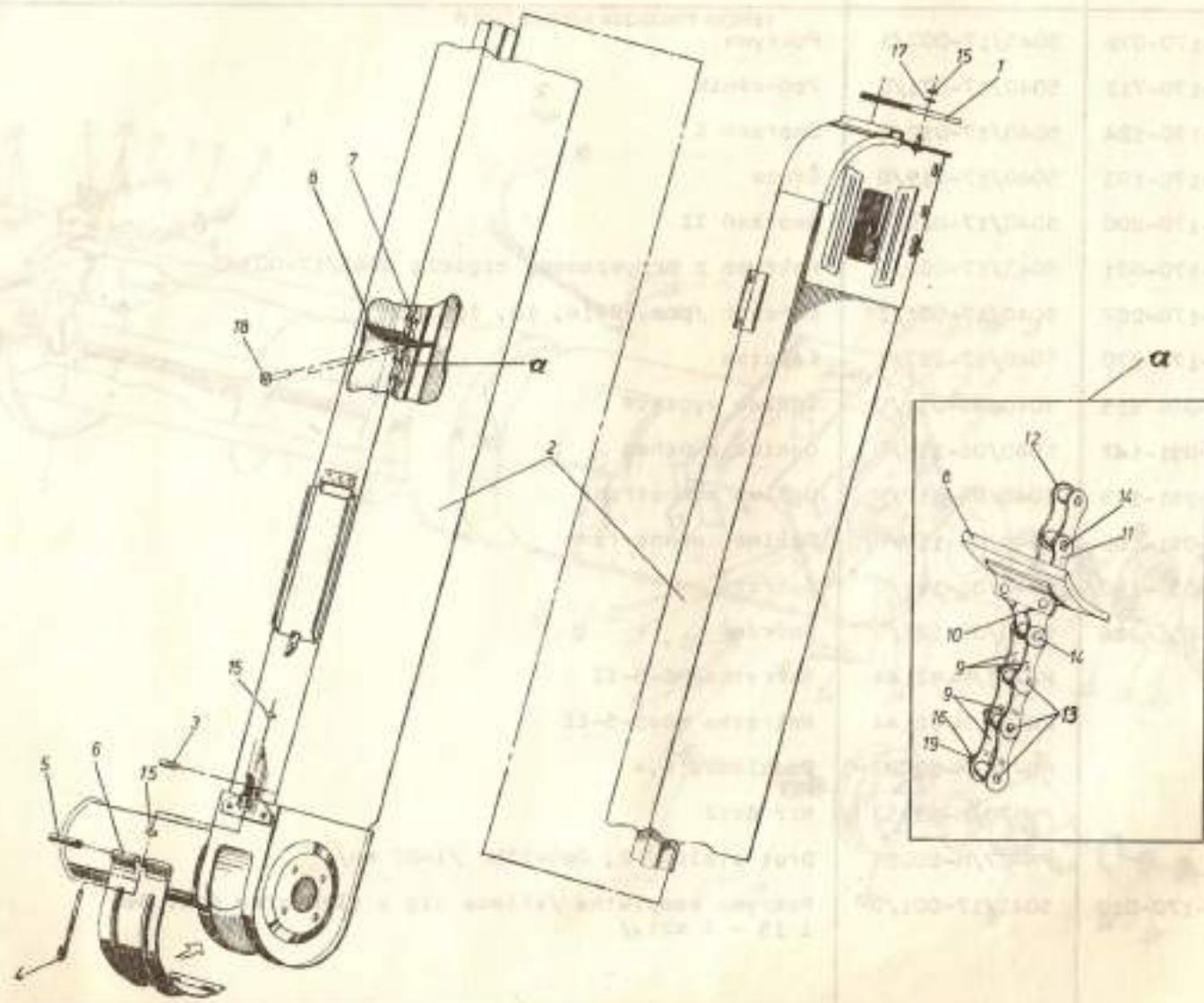

| Wzrost | Butla | Klasa |
|--------|-------|-------|
| 1 | | |
| 2 | | |
| 3 | | |
| 4 | | |
| 5 | | |
| 6 | | |
| 7 | | |
| 8 | | |
| 9 | | |
| 10 | | |
| 11 | | |
| 12 | | |
| 13 | | |
| 14 | | |
| 15 | | |
| 16 | | |
| 17 | | |
| 18 | | |
| 19 | | |
| 20 | | |
| 21 | | |
| 22 | | |
| 23 | | |
| 24 | | |
| 25 | | |
| 26 | | |
| 27 | | |
| 28 | | |
| 29 | | |
| 30 | | |
| 31 | | |
| 32 | | |
| 33 | | |
| 34 | | |
| 35 | | |
| 36 | | |
| 37 | | |
| 38 | | |
| 39 | | |
| 40 | | |
| 41 | | |
| 42 | | |
| 43 | | |
| 44 | | |
| 45 | | |
| 46 | | |
| 47 | | |
| 48 | | |
| 49 | | |
| 50 | | |
| 51 | | |
| 52 | | |
| 53 | | |
| 54 | | |
| 55 | | |
| 56 | | |
| 57 | | |
| 58 | | |
| 59 | | |
| 60 | | |
| 61 | | |
| 62 | | |
| 63 | | |
| 64 | | |
| 65 | | |
| 66 | | |
| 67 | | |
| 68 | | |
| 69 | | |
| 70 | | |
| 71 | | |
| 72 | | |
| 73 | | |
| 74 | | |
| 75 | | |
| 76 | | |
| 77 | | |
| 78 | | |
| 79 | | |
| 80 | | |
| 81 | | |
| 82 | | |
| 83 | | |
| 84 | | |
| 85 | | |
| 86 | | |
| 87 | | |
| 88 | | |
| 89 | | |
| 90 | | |
| 91 | | |
| 92 | | |
| 93 | | |
| 94 | | |
| 95 | | |
| 96 | | |
| 97 | | |
| 98 | | |
| 99 | | |
| 100 | | |

| Nr na rys. | Symbol KTM | Nr katalogowy lub nr normy | Nazwa części lub oznaczenie wg normy | Liczba sztuk w zespole |
|------------|------------------|----------------------------|---|------------------------|
| 1 | 8245-040-170-076 | 5040/17-007/1 | Pokrywa | 1 |
| 2 | 8245-040-170-712 | 5040/17-071/0 | Podnośnik | 1 |
| 3 | 8245-040-170-124 | 5040/17-012/0 | Sworzeń I | 1 |
| 4 | 8245-040-170-193 | 5040/17-019/0 | Śruba | 1 |
| 5 | 8245-040-170-200 | 5040/17-020/0 | Sworzeń II | 1 |
| 6 | 8245-043-170-021 | 5043/17-002/0 | Pokrywa z przyspawaną częścią 5043/17-003/0 | 1 |
| 7 | 8245-040-170-267 | 5040/17-026/1 | Łańcuch /poz. 8÷14, 16, 18, 19/ | 1 |
| 8 | 8245-040-170-270 | 5040/17-027/1 | Łopata | 31 |
| 9 | 8245-040-050-515 | 5040/05-051/0 | Ogniwo wygięte | 3 |
| 10 | 8245-040-051-147 | 5040/05-114/0 | Ogniwo z uchem | 31 |
| 11 | 8245-040-051-175 | 5040/05-117/0 | Ogniwo zewnętrzne | 62 |
| 12 | 8245-040-051-188 | 5040/05-118/0 | Ogniwo wewnętrzne | 31 |
| 13 | 8245-040-051-190 | 5040/05-119/0 | Sworzeń | 3 |
| 14 | 8245-040-051-225 | 5040/05-122/0 | Sworzeń | 128 |
| 15 | | PN-75/M-82144 | Nakrętka M6-5-II | 4 |
| 16 | | PN-75/M-82144 | Nakrętka M8x1-5-II | 4 |
| 17 | | PN-78/M-82005 | Podkładka 6,4 | 2 |
| 18 | | PN-70/M-82952 | Nit 8x12 | 62 |
| 19 | | PN-67/M-80026 | Drut stalowy 2, Opb-IINw /l=20 mm/ | 3 |
| - | 8245-043-170-019 | 5043/17-001/0 | Pokrywa kompletna /składa się z elementów poz. 3÷6 i 15 - 2 szt./ | 1 |

R-11/22 ŚLIMAK KŁOSOWY GÓRNY

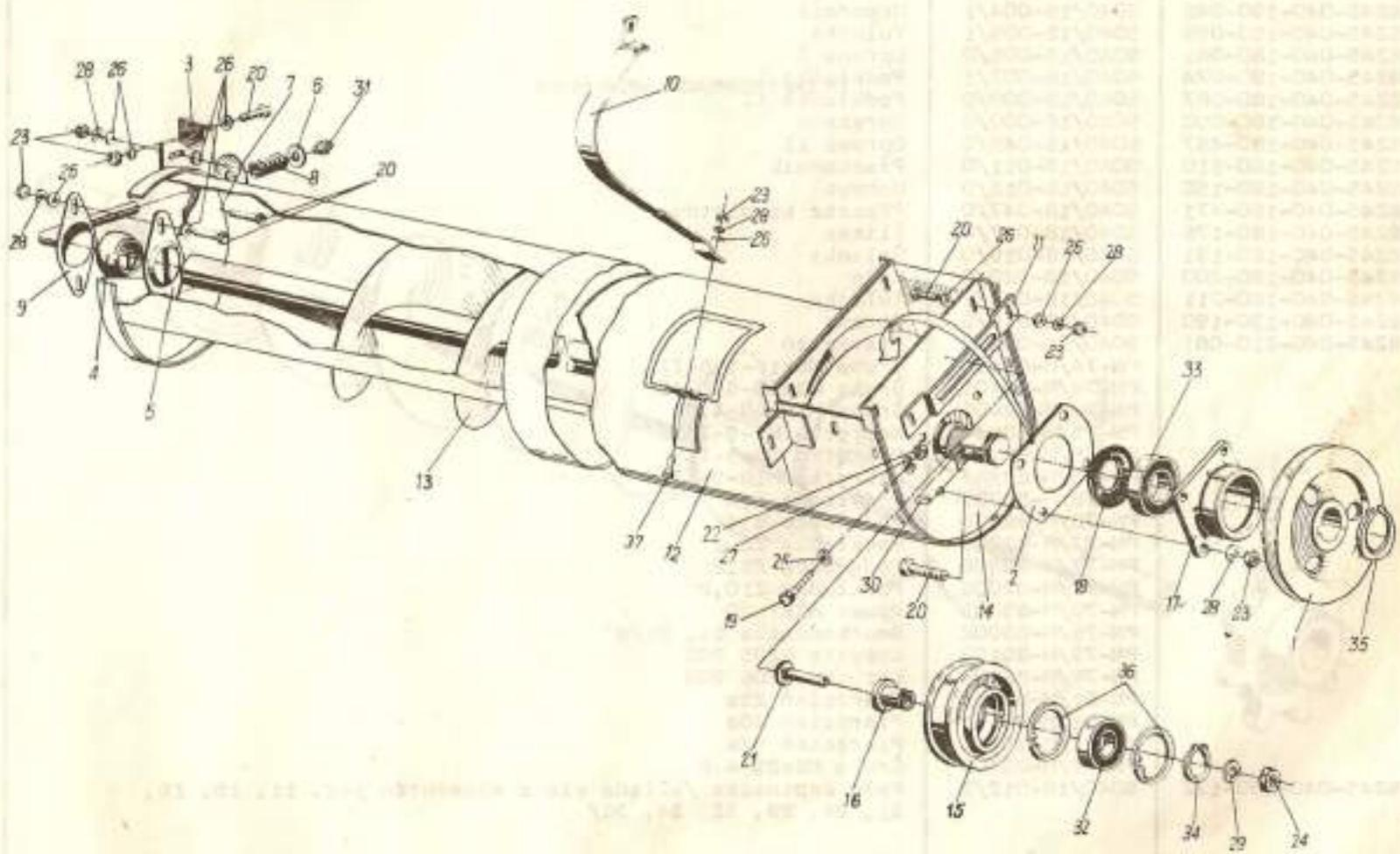

| Nr na rys. | Symbol KTM | Nr katalogowy lub nr normy | Nazwa części lub oznaczenie wg normy | Liczba sztuk w zespole |
|------------|------------------|----------------------------|---|------------------------|
| 1 | 8245-040-180-018 | 5040/18-001/1 | Koło | 1 |
| 2 | 8245-040-180-033 | 5040/18-003/1 | Podkładka | 1 |
| 3 | 8245-040-180-046 | 5040/18-004/1 | Wspornik | 1 |
| 4 | 8245-040-180-059 | 5040/18-005/1 | Tulejka | 1 |
| 5 | 8245-040-180-061 | 5040/18-006/0 | Oprawa I | 1 |
| 6 | 8245-040-180-074 | 5040/18-007/1 | Podkładka I | 1 |
| 7 | 8245-040-180-087 | 5040/18-008/0 | Podkładka II | 1 |
| 8 | 8245-040-180-090 | 5040/18-009/0 | Sprężyna | 1 |
| 9 | 8245-040-180-497 | 5040/18-049/0 | Oprawa II | 1 |
| 10 | 8245-040-180-110 | 5040/18-011/0 | Płaskownik | 1 |
| 11 | 8245-040-180-150 | 5040/18-015/0 | Uchwyt | 1 |
| 12 | 8245-040-180-471 | 5040/18-047/0 | Płaszcz kompletny | 1 |
| 13 | 8245-040-180-176 | 5040/18-017/4 | Ślimak | 1 |
| 14 | 8245-040-180-191 | 5040/18-019/0 | Ścianka | 1 |
| 15 | 8245-040-180-200 | 5040/18-020/0 | Koło | 1 |
| 16 | 8245-040-180-211 | 5040/18-021/2 | Tulejka | 1 |
| 17 | 8245-040-130-190 | 5040/13-019/0 | Oprawa | 1 |
| 18 | 8245-040-210-061 | 5040/21-006/0 | Pierścień | 1 |
| 19 | | PN-74/M-82105 | Śruba M6x16-5,8-II | 7 |
| 20 | | PN-74/M-82105 | Śruba M6x20-5,8-II | 17 |
| 21 | | PN-76/M-82406 | Śruba M10x50-4,8 | 1 |
| 22 | | PN-75/M-82144 | Nakrętka M6-5-II | 7 |
| 23 | | PN-75/M-82144 | Nakrętka M8-5-II | 18 |
| 24 | | PN-75/M-82144 | Nakrętka M10-5-II | 1 |
| 25 | | PN-78/M-82005 | Podkładka 6,4 | 7 |
| 26 | | PN-78/M-82005 | Podkładka 8,4 | 28 |
| 27 | | PN-77/M-82008 | Podkładka 26,1 | 7 |
| 28 | | PN-77/M-82008 | Podkładka 28,2 | 16 |
| 29 | | PN-77/M-82008 | Podkładka 210,2 | 1 |
| 30 | | PN-70/M-85005 | Wpust 65x7x20 | 1 |
| 31 | | PN-76/M-86002 | Smarownicza St. B1/9" | 1 |
| 32 | | PN-79/M-86100 | Łożysko 6205 2RR | 1 |
| 33 | | PN-79/M-86100 | Łożysko 6206 2RR | 1 |
| 34 | | PN-81/M-85111 | Pierścień 25z | 1 |
| 35 | | PN-81/M-85111 | Pierścień 30z | 1 |
| 36 | | PN-81/M-85111 | Pierścień 52w | 2 |
| 37 | | PN-76/M-82406 | Śruba M6x25-4,8 | 1 |
| - | 8245-040-180-122 | 5040/18-012/2 | Koło napinacza /składa się z elementów poz. 11, 15, 16, 21, 24, 29, 32, 34, 36/ | 1 |

| Nr na rys. | Symbol KTM | Nr katalogowy lub nr normy | Nazwa części lub oznaczenie wg normy | Liczba sztuk w zespole |
|------------|------------------|----------------------------|--------------------------------------|------------------------|
| 1 | 8245-040-690-046 | 5050/69-004/1 | Ślimak | 1 |
| 2 | 8245-040-190-016 | 5040/19-001/0 | Koło z=9, t=41,3 | 1 |
| 3 | | DIN 1481 | Kołek 10x50 | 1 |

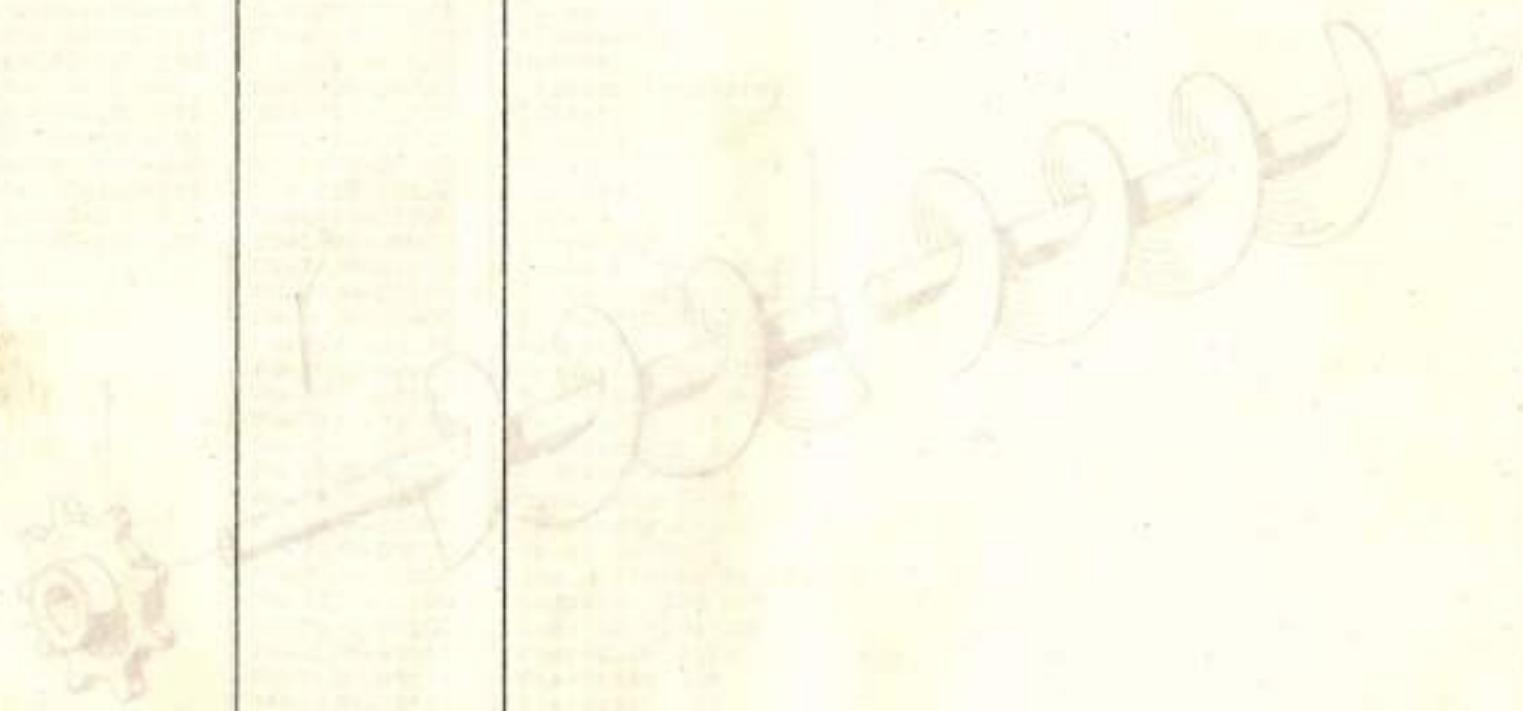

R-11/24 PODNOŚNIK ZIARNOWY (NAPĘD)

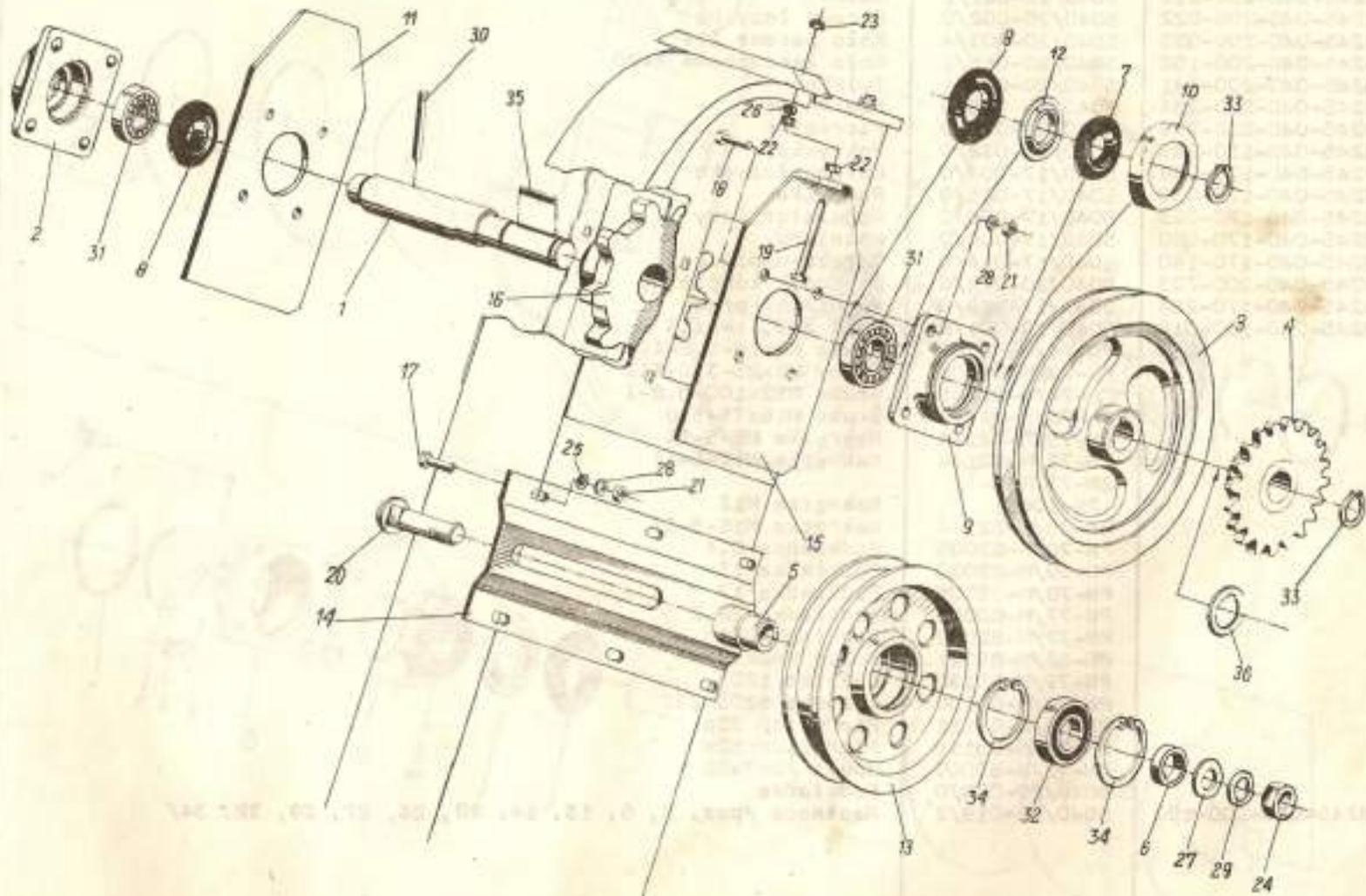

| Nr na rys. | Symbol KTM | Nr katalogowy lub nr normy | Nazwa części lub oznaczenie wg normy | Liczba sztuk w zespole |
|------------|------------------|----------------------------|--|------------------------|
| 1 | 8245-040-200-010 | 5040/20-001/1 | Wałek | 1 |
| 2 | 8245-040-200-022 | 5040/20-002/0 | Oprawa łożyska | 1 |
| 3 | 8245-040-200-035 | 5040/20-003/4 | Koło pasowe III | 1 |
| 4 | 8245-040-200-152 | 5040/20-015/2 | Koło łańcuchowe z=20 | 1 |
| 5 | 8245-040-200-241 | 5040/20-024/1 | Tuleja | 1 |
| 6 | 8245-040-200-254 | 5040/20-025/0 | Pierścień | 1 |
| 7 | 8245-040-030-779 | 5040/03-077/0 | Pierścień | 1 |
| 8 | 8245-040-130-325 | 5040/13-032/0 | Pokrywa | 2 |
| 9 | 8245-040-170-048 | 5040/17-004/0 | Oprawa łożyska | 1 |
| 10 | 8245-040-170-050 | 5040/17-005/0 | Pokrywa | 1 |
| 11 | 8245-040-170-063 | 5040/17-006/0 | Regulator lewy | 1 |
| 12 | 8245-040-170-089 | 5040/17-008/0 | Kołnierz | 1 |
| 13 | 8245-040-170-140 | 5040/17-014/0 | Tarcza napinacza | 1 |
| 14 | 8245-040-200-725 | 5040/20-072/0 | Wspornik kompletny | 1 |
| 15 | 8245-040-170-254 | 5040/17-025/0 | Regulator prawy | 1 |
| 16 | 8245-040-190-016 | 5040/19-001/0 | Koło z=9, t=41,3 | 1 |
| 17 | | PN-74/M-82105 | Śruba M8x16-5,8-II | 4 |
| 18 | | PN-74/M-82105 | Śruba M8x25-3,6-III | 8 |
| 19 | | PN-74/M-82105 | Śruba M12x100-5,8-I | 2 |
| 20 | | PN-76/M-82405 | Śruba M16x75-5,8 | 1 |
| 21 | | PN-75/II-82144 | Nakrętka M8-5-II | 12 |
| 22 | | PN-75/II-82144 | Nakrętka M12-5-II | 4 |
| 23 | | ZN-75/MPM- -29-10651 | Nakrętka M12 | 2 |
| 24 | | PN-75/II-82144 | Nakrętka M16-5-II | 1 |
| 25 | | PN-78/II-82005 | Podkładka 8,4 | 4 |
| 26 | | PN-59/II-82030 | Podkładka 13 | 2 |
| 27 | | PN-78/II-82005 | Podkładka 17 | 1 |
| 28 | | PN-77/II-82008 | Podkładka 28,2 | 12 |
| 29 | | PN-77/II-82008 | Podkładka 216,3 | 1 |
| 30 | | PN-66/II-85021 | Kołek 8x55 | 1 |
| 31 | | PN-79/II-86130 | Łożysko 1205 | 2 |
| 32 | | PN-79/II-86100 | Łożysko 6205 ZRR | 1 |
| 33 | | PN-81/II-88111 | Pierścień 25z | 2 |
| 34 | | PN-81/II-88111 | Pierścień 52w | 2 |
| 35 | | PN-70/II-85005 | Wpust A8x7x56 | 1 |
| 36 | | 5040/20-079/0 | Podkładka | 2 |
| - | 8245-040-200-193 | 5040/20-019/2 | Napinacz /poz. 5, 6, 13, 14, 20, 24, 27, 29, 32, 34/ | 1 |

R-11/25 PODNOŚNIK ZIARNOWY (MOCOWANIE ŚLIMAKA)

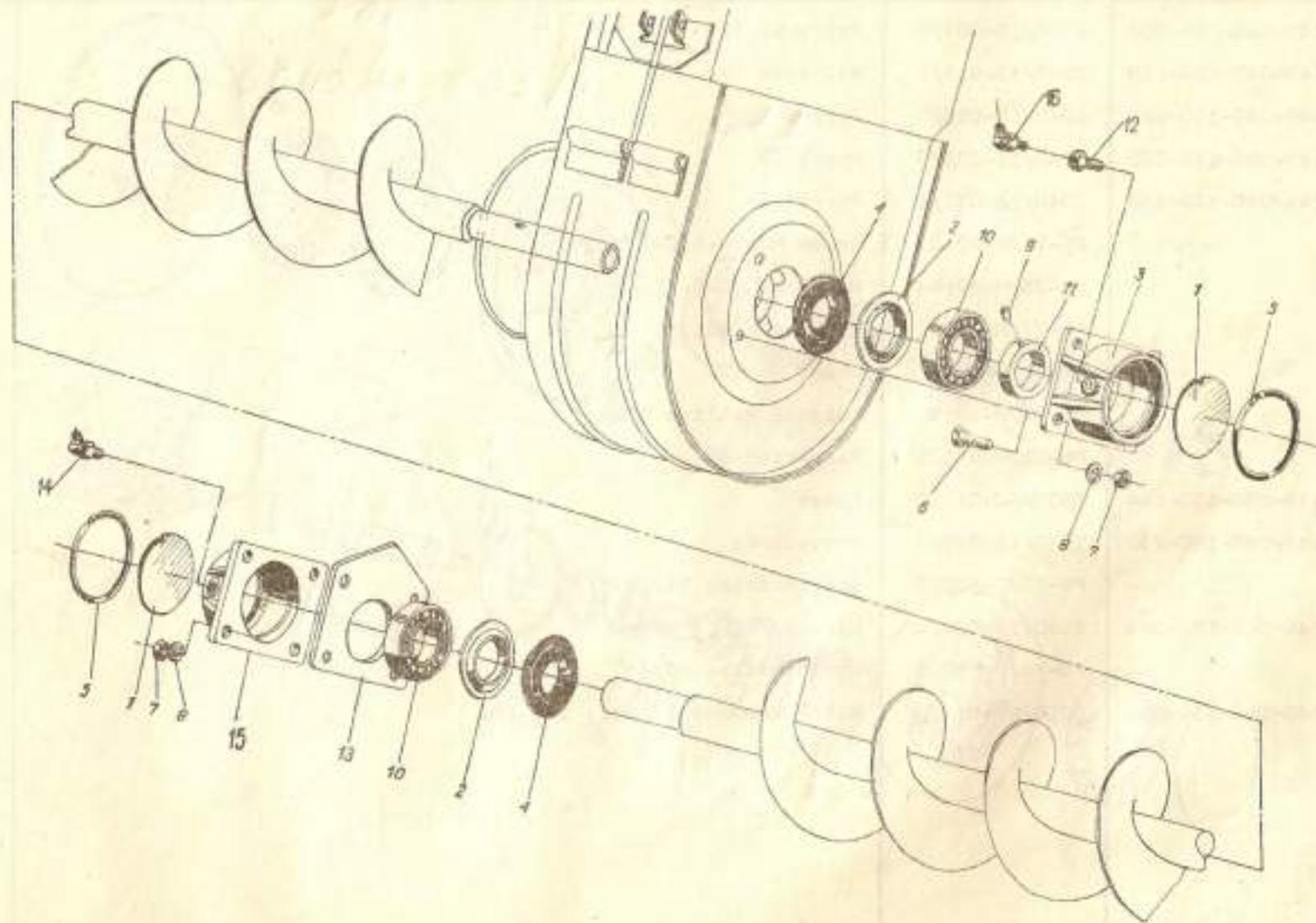

| Nr na rys. | Symbol KTM | Nr katalogowy lub nr normy | Nazwa części lub oznaczenie wg normy | Liczba sztuk w zespole |
|------------|------------------|----------------------------|--------------------------------------|------------------------|
| 1 | 8245-040-130-099 | 5040/13-009/D | Pokrywa II | 2 |
| 2 | 8245-040-130-150 | 5040/13-015/1 | Kołnierz | 2 |
| 3 | 8245-040-130-188 | 5040/13-018/0 | Oprawa | 1 |
| 4 | 8245-040-130-325 | 5040/13-032/0 | Pokrywa | 2 |
| 5 | 8245-040-130-338 | 5040/13-033/1 | Pierścień | 2 |
| 6 | | PN-74/M-82105 | Śruba M8x20-5,8-II | 4 |
| 7 | | PN-75/M-82144 | Nakrętka M8-5-II | 8 |
| 8 | | PN-77/M-82006 | Podkładka Z8,2 | 8 |
| 9 | | PN-62/M-82273 | Wkręt M6x12 | 1 |
| 10 | | PN-79/M-86130 | Łożysko walcowe 1206 | 2 |
| 11 | | PN-72/M-85101 | Pierścień 30 | 1 |
| 12 | 8245-050-630-164 | 5050/63-016/0 | Korek | 1 |
| 13 | 8245-040-170-700 | 5040/17-070/0 | Przysłonka | 1 |
| 14 | | PN-76/M-86003 | Smarownicza St. B 1/8"/45° | 1 |
| 15 | 8245-040-170-842 | 5040/17-084/0 | Oprawa | 1 |
| 16 | | PN-76/M-86003 | Smarownicza M6/45° | 1 |
| - | 8245-050-630-151 | 5050/63-015/0 | Korek kompletny /poz. 12, 16/ | 1 |

R-II/26 PODNOŚNIK ZIARNOWY (SPRZĘGŁO PRZECIĄŻENIOWE)

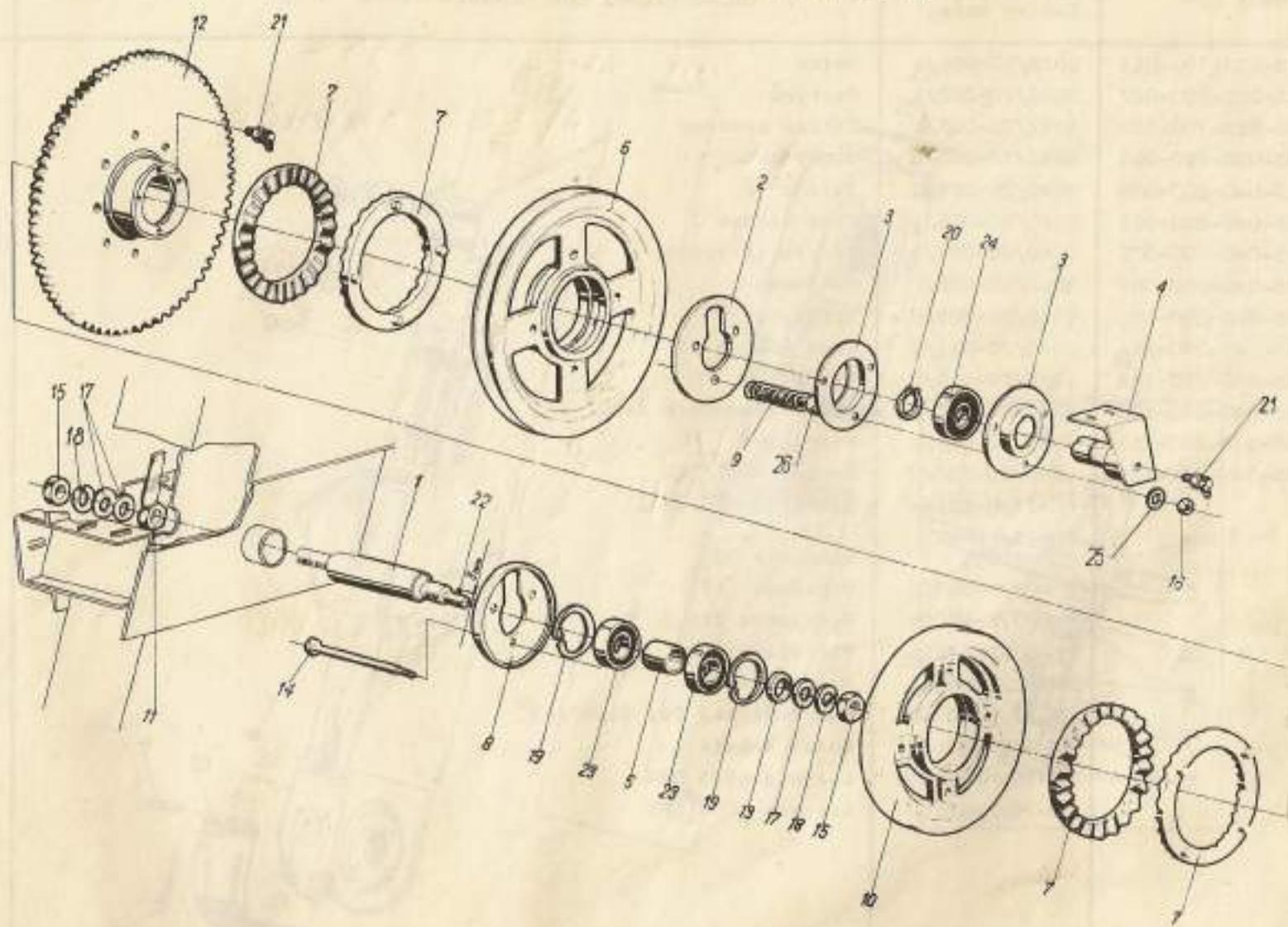

| Nr na rys. | Symbol KTM | Nr katalogowy lub nr normy | Nazwa części lub oznaczenie wg normy | Liczba sztuk w zespole |
|------------|------------------|----------------------------|--------------------------------------|------------------------|
| 1 | 8245-052-700-014 | 5052/70-001/1 | Wałek | 1 |
| 2 | 8245-052-700-027 | 5052/70-002/1 | Pokrywa | 1 |
| 3 | 8245-052-700-030 | 5052/70-003/1 | Tarcze oporowe | 2 |
| 4 | 8245-052-700-055 | 5052/70-005/0 | Wspornik | 1 |
| 5 | 8245-040-200-050 | 5040/20-005/0 | Tuleja | 1 |
| 6 | 8245-040-200-063 | 5040/20-006/1 | Koło pasowe I | 1 |
| 7 | 8245-040-200-076 | 5040/20-007/1 | Tarcza sprzęgła | 4 |
| 8 | 8245-040-200-089 | 5040/20-008/0 | Pokrywa | 1 |
| 9 | 8245-040-200-091 | 5040/20-009/0 | Sprężyna | 3 |
| 10 | 8245-040-200-111 | 5040/20-011/2 | Koło pasowe II | 1 |
| 11 | 8245-040-200-165 | 5040/20-016/0 | Nakrętka | 1 |
| 12 | 8245-040-200-180 | 5040/20-018/1 | Koło łańcuchowe z=60 | 1 |
| 13 | 8245-040-200-213 | 5040/20-021/0 | Pierścień | 1 |
| 14 | 8245-040-200-328 | 5040/20-032/0 | Śruba | 3 |
| 15 | | PN-75/M-82144 | Nakrętka M16-5-II | 2 |
| 16 | | ZN-75/M-PM-29-10651 | Nakrętka M8 | 3 |
| 17 | | PN-78/M-82005 | Podkładka 17 | 3 |
| 18 | | PN-77/M-82006 | Podkładka Z16,3 | 2 |
| 19 | | PN-81/M-85111 | Pierścień S2w | 2 |
| 20 | | PN-81/M-85111 | Pierścień 20z | 1 |
| 21 | | PN-76/M-86003 | Śmigielnica St. 81/8"/45° | 2 |
| 22 | | PN-66/M-85021 | Kołek 4n5x14 | 1 |
| 23 | | PN-79/M-86100 | Łożysko 6205 2RR | 2 |
| 24 | | PN-79/M-86100 | Łożysko 6004 2RS | 1 |

R41/27 PODNOŚNIK ZIARNOWY (OBUDOWA I ŁAŃCUCH)

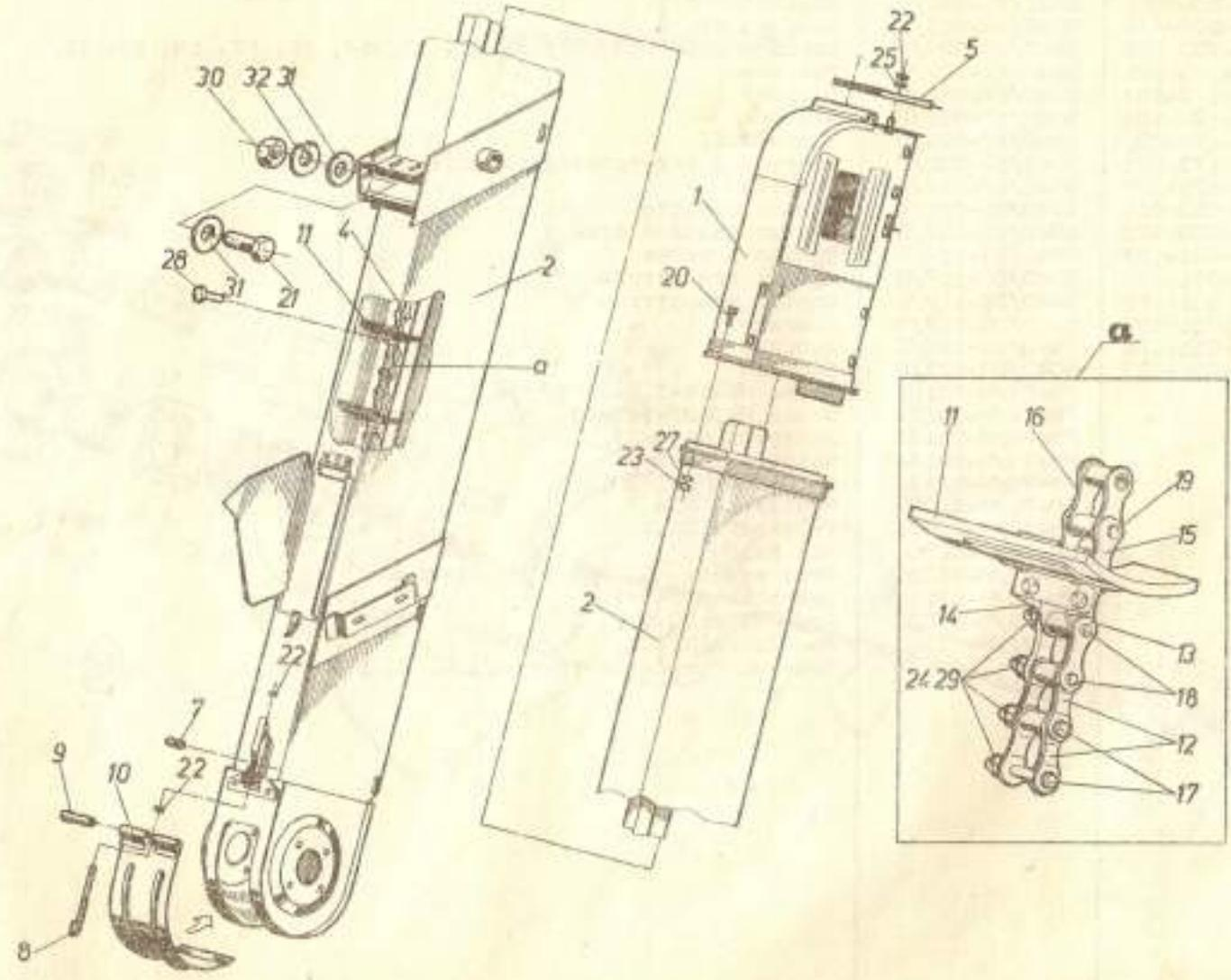

| Nr na rys. | Symbol KTM | Nr katalogowy lub nr normy | Nazwa części lub oznaczenie wg normy | Liczba sztuk w zespole |
|------------|------------------|----------------------------|--|------------------------|
| 1 | 8245-052-200-018 | 5052/20-001/0 | Obudowa krótka | 1 |
| 2 | 8245-040-200-437 | 5040/20-013/4 | Obudowa długa | 1 |
| 4 | 8245-040-200-239 | 5040/20-023/1 | Łańcuch czerpakowy /poz. 11, 12, 14, 16, 17, 19, 24, 29/ | 1 |
| 5 | 8245-040-170-076 | 5040/17-007/1 | Pokrywa | 1 |
| 7 | 8245-040-170-124 | 5040/17-012/0 | Sworzeń I | 1 |
| 8 | 8245-040-170-199 | 5040/17-019/0 | Śruba | 1 |
| 9 | 8245-040-170-200 | 5040/17-020/0 | Sworzeń II | 1 |
| 10 | 8245-043-170-021 | 5043/17-002/0 | Pokrywa z przyspawaną częścią 5043/17-003 | 1 |
| 11 | 8245-040-170-270 | 5040/17-027/1 | Łopotka | 36 |
| 12 | 8245-040-050-515 | 5040/05-051/0 | Ogniwo wygięte | 2 |
| 13 | 8245-040-050-528 | 5040/05-052/0 | Ogniwo złączone proste | 1 |
| 14 | 8245-040-051-147 | 5040/05-114/0 | Ogniwo z uchem | 36 |
| 15 | 8245-040-051-175 | 5040/05-117/0 | Ogniwo zewnętrzne | 71 |
| 16 | 8245-040-051-188 | 5040/05-118/0 | Ogniwo wewnętrzne | 36 |
| 17 | 8245-040-051-190 | 5040/05-119/0 | Sworzeń | 2 |
| 18 | 8245-040-051-208 | 5040/05-120/0 | Sworzeń | 2 |
| 19 | 8245-040-051-223 | 5040/05-122/0 | Sworzeń | 142 |
| 20 | | PN-74/M-82105 | Śruba M8x16-5,8-II | 5 |
| 21 | | PN-74/M-82105 | Śruba M10x25-5,8-II | 1 |
| 22 | | PN-75/M-82144 | Nakrętka M6-5-II | 4 |
| 23 | | PN-75/M-82144 | Nakrętka M8-5-II | 5 |
| 24 | | PN-75/M-82144 | Nakrętka M8x1-5-II | 4 |
| 25 | | PN-78/M-82005 | Podkładka 6,4 | 2 |
| 27 | | PN-77/M-82008 | Podkładka 28,2 | 5 |
| 28 | | PN-70/M-82952 | Nit 8x12 | 72 |
| 29 | | PN-67/M-80026 | Drut stalowy 2, Opb-IINn /l=20 mm/ | 4 |
| 30 | | PN-75/M-82144 | Nakrętka M10-5-II | 1 |
| 31 | | PN-78/M-82005 | Podkładka 10,5 | 2 |
| 32 | | PN-77/M-82008 | Podkładka 210,2 | 1 |
| - | 8245-043-170-019 | 5043/17-001/0 | Pokrywa kompletna /poz. 7, 8, 9, 10, 22/ | 1 |

R-II/28 ŚLIMAK ZIARNOWY GÓRNY

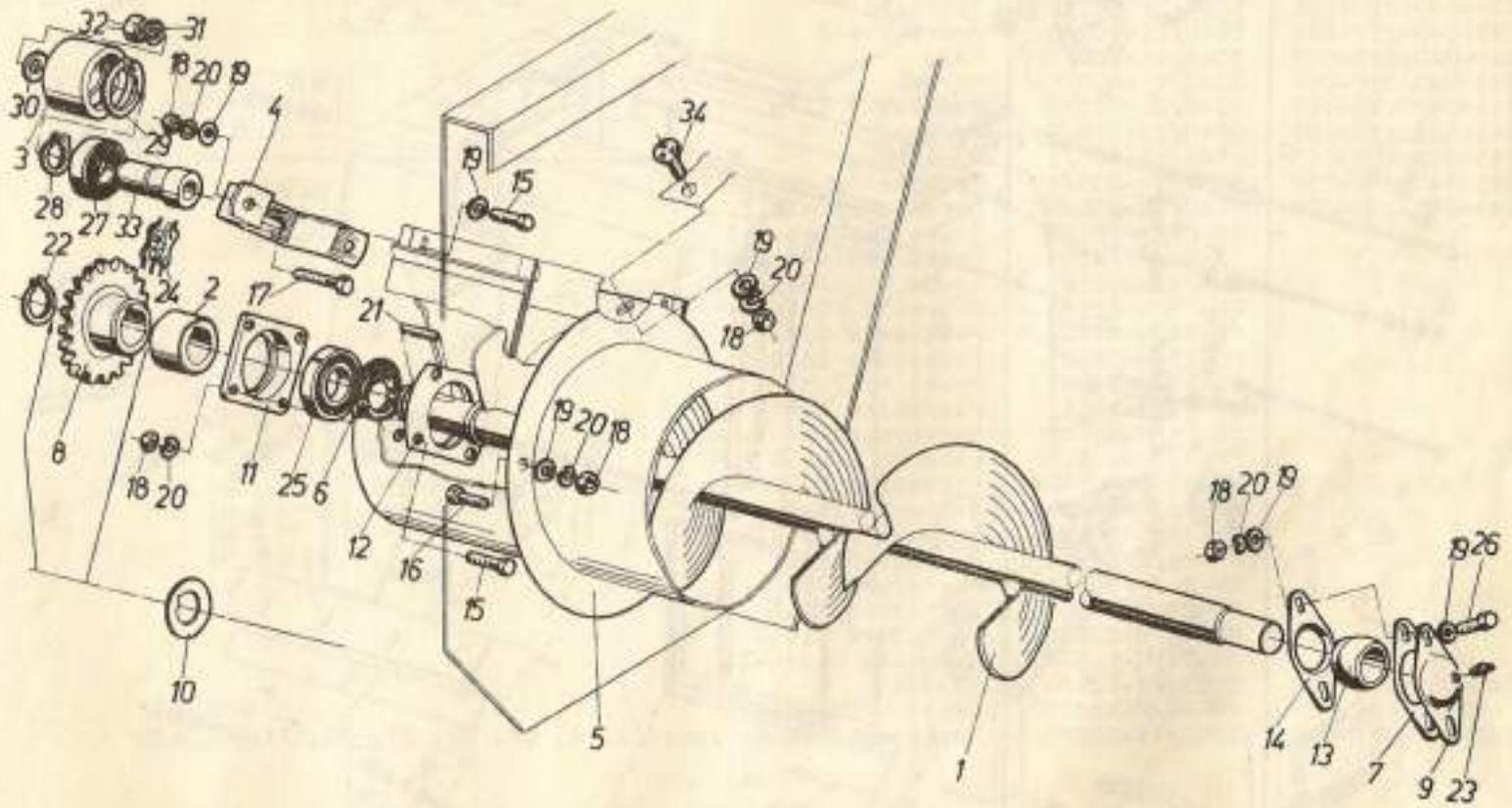

| Nr na rys. | Symbol KTM | Nr katalogowy lub nr normy | Nazwa części lub oznaczenie wg normy | Liczba sztuk w zespole |
|------------|------------------|----------------------------|---|------------------------|
| 1 | 8245-050-710-010 | 5050/71-001/2 | Ślimak | 1 |
| 2 | 8245-040-210-018 | 5040/21-001/2 | Tuleja | 1 |
| 3 | 8245-053-010-280 | 5053/01-028/0 | Rollka | 1 |
| 4 | 8245-050-710-076 | 5050/71-007/0 | Weporek | 1 |
| 5 | 8245-050-710-091 | 5050/71-009/0 | Obudowa | 1 |
| 6 | 8245-040-210-061 | 5040/21-006/0 | Pierścień | 1 |
| 7 | 8245-040-210-074 | 5040/21-007/0 | Podkładka I | 1 |
| 8 | 8245-040-210-067 | 5040/21-008/2 | Koło | 1 |
| 9 | 8245-040-210-090 | 5040/21-009/0 | Oprawa | 1 |
| 10 | 8245-040-210-107 | 5040/21-010/0 | Podkładka II | 3 |
| 11 | 8245-040-130-190 | 5040/13-019/0 | Oprawa | 1 |
| 12 | 8245-040-180-033 | 5040/18-003/1 | Podkładka | 1 |
| 13 | 8245-040-180-059 | 5040/18-005/1 | Tulejka | 1 |
| 14 | 8245-040-180-051 | 5040/18-006/0 | Oprawa łożyska I | 1 |
| 15 | | PN-74/M-82105 | Śruba M8x20-5.8-II | 10 |
| 16 | | PN-74/M-82105 | Śruba M8x16-5.8-II | 3 |
| 17 | | PN-74/M-82105 | Śruba M10x70-5.8-I | 1 |
| 18 | | PN-75/M-82144 | Nakrętka M8-5-II | 14 |
| 19 | | PN-78/M-82008 | Podkładka 8,4 | 14 |
| 20 | | PN-77/M-82008 | Podkładka 28,2 | 14 |
| 21 | | PN-70/M-85005 | Wpust 40x7x63 | 1 |
| 22 | | PN-81/M-85111 | Pierścień 30z | 1 |
| 23 | | PN-76/M-86002 | Smarowniczkę St. M5x1 | 1 |
| 24 | | PN-77/M-84168 | Łańcuch 108-56 PS | 1 |
| 25 | | PN-79/M-86100 | Łożysko 6206 2RR | 1 |
| 26 | | PN-74/M-82105 | Śruba M8x25-5.8-I | 2 |
| 27 | | PN-79/M-86100 | Łożysko 6205 2RR | 1 |
| 28 | | PN-81/M-85111 | Pierścień 17z | 1 |
| 29 | | PN-81/M-85111 | Pierścień 40z | 1 |
| 30 | | PN-59/M-82030 | Podkładka 10,5 | 1 |
| 31 | | PN-77/M-82008 | Podkładka 210,2 | 1 |
| 32 | | PN-75/M-82144 | Nakrętka M10-5-II | 1 |
| 33 | 8245-053-010-293 | 5053/01-029/0 | Tuleja | 1 |
| 34 | | PN-76/M-82406 | Śruba M8x25-4.8 | 1 |
| - | 8245-050-710-089 | 5050/71-008/0 | Napinacz rollkowy /poz. 3, 4, 17, 28, 29, 30, 31, 32, 33/ | 1 |

| Nr na rys. | Symbol KTM | Nr katalogowy lub nr normy | Nazwa części lub oznaczenie wg normy | Liczba sztuk w zespole |
|------------|------------------|----------------------------|--------------------------------------|------------------------|
| 1 | 2 | 3 | 4 | 5 |
| 1 | 8245-050-720-018 | 5050/72-001/0 | Cięgno z gwintem prawym M16 | 1 |
| 2 | 8245-050-720-020 | 5050/72-002/0 | Cięgno z gwintem lewym M16 | 1 |
| 3 | 8245-050-720-033 | 5050/72-003/0 | Ściana tylna | 1 |
| 4 | 8245-050-720-046 | 5050/72-004/0 | Ściana czołowa | 1 |
| 5 | 8245-050-720-059 | 5050/72-005/0 | Rytna | 1 |
| 6 | 8245-050-720-061 | 5050/72-006/0 | Zasuwa | 4 |
| 7 | 8245-050-720-067 | 5050/72-006/1 | Dno | 1 |
| 8 | 8245-050-720-107 | 5050/72-010/0 | Dźwignia | 1 |
| 9 | 8245-050-720-110 | 5050/72-011/0 | Ramka | 1 |
| 10 | 8245-050-720-402 | 5050/72-040/0 | Pokrywa | 1 |
| 11 | 8245-050-720-370 | 5050/72-037/0 | Obudowa | 1 |
| 12 | 8245-050-720-362 | 5050/72-038/0 | Uchwyt I | 1 |
| 13 | 8245-050-720-395 | 5050/72-039/0 | Uchwyt II | 1 |
| 14 | 8245-050-720-430 | 5050/72-043/0 | Dźwignia | 1 |
| 15 | 8245-040-220-016 | 5040/22-001/0 | Przegroda | 1 |
| 16 | 8245-040-220-029 | 5040/22-002/0 | Nakładka | 2 |
| 17 | 8245-040-220-031 | 5040/22-003/1 | Wstawka tylna | 1 |
| 18 | 8245-040-220-044 | 5040/22-004/1 | Wstawka przednia | 1 |
| 19 | 8245-040-220-072 | 5040/22-007/1 | Cięgno | 1 |
| 20 | 8245-050-720-469 | 5050/72-046/0 | Kamień | 1 |
| 21 | 8245-040-220-098 | 5040/22-009/0 | Pokrywa | 1 |
| 22 | 8245-050-720-428 | 5050/72-042/1 | Szybka /wchodzi w skład poz. 4/ | 1 |
| 23 | 8245-040-220-118 | 5040/22-011/0 | Sprężyna /do poz. 3/ | 2 |
| 24 | 8245-040-220-120 | 5040/22-012/0 | Zatyczka /do poz. 3/ | 2 |
| 25 | 8245-040-220-133 | 5040/22-013/0 | Zaczep /do poz. 31/ | 1 |
| 26 | 8245-040-220-161 | 5040/22-016/1 | Dźwignia II | 1 |
| 27 | 8245-040-220-174 | 5040/22-017/0 | Cięgno | 1 |
| 28 | 8245-040-220-190 | 5040/22-019/0 | Wspornik prawy | 1 |
| 29 | 8245-040-220-210 | 5040/22-021/3 | Bok prawy | 1 |

| 1 | 2 | 3 | 4 | 5 |
|----|------------------|-------------------------|---------------------------|-----|
| 30 | B245-040-220-222 | 5040/22-022/2 | Bok lewy | 1 |
| 31 | B245-040-220-233 | 5040/22-023/0 | Obudowa | 1 |
| 32 | B245-040-220-248 | 5040/22-024/0 | Zaczep | 1 |
| 33 | B245-040-220-253 | 5040/22-025/0 | Ciągno /do poz. 32/ | 1 |
| 34 | B245-040-220-289 | 5040/22-028/0 | Zamek | 1 |
| 35 | B245-040-220-309 | 5040/22-030/0 | Przepona | 1 |
| 36 | B245-040-220-311 | 5040/22-031/0 | Podpora | 1 |
| 37 | B245-040-220-734 | 5040/22-073/1 | Kołnierz | 1 |
| 38 | B245-040-220-808 | 5040/22-080/0 | Zasuwka /do poz. 30/ | 1 |
| 39 | B245-040-222-599 | 5040/22-259/0 | Narozę prawe /do poz. 29/ | 1 |
| 40 | B245-040-220-877 | 5940/22-087/0 | Narozę lewe /do poz. 30/ | 1 |
| 41 | B245-040-460-204 | 5040/46-020/0 | Tulejka /do poz. 29/ | 2 |
| 42 | | PN-74/M-82105 | Śruba M5x20-5.8-II | 24 |
| 43 | | PN-74/M-82105 | Śruba M6x16-3.6-III | 22 |
| 44 | | PN-74/M-82105 | Śruba M8x20-5.8-II | 121 |
| 45 | | PN-74/M-82105 | Śruba M8x25-3.6-III | 26 |
| 46 | | PN-74/M-82105 | Śruba M8x30-5.8-II | 1 |
| 47 | | PN-74/M-82105 | Śruba M10x30-3.6-III | 3 |
| 48 | | PN-75/M-82144 | Nakrętka M5-4-III | 24 |
| 49 | | PN-75/M-82144 | Nakrętka M6-5-II | 22 |
| 50 | | PN-75/M-82144 | Nakrętka M8-5-II | 163 |
| 51 | | PN-75/M-82144 | Nakrętka M10-5-II | 7 |
| 52 | | PN-75/M-82144 | Nakrętka M16-5-II | 3 |
| 53 | | PN-57/M-82269 | Nakrętka M16 | 1 |
| 54 | | PN-64/M-82439 | Nakrętka M8 | 1 |
| 55 | | ZN-75/MPM- -29-10651 | Nakrętka M8 | 2 |
| 56 | | PN-74/M-82105 | Śruba M8x40-3.6-III | 1 |
| 57 | | PN-78/M-82005 | Podkładka 8,4 | 8 |
| 58 | | PN-78/M-82005 | Podkładka 10,5 | 4 |
| 59 | | PN-78/M-82005 | Podkładka 17 | 2 |
| 60 | | PN-78/M-82007 | Podkładka 13C | 4 |
| 61 | | PN-59/M-82030 | Podkładka 5,5 | 42 |
| 62 | | PN-59/M-82030 | Podkładka 8,5 | 250 |

| 1 | 2 | 3 | 4 | 5 |
|----|------------------|---------------|--|-----|
| 63 | | PN-59/M-82030 | Podkładka 10,5 | 5 |
| 64 | | PN-77/M-82008 | Podkładka Z5,1 | 16 |
| 65 | | PN-77/M-82008 | Podkładka Z6,1 | 22 |
| 66 | | PN-77/M-82008 | Podkładka Z6,2 | 156 |
| 67 | | PN-77/M-82008 | Podkładka Z10,2 | 3 |
| 68 | | PN-76/M-82001 | Zawleczka S-Zn-2,5x16 | 4 |
| 69 | | PN-76/M-82001 | Zawleczka S-Zn-3,2x20 | 2 |
| 70 | | PN-63/M-83001 | Świerżeń 10x75/54 /do poz. 31/ | 1 |
| 71 | | PN-63/M-83002 | Świerżeń 12x20/14 | 2 |
| 72 | | PN-66/M-85021 | Kołek 5x6x30 | 1 |
| 73 | | BN-78/3641-11 | Chwył kierownicy A /do poz. 8 i 25/ | 2 |
| 74 | | BN-75/3688-01 | Przełotka A10x4 | 1 |
| 75 | | PN-76/M-82406 | Śruba M8x25-4,8 | 4 |
| - | 8245-050-720-224 | 5050/72-022/0 | Rywno przenośnika kompletna /składa się z elementów poz. 5, 6, 34, 54/ | 1 |
| - | 8245-050-720-270 | 5050/72-027/1 | Pokrywa kompletna /składa się z elementów poz. 10, 11, 12, 13, 35, 36/ | 1 |

R-II/30 ZBIORNIK ZIARNA (PRZENOŚNIK ŚLIMAKOWY WYGARNIAJĄCY)

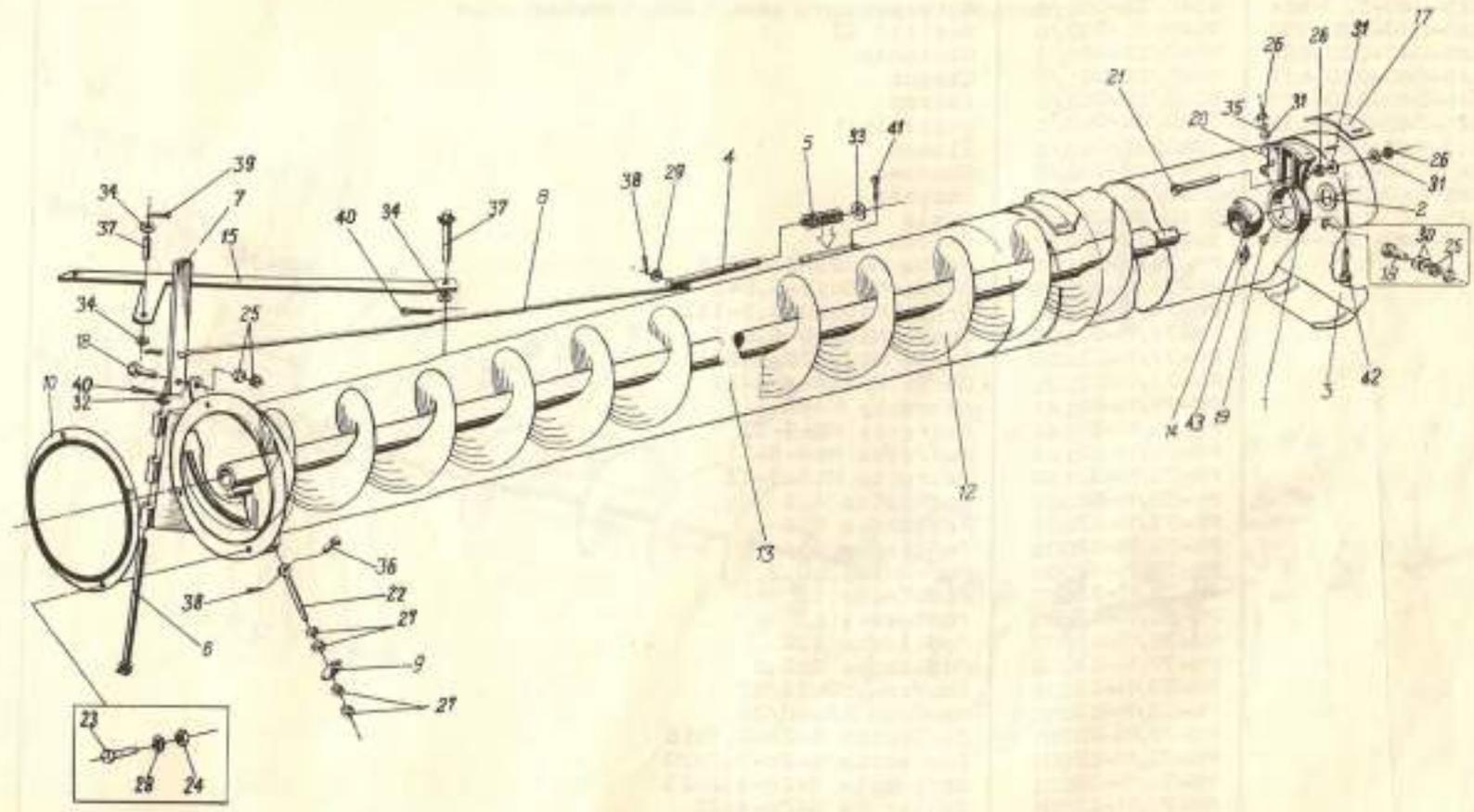

| Nr na rys. | Symbol KTM | Nr katalogowy lub nr normy | Nazwa części lub oznaczenie wg normy | Liczba sztuk w zespole |
|------------|------------------|----------------------------|--|------------------------|
| 1 | 8245-040-222-471 | 5040/22-247/0 | Wspornik | 1 |
| 2 | 8245-040-220-556 | 5040/22-055/0 | Podkładka | 1 |
| 3 | 8245-040-220-569 | 5040/22-056/0 | Kierownica | 1 |
| 4 | 8245-040-220-571 | 5040/22-057/0 | Sworzeń I | 1 |
| 5 | 8245-040-220-584 | 5040/22-058/1 | Sprężyna | 1 |
| 6 | 8245-040-220-598 | 5040/22-059/0 | Sworzeń II | 1 |
| 7 | 8245-040-220-604 | 5040/22-060/0 | Dźwignia | 1 |
| 8 | 8245-040-220-617 | 5040/22-061/0 | Cięgno | 1 |
| 9 | 8245-040-220-620 | 5040/22-062/0 | Zaczep | 1 |
| 10 | 8245-040-220-632 | 5040/22-063/1 | Uszczelka | 1 |
| 12 | 8245-040-220-858 | 5040/22-065/1 | Ślimak | 1 |
| 13 | 8245-040-222-484 | 5040/22-248/0 | Obudowa | 1 |
| 14 | 8245-040-220-673 | 5040/22-067/0 | Łożyisko | 1 |
| 15 | 8245-040-220-706 | 5040/22-070/0 | Ramię | 1 |
| 17 | 8245-040-220-721 | 5040/22-072/0 | Osłona | 1 |
| 18 | | PN-74/M-82105 | Śruba M8x25-3.6-III | 3 |
| 19 | | PN-74/M-82105 | Śruba M10x16-5.8-I | 2 |
| 20 | | PN-74/M-82105 | Śruba M10x50-3.6-III | 2 |
| 21 | | PN-74/M-82105 | Śruba M10x80-5.8-I | 1 |
| 22 | | PN-77/M-82426 | Śruba M12x120-5.8-II | 1 |
| 23 | | PN-74/M-82205 | Wkręt M4x14-4.8-II | 4 |
| 24 | | PN-75/M-82144 | Nakrętka M4-5-I | 4 |
| 25 | | PN-75/M-82144 | Nakrętka M8-5-II | 6 |
| 26 | | PN-75/M-82144 | Nakrętka M10-5-II | 5 |
| 27 | | PN-75/M-82144 | Nakrętka M12-5-II | 4 |
| 28 | | PN-59/M-82030 | Podkładka 4,3 | 4 |
| 29 | | PN-78/M-82005 | Podkładka 6,4 | 1 |
| 30 | | PN-78/M-82005 | Podkładka 8,4 | 4 |
| 31 | | PN-78/M-82005 | Podkładka 10,5 | 4 |
| 32 | | PN-78/M-82005 | Podkładka 13 | 2 |
| 33 | | PN-78/M-82005 | Podkładka 17 | 1 |
| 34 | | PN-78/M-82007 | Podkładka 130 | 4 |
| 35 | | PN-77/M-82006 | Podkładka 210,2 | 2 |
| 36 | | PN-63/M-83001 | Sworzeń 10x35/27 | 1 |
| 37 | | PN-63/M-83001 | Sworzeń 12x40/28 | 2 |
| 38 | | PN-76/M-82001 | Zawlecze 5-Zn-2,5x16 | 3 |
| 39 | | PN-76/M-82001 | Zawlecze 5-Zn-3,2x20 | 2 |
| 40 | | PN-76/M-82001 | Zawlecze 5-Zn-3,2x25 | 4 |
| 41 | | PN-76/M-82001 | Zawlecze 5-Zn-4x32 | 1 |
| 42 | | PN-76/M-82001 | Zawlecze 5-Zn-8x55 | 1 |
| 43 | | PN-76/M-86002 | Smarownicza St. 81/8" | 1 |
| - | 8245-040-220-750 | 5040/22-075/1 | Przenośnik ślimakowy wygarniający /składa się z elementów poz. 1-43/ | 1 |

R-II/31 ZBIORNIK ZIARNA (SLIMAK WYGARNIAJĄCY POZIOMY)

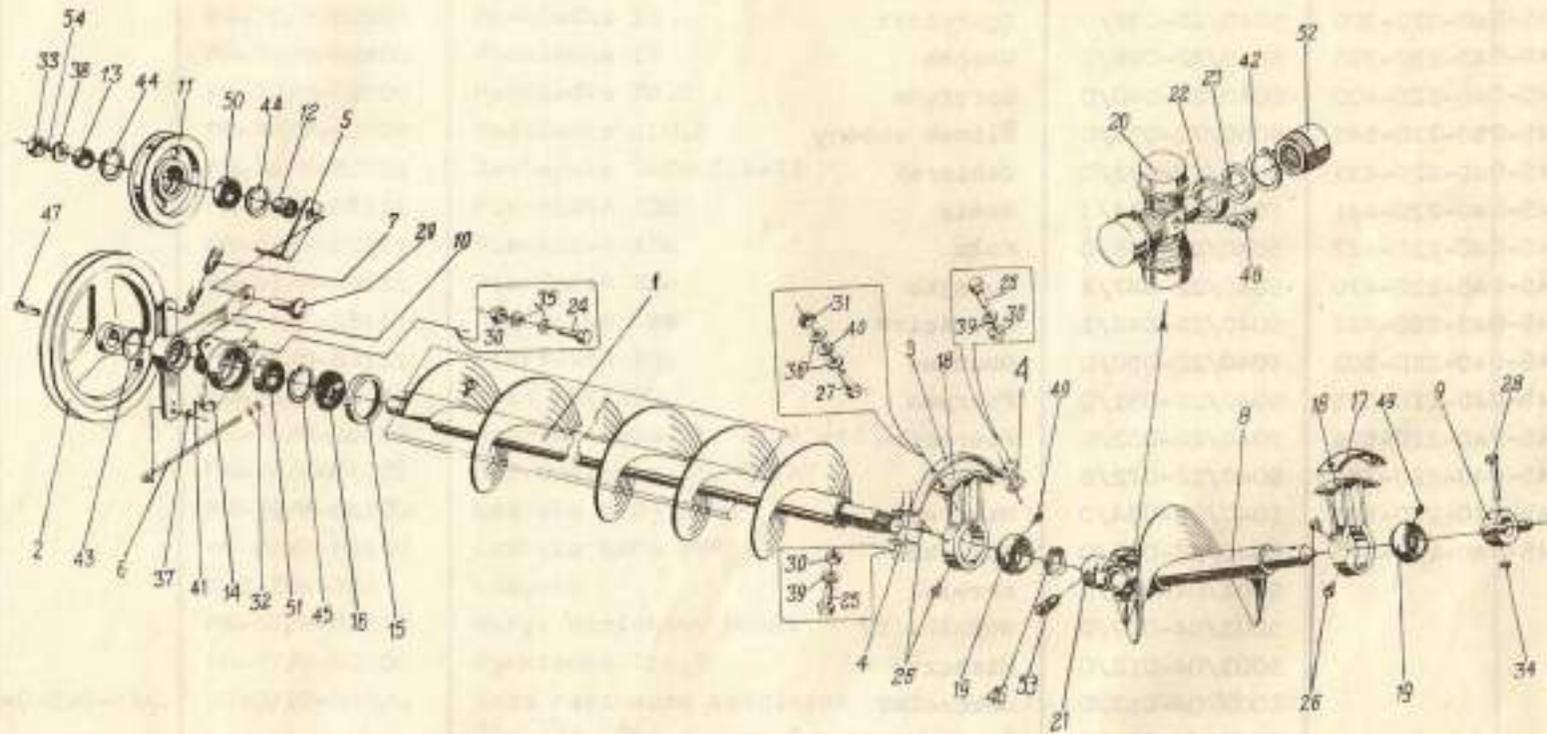

| Nr na rys. | Symbol KTM | Nr katalogowy lub nr normy | Nazwa części lub oznaczenie wg normy | Liczba sztuk w zespole |
|------------|------------------|----------------------------|--------------------------------------|------------------------|
| 1 | 2 | 3 | 4 | 5 |
| 1 | 8245-050-720-573 | 5050/72-057/0 | Ślimak poziomy | 1 |
| 2 | 8245-050-720-717 | 5050/72-051/0 | Koło pasowe | 1 |
| 3 | 8245-040-220-365 | 5040/22-036/0 | Poprzeczka | 1 |
| 4 | 8245-040-220-378 | 5040/22-037/1 | Podkłodka | 2 |
| 5 | 8245-040-220-380 | 5040/22-038/0 | Zgarniacz | 1 |
| 6 | 8245-040-220-398 | 5040/22-039/0 | Cięgno | 1 |
| 7 | 8245-040-220-400 | 5040/22-040/0 | Sprężyna | 1 |
| 8 | 8245-050-720-545 | 5050/72-054/0 | Ślimak skośny | 1 |
| 9 | 8245-040-220-439 | 5040/22-043/0 | Zabierak | 1 |
| 10 | 8245-040-220-441 | 5040/22-044/3 | Ramię | 1 |
| 11 | 8245-040-220-467 | 5040/22-046/0 | Koło | 1 |
| 12 | 8245-040-220-470 | 5040/22-047/2 | Tulejka | 1 |
| 13 | 8245-040-220-482 | 5040/22-048/1 | Pierścień | 1 |
| 14 | 8245-040-220-502 | 5040/22-050/0 | Obudowa | 1 |
| 15 | 8245-040-220-515 | 5040/22-051/0 | Pokrywa | 1 |
| 16 | 8245-040-220-528 | 5040/22-052/0 | Pierścień | 1 |
| 17 | 8245-040-220-721 | 5040/22-072/8 | Osłona | 2 |
| 18 | 8245-040-220-543 | 5040/22-054/0 | Wspornik | 2 |
| 19 | 8245-040-220-673 | 5040/22-067/0 | Łożysko | 2 |
| 20 | | 5003/04-008/0 | Krzyżak | 1 |
| 21 | | 5003/04-009/0 | Widelki IV | 2 |
| 22 | | 5003/04-012/0 | Miseczka | 4 |
| 23 | | 5003/04-013/0 | Uszczelka | 8 |
| 24 | | PN-74/M-82105 | Śruba M8x25-3,6-III | 3 |
| 25 | | PN-74/M-82105 | Śruba M8x3,6-III | 4 |
| 26 | | PN-74/M-82105 | Śruba M10x20-5,8-II | 4 |
| 27 | | PN-74/M-82101 | Śruba M10x40-5,8-II | 4 |
| 28 | | PN-74/M-82101 | Śruba M10x75-5,6-I | 1 |
| 29 | | PN-76/M-82405 | Śruba M16x75-5,8 | 1 |

| 1 | 2 | 3 | 4 | 5 |
|----|------------------|-------------------------|--|---|
| 30 | | PN-75/M-82144 | Nakrętka M8-5-II | 7 |
| 31 | | PN-75/M-82144 | Nakrętka M10-5-II | 4 |
| 32 | | PN-75/M-82144 | Nakrętka M12-5-II | 2 |
| 33 | | PN-75/M-82144 | Nakrętka M16-5-II | 1 |
| 34 | | ZN-75/MFM- -29-10651 | Nakrętka M10 | 1 |
| 35 | | PN-59/M-82030 | Podkładka 8,5 | 6 |
| 36 | | PN-59/M-82030 | Podkładka 10,5 | 8 |
| 37 | | PN-78/M-82005 | Podkładka 13 | 1 |
| 38 | | PN-78/M-82005 | Podkładka 17 | 1 |
| 39 | | PN-77/M-82008 | Podkładka 28,2 | 4 |
| 40 | | PN-77/M-82008 | Podkładka 210,2 | 4 |
| 41 | | PN-76/M-82001 | Zawłeczka S-Zn-3,2x25 | 1 |
| 42 | | PN-81/M-85111 | Pierścień 30z | 4 |
| 43 | | PN-81/M-85111 | Pierścień 45z | 1 |
| 44 | | PN-81/M-85111 | Pierścień 52w | 2 |
| 45 | | PN-81/M-85111 | Pierścień 52w | 1 |
| 46 | | PN-81/M-85111 | Pierścień 35z | 1 |
| 47 | | PN-73/M-85031 | Klin N8x7x50 | 1 |
| 48 | | PN-76/M-86003 | Smarownicza St. R1/8"-45° | 1 |
| 49 | | PN-76/M-86002 | Smarownicza St. R1/8" | 2 |
| 50 | | PN-79/M-86100 | Łożysko 6205 2RR | 1 |
| 51 | | PN-79/M-86100 | Łożysko 6206 2RR | 1 |
| 52 | | GPZ-704-702 | Łożysko | 4 |
| 53 | | PN-62/M-82273 | Wkręt dociskowy M6x12 | 1 |
| 54 | | PN-77/M-82008 | Podkładka Z16,3 | 1 |
| - | 8245-040-220-454 | 5040/22-045/0 | Koło napinacza kompletne /poz. 11, 12, 13, 29, 33, 38, 44, 50, 54/ | 1 |
| - | 8245-040-220-495 | 5040/22-049/0 | Łożysko czołowe kompletne /poz. 14, 15, 16, 45, 51/ | 1 |
| - | 8245-050-720-191 | 5050/72-019/0 | Ślimak wygarniający poziomy kompletny /składa się z elementów poz. 1+16, 18+53/ | 1 |

III. MECHANIZMY JEZDNE

R-18/1 MOST NAPĘDOWY

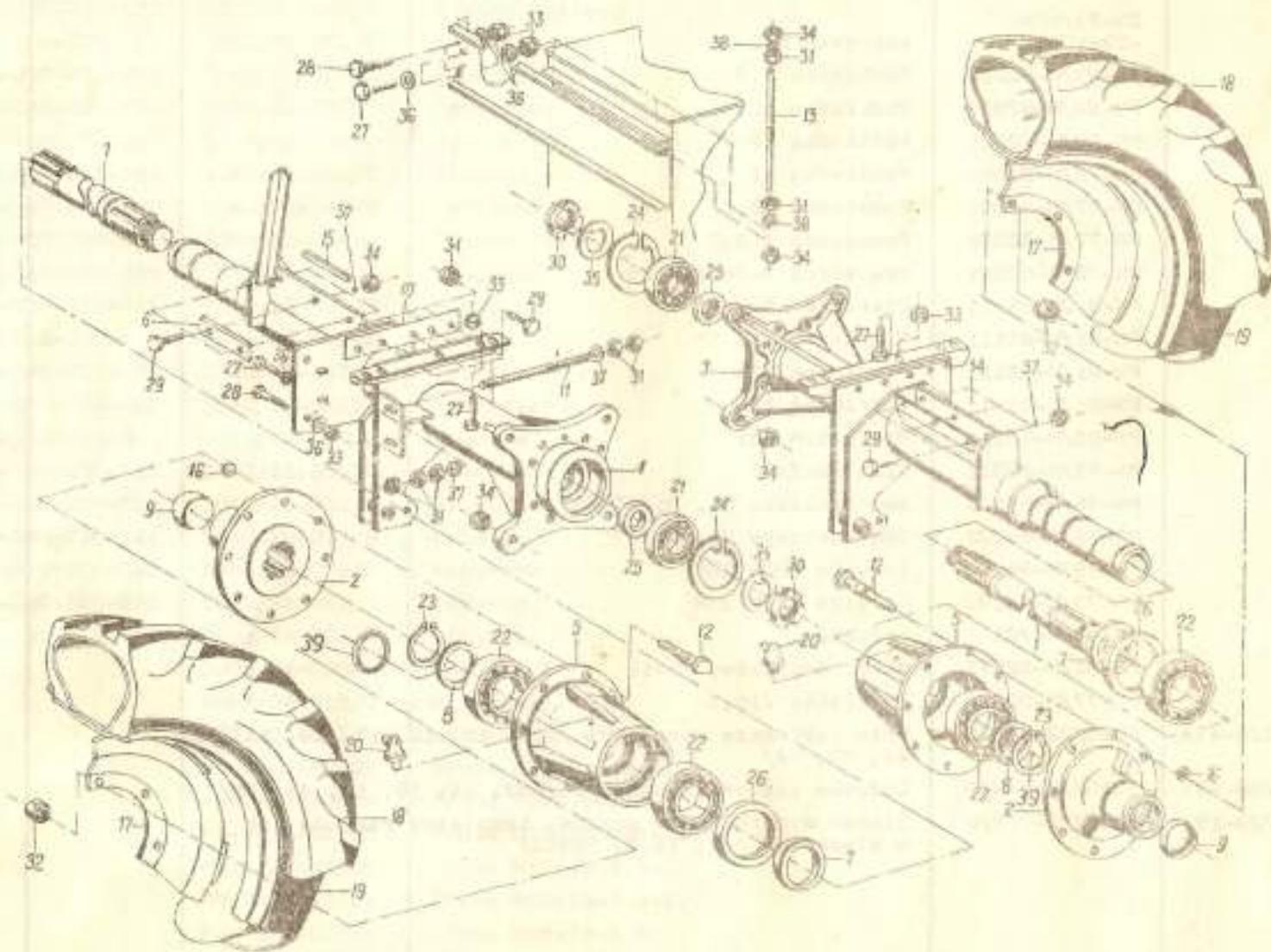

| Nr | na | rv |
|----|----|----|
| 1 | | |
| 2 | | |
| 3 | | |
| 4 | | |
| 5 | | |
| 6 | | |
| 7 | | |
| 8 | | |
| 9 | | |
| 10 | | |
| 11 | | |
| 12 | | |
| 13 | | |
| 14 | | |
| 15 | | |
| 16 | | |
| 17 | | |
| 18 | | |
| 19 | | |
| 20 | | |
| 21 | | |
| 22 | | |
| 23 | | |
| 24 | | |
| 25 | | |
| 26 | | |
| 27 | | |
| 28 | | |
| 29 | | |
| 30 | | |
| 31 | | |
| 32 | | |
| 33 | | |
| 34 | | |
| 35 | | |
| 36 | | |
| 37 | | |
| 38 | | |
| 39 | | |
| 40 | | |
| 41 | | |
| 42 | | |
| 43 | | |
| 44 | | |
| 45 | | |
| 46 | | |
| 47 | | |
| 48 | | |
| 49 | | |
| 50 | | |
| 51 | | |
| 52 | | |
| 53 | | |
| 54 | | |
| 55 | | |
| 56 | | |
| 57 | | |
| 58 | | |
| 59 | | |
| 60 | | |
| 61 | | |
| 62 | | |
| 63 | | |
| 64 | | |
| 65 | | |
| 66 | | |
| 67 | | |
| 68 | | |
| 69 | | |
| 70 | | |
| 71 | | |
| 72 | | |
| 73 | | |
| 74 | | |
| 75 | | |
| 76 | | |
| 77 | | |
| 78 | | |
| 79 | | |
| 80 | | |
| 81 | | |
| 82 | | |
| 83 | | |
| 84 | | |
| 85 | | |
| 86 | | |
| 87 | | |
| 88 | | |
| 89 | | |
| 90 | | |

| Nr na rys. | Symbol KTM | Nr katalogowy lub nr normy | Nazwa części lub oznaczenie wg normy | Liczba sztuk w zespole |
|------------|------------------|----------------------------|---|------------------------|
| 1 | 8245-050-730-031 | 5050/73-003/1 | Półos | 2 |
| 2 | 8245-050-730-044 | 5050/73-004/0 | Tarcza | 2 |
| 3 | 8245-056-230-018 | 5056/23-001/0 | Pochwa prawa | 1 |
| 4 | 8245-056-230-061 | 5056/23-006/0 | Pochwa lewa | 1 |
| 5 | 8245-040-230-014 | 5040/23-001/1 | Płosta | 2 |
| 6 | 8245-040-230-055 | 5040/23-005/0 | Nakładka | 1 |
| 7 | 8245-040-230-068 | 5040/23-006/1 | Pierścień | 2 |
| 8 | 8245-040-230-070 | 5040/23-007/1 | Przekładka | 2 |
| 9 | 8245-040-230-083 | 5040/23-008/1 | Zadłapka | 2 |
| 10 | 8245-040-230-096 | 5040/23-009/1 | Przekładka | 0+4 |
| 11 | 8245-040-230-103 | 5040/23-010/0 | Śruba | 2 |
| 12 | 8245-040-230-116 | 5040/23-011/1 | Śruba | 16 |
| 13 | 8245-040-230-129 | 5040/23-012/0 | Śruba | 2 |
| 14 | 8245-040-230-131 | 5040/23-013/0 | Nakładka | 1 |
| 15 | 8245-040-230-144 | 5040/23-014/0 | Opornik | 4 |
| 16 | 8245-040-230-157 | 5040/23-015/0 | Pierścień | 16 |
| 17 | 8245-058-730-292 | 5058/73-029/0 | Obręcz DW20x26 E-55 | 2 |
| 18 | | PN-73/C- -94300/052 | Opona 23,1/18-20-12PR-AN15-1 | 2 |
| 19 | | Gadyear | Opka z zaworem 23,1/18-26 | 2 |
| 20 | | PN-76/M-86003 | Smerowniczką St. B1/8°-45° | 2 |
| 21 | | PN-79/M-86100 | Łożysko 6313 | 2 |
| 22 | | PN-79/M-86100 | Łożysko 6220 | 4 |
| 23 | | PN-81/M-85111 | Pierścień 100z | 2 |
| 24 | | PN-81/M-85111 | Pierścień 140z | 2 |
| 25 | | PN-72/M-86965 | Pierścień B70x100x12 | 2 |
| 26 | | PN-72/M-86965 | Pierścień B140x180x15 | 2 |
| 27 | | PN-74/M-82105 | Śruba M12x35-3.6-III | 14 |
| 28 | | PN-66/M-82342 | Śruba M12x35 | 4 |
| 29 | | PN-74/M-82105 | Śruba M16x1,5x45-8.8-II | 14 |
| 30 | | PN-75/M-82471 | Nakrętka M52x1,5 | 2 |
| 31 | | PN-75/M-82144 | Nakrętka M16x1,5-8-II | 14 |
| 32 | | 436.31.005 | Nakrętka M20x1,5 | 16 |
| 33 | | ZN-75/MPM- -29-10651 | Nakrętka M12 | 18 |
| 34 | | ZN-75/MPM- -29-10651 | Nakrętka M16x1,5 | 42 |
| 35 | | PN-55/M-82016 | Podkładka 57,0 | 2 |
| 36 | | PN-78/M-82005 | Podkładka 13 | 30 |
| 37 | | PN-78/M-82005 | Podkładka 17 | 10 |
| 38 | | PN-77/M-82008 | Podkładka 216,3 | 4 |
| 39 | 8245-050-730-263 | 5050/73-026/0 | Podkładka | 0+6 |
| - | 8245-058-230-129 | 5058/23-012/0 | Koło przednie lewe kpl. /okłada się z elementów poz. 17+19 po jednej sztuce/ | 1 |
| - | 8245-058-230-138 | 5058/23-013/0 | Koło przednie prawe kpl. /okłada się z elementów poz. 17+19 po jednej sztuce/ | 1 |

R-III/2 SKRZYŃNIA PRZEKŁADNIOWA

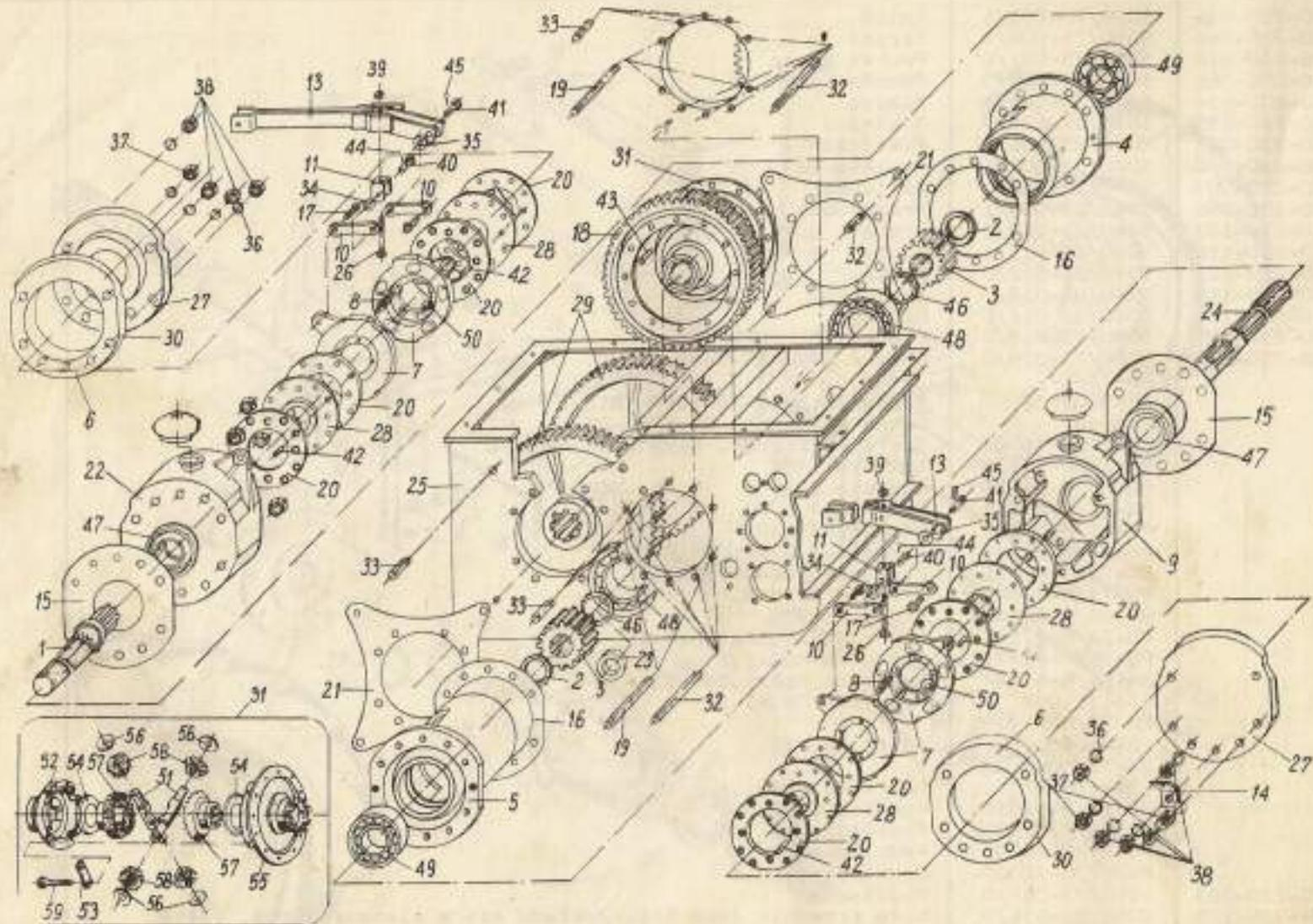

| Nr na rys. |
|------------------|
| 1 |
| 1 |
| 2 |
| 3 |
| 4 |
| 5 |
| 6 |
| 7 |
| 8 |
| 9 |
| 10 |
| 11 |
| 12 |
| 13 |
| 14 |
| 15 |
| 16 |
| 17 |
| 18 |
| 19 |
| 20 |
| 21 |
| 22 |
| 23 |
| 24 |
| 25 |
| 26 |
| 27 |
| 28 |

| Nr na rys. | Symbol KTM | Nr katalogowy lub nr normy | Nazwa części lub oznaczenie wg normy | Liczba sztuk w zespole |
|------------|------------------|----------------------------|--------------------------------------|------------------------|
| 1 | 2 | 3 | 4 | 5 |
| 1 | 8245-040-241-696 | 5040/24-169/0 | Półkoś prawa | 1 |
| 2 | 8245-040-240-038 | 5040/24-003/0 | Pierścień | 2 |
| 3 | 8245-040-240-040 | 5040/24-004/1 | Koło zwolnicowe małe | 2 |
| 4 | 8245-040-240-053 | 5050/24-005/1 | Tuleja prawa | 1 |
| 5 | 8245-040-240-066 | 5040/24-006/1 | Tuleja lewa | 1 |
| 6 | 8245-040-241-760 | 5040/24-176/0 | Przekładka regulacyjna 1,0 | 2+8 wg potrzeb |
| 7 | 8245-040-240-081 | 5040/24-008/2 | Tarcza dociskowa | 4 |
| 8 | 8245-040-240-094 | 5040/24-009/0 | Sprężyna | 10 |
| 9 | 8245-040-241-703 | 5040/24-170/0 | Obudowa lewa | 1 |
| 10 | 8245-040-240-127 | 5040/24-012/0 | Zaczep | 4 |
| 11 | 8245-040-240-130 | 5040/24-013/0 | Uchwyt | 2 |
| 12 | 8245-040-240-142 | 5040/24-014/0 | Oslona | 2 |
| 13 | 8245-040-240-196 | 5040/24-019/1 | Ozwignia | 2 |
| 14 | 8245-040-240-203 | 5040/24-020/0 | Zaczep | 1 |
| 15 | 8245-040-240-318 | 5040/24-031/0 | Uszczelka | 2 |
| 16 | 8245-040-240-320 | 5040/24-032/0 | Uszczelka | 2 |
| 17 | 8245-040-240-333 | 5040/24-033/0 | Śruba | 4 |
| 18 | 8245-040-240-374 | 5040/24-037/2 | Koło | 1 |
| 19 | 8245-040-240-422 | 5040/24-042/0 | Śruba | 5 |
| 20 | 8245-040-240-476 | 5040/24-047/2 | Okładzina | 8 |
| 21 | 8245-040-240-491 | 5040/24-049/0 | Uszczelka | 2 |
| 22 | 8245-040-241-716 | 5040/24-171/0 | Obudowa prawa | 1 |
| 23 | 8245-040-240-804 | 5040/24-080/0 | Tuleja | 1 |
| 24 | 8245-040-241-683 | 5040/24-168/0 | Półkoś lewy | 1 |
| 25 | 8245-040-240-906 | 5040/24-090/2 | Obudowa skrzyni | 1 |
| 26 | 8245-040-240-947 | 5040/24-094/0 | Śruba | 2 |
| 27 | 8245-040-241-744 | 5040/24-174/0 | Pokrywa hamulca | 2 |
| 28 | 8245-040-241-731 | 5040/24-173/0 | Tarcza | 4 |

5040/24-078/
TARCZA STAREGO
TYPU (Z KOŁNIERZEM)

∅ 165

| 1 | 2 | 3 | 4 | 5 |
|----|------------------|-------------------------|--|----------------|
| 29 | 8245-040-241-321 | 5040/24-132/2 | Koło zwolnicowe duże | 2 |
| 30 | 8245-040-241-757 | 5040/24-175/0 | Podkładka 0,5 | 2±4 wg potrzeb |
| 31 | | 46.425.970 | Mechanizm różnicowy | 1 |
| 32 | | PN-60/M-82131 | Śruba M16x150 | 9 |
| 33 | | PN-60/M-82131 | Śruba M16x1,5x45-8G | 30 |
| 34 | | PN-78/M-82005 | Podkładka 10,5 | 4 |
| 35 | | PN-78/M-82005 | Podkładka 13 | 2 |
| 36 | | PN-77/M-82008 | Podkładka Z16,3 | 16 |
| 37 | | PN-75/M-82144 | Nakrętka M16x1,5-8-II | 13 |
| 38 | | PN-75/M-82144 | Nakrętka M16-5-II | 9 |
| 39 | | ZN-75/MPM- -29-10651 | Nakrętka 12 | 2 |
| 40 | | PN-63/M-83002 | Sworzeń 10x40/35 | 2 |
| 41 | | PN-63/M-83002 | Sworzeń 12x50/42 | 2 |
| 42 | | PN-80/M-82974 | Nit 5x12-Ms-8 | 48 |
| 43 | | PN-70/M-82952 | Nit 8x36 | 12 |
| 44 | | PN-76/M-82001 | Zawlecзка S-Zn-2,5x16 | 2 |
| 45 | | PN-76/M-82001 | Zawlecзка S-Zn-3,2x20 | 2 |
| 46 | | PN-81/M-85111 | Pierścień 45Z | 2 |
| 47 | | PN-72/M-86965 | Pierścień B55x75x10 | 2 |
| 48 | | PN-79/M-86100 | Łożysko 6216 | 2 |
| 49 | | PN-79/M-86100 | Łożysko 6310 | 2 |
| 50 | | PN-75/M-86452 | Kulka 7/8" IV | 10 |
| 51 | | 50.425.09.0 | Sworzeń | 2 |
| 52 | | 50.425.12.0 | Obudowa lewa | 2 |
| 53 | | 50.425.14.0 | Podkładka | 4 |
| 54 | | 50.425.23.0 | Podkładka | 2 |
| 55 | | 50.425.26.0 | Obudowa prawa | 1 |
| 56 | | 50.425.31.0 | Podkładka | 4 |
| 57 | | 50.425.39.0 | Koło | 2 |
| 58 | | 50.425.40.0 | Satelita | 4 |
| 59 | | 54.21.02.77 | Śruba M10x40 | 8 |
| - | 8245-040-241-655 | 5040/24-165/0 | Tarcza dociskowa kompletna /składa się z elementów poz. 7, 8, 10, 11, 17, 26, 34, 40, 44, 50/ | 2 |
| - | 8245-040-241-729 | 5040/24-172/0 | Tarcza cierna kompletna /składa się z elementów poz. 20, 28, 42/ | 4 |

R-III/3 SKRZYŃNIA PRZEKŁADNIOWA

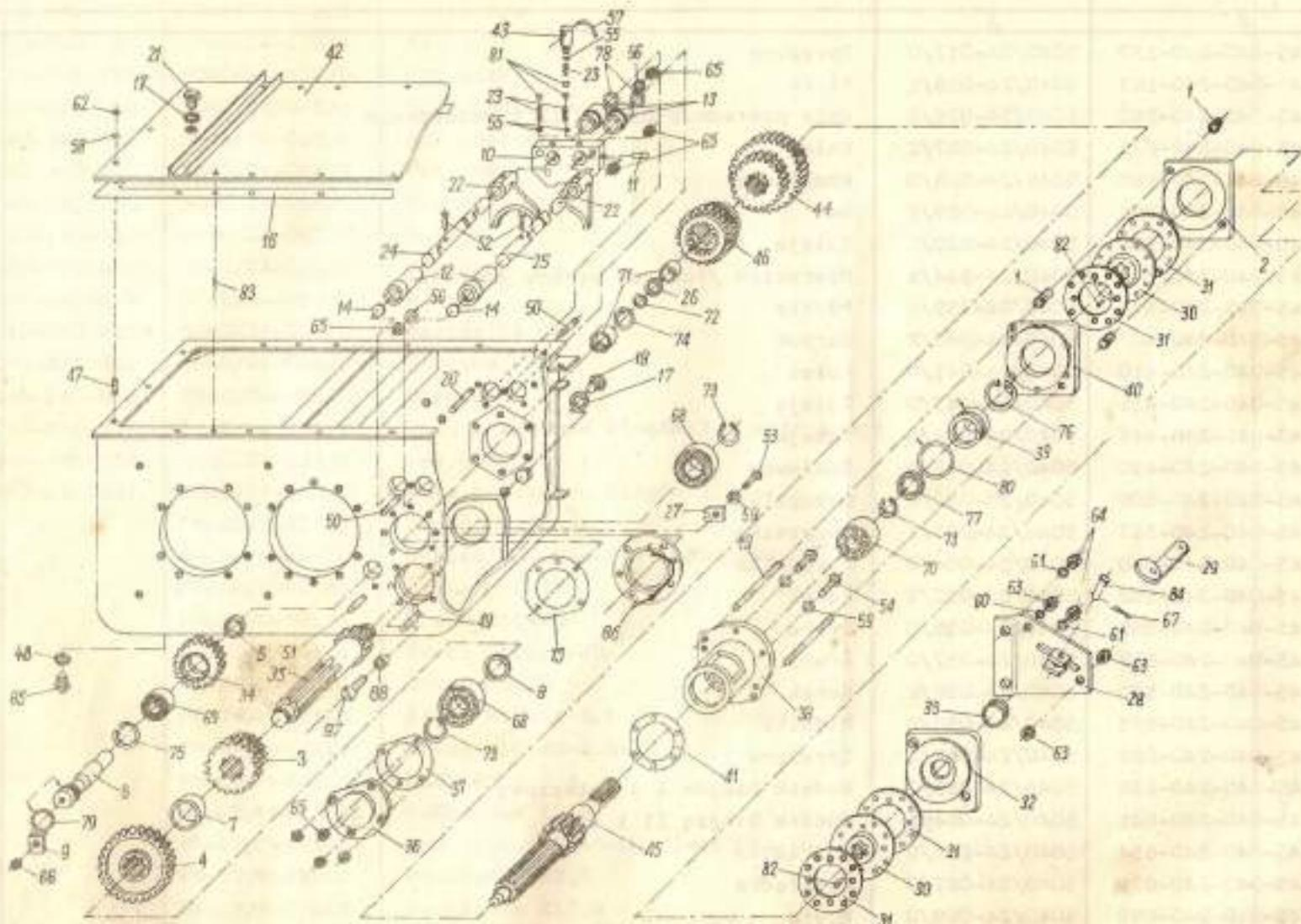

| Nr na rys. | Symbol KTM | Nr katalogowy lub nr normy | Nazwa części lub oznaczenie wg normy | Liczba sztuk w zespole |
|------------|------------------|----------------------------|---------------------------------------|------------------------|
| 1 | 2 | 3 | 4 | 5 |
| 1 | 8245-040-240-170 | 5040/24-017/0 | Sprężyna | 4 |
| 2 | 8245-040-240-183 | 5040/24-018/1 | Płyta | 1 |
| 3 | 8245-040-240-260 | 5040/24-026/2 | Koło pośrednie biegów II i wstecznego | 1 |
| 4 | 8245-040-240-272 | 5040/24-027/2 | Koło | 1 |
| 5 | 8245-040-240-285 | 5040/24-028/0 | Podkładka | 1 |
| 6 | 8245-040-240-298 | 5040/24-029/1 | Wał | 1 |
| 7 | 8245-040-240-305 | 5040/24-030/0 | Tuleja | 1 |
| 8 | 8245-040-240-346 | 5040/24-034/1 | Pierścień /faza od strony łożyska/ | 1 |
| 9 | 8245-040-240-398 | 5040/24-039/0 | Płytki | 1 |
| 10 | 8245-040-240-407 | 5040/24-040/2 | Korpus | 1 |
| 11 | 8245-040-240-410 | 5040/24-041/0 | Kołek | 1 |
| 12 | 8245-040-240-435 | 5040/24-043/0 | Tuleja | 2 |
| 13 | 8245-040-240-446 | 5040/24-044/0 | Tuleja | 2 |
| 14 | 8245-040-240-450 | 5040/24-045/0 | Zasłlepka | 2 |
| 15 | 8245-040-240-509 | 5040/24-050/0 | Uszczelka | 1 |
| 16 | 8245-040-240-537 | 5040/24-053/1 | Uszczelka | 1 |
| 17 | 8245-040-240-540 | 5040/24-054/0 | Uszczelka | 2 |
| 18 | 8245-040-240-552 | 5040/24-055/2 | Korek | 1 |
| 19 | 8245-040-240-565 | 5040/24-056/0 | Śruba | 2 |
| 20 | 8245-040-240-576 | 5040/24-057/0 | Śruba | 4 |
| 21 | 8245-040-240-580 | 5040/24-058/2 | Korek | 1 |
| 22 | 8245-040-240-593 | 5040/24-059/2 | Widelki | 2 |
| 23 | 8245-040-240-626 | 5040/24-062/0 | Sprężyna | 3 |
| 24 | 8245-040-240-639 | 5040/24-063/0 | Wodzik biegów I i wstecznego | 1 |
| 25 | 8245-040-240-641 | 5040/24-064/1 | Wodzik biegów II i III | 1 |
| 26 | 8245-040-240-654 | 5040/24-065/0 | Podkładka | 1 |
| 27 | 8245-040-240-670 | 5040/24-067/0 | Podkładka | 2 |
| 28 | 8245-040-240-695 | 5040/24-069/0 | Płyta | 1 |

| 1 | 2 | 3 | 4 | 5 |
|----|------------------|---------------|--------------------------------------|----|
| 29 | 8245-040-240-702 | 5040/24-070/0 | Oźwignia | 1 |
| 30 | 8245-040-240-715 | 5040/24-071/0 | Tarcza | 2 |
| 31 | 8245-040-240-728 | 5040/24-072/1 | Okładzina | 4 |
| 32 | 8245-040-240-730 | 5040/24-073/1 | Płyta | 1 |
| 33 | 8245-040-241-785 | 5040/24-178/0 | Przycisk | 1 |
| 34 | 8245-040-240-756 | 5040/24-075/1 | Koło biegu wstecznego | 1 |
| 35 | 8245-040-240-832 | 5040/24-083/2 | Wał pośredni | 1 |
| 36 | 8245-040-240-845 | 5040/24-084/0 | Pokrywa | 1 |
| 37 | 8245-040-240-858 | 5040/24-085/0 | Uszczelka | 1 |
| 38 | 8245-040-240-873 | 5040/24-087/0 | Tuleja | 1 |
| 39 | 8245-040-240-886 | 5040/24-088/0 | Tuleja | 1 |
| 40 | 8245-040-240-899 | 5040/24-089/1 | Płyta | 1 |
| 41 | 8245-040-240-919 | 5040/24-091/0 | Uszczelka | 1 |
| 42 | 8245-040-240-921 | 5040/24-092/0 | Pokrywa | 1 |
| 43 | 8245-040-240-950 | 5040/24-095/0 | Oprawa | 1 |
| 44 | 8245-040-241-319 | 5040/24-131/2 | Koło przesuwne biegów I i wstecznego | 1 |
| 45 | 8245-040-241-334 | 5040/24-133/2 | Wał główny | 1 |
| 46 | 8245-040-241-347 | 5040/24-134/2 | Koło przesuwne biegów II i III | 1 |
| 47 | | PN-60/M-82131 | Śruba M0x25 | 14 |
| 48 | | BN-69/5410-10 | Uszczelka UPAB-2.1.1.ø20xø28x2 | 1 |
| 49 | | PN-60/M-82131 | Śruba M10x35 | 4 |
| 50 | | PN-60/M-82131 | Śruba M10x40 | 2 |
| 51 | | PN-60/M-82131 | Śruba M12x25-80 | 1 |
| 52 | | PN-62/M-82303 | Śruba M8x30 | 2 |
| 53 | | PN-74/M-82105 | Śruba M10x16-5,8-I | 2 |
| 54 | | PN-74/M-82105 | Śruba M10x40-5,8-II | 6 |
| 55 | | PN-78/M-82005 | Podkładka 6,4 | 3 |
| 56 | | PN-78/M-82005 | Podkładka 10,5 | 2 |
| 57 | | PN-67/M-80026 | Drut 1,6ga-GT-5-OW /l=180 mm/ | |
| 58 | | PN-77/M-82008 | Podkładka Z8,2 | 16 |
| 59 | | PN-77/M-82008 | Podkładka Z10,2 | 8 |
| 60 | | PN-77/M-82008 | Podkładka Z12,2 | 1 |
| 61 | | PN-77/M-82008 | Podkładka Z16,3 | 2 |

| 1 | 2 | 3 | 4 | 5 |
|----|------------------|--------------------------|--|----|
| 62 | | PN-75/M-82144 | Nakrętka M8-5-II | 14 |
| 63 | | PN-75/M-82144 | Nakrętka M12-8-II | 3 |
| 64 | | PN-75/M-82144 | Nakrętka M16x1,5-8-II | 2 |
| 65 | | ZN-75/MPM- -29-10651 | Nakrętka M10 | 14 |
| 66 | | ZN-75/MPM- -29-10651 | Nakrętka M12 | 1 |
| 67 | | PN-76/M-82001 | Zawleczka 9-Zn-4x25 | 1 |
| 68 | | PN-79/M-86100 | Łożysko 6307 | 2 |
| 69 | | PN-75/M-86160 | Łożysko 3205 | 1 |
| 70 | | PN-75/M-86160 | Łożysko 3307 | 1 |
| 71 | | Firmy Dürkopp lub INA | Łożysko Na4905 | 1 |
| 72 | | PN-81/M-85111 | Pierścień 22z | 1 |
| 73 | | PN-81/M-85111 | Pierścień 35z | 3 |
| 74 | | PN-81/M-85111 | Pierścień 42w | 1 |
| 75 | | PN-81/M-85111 | Pierścień 52w | 1 |
| 76 | | PN-81/M-85111 | Pierścień 80w | 1 |
| 77 | | PN-72/M-86965 | Pierścień B35x62x10 | 1 |
| 78 | | PN-60/M-86961 | Pierścień 22,3x2,4 | 2 |
| 79 | | PN-60/M-86961 | Pierścień 34,2x3 | 1 |
| 80 | | PN-60/M-86961 | Pierścień 69,2x5,7 | 1 |
| 81 | | PN-75/M-86452 | Kulka 1/2" V | 3 |
| 82 | | PN-80/M-82974 | Nit 5x12-M8-B | 24 |
| 83 | | PN-66/M-85021 | Kożek 10n6x20 | 2 |
| 84 | | PN-63/M-83002 | Sworzeń 16x40/33 | 1 |
| 85 | | BN-71/1902-21 | Korek CM20x1,5 St. | 1 |
| 86 | 8245-040-241-220 | 5040/24-122/1 | Pierścień | 1 |
| 87 | | PN-74/M-82209 | Wkręt M6x16-4.8-II | 3 |
| 88 | | PN-59/M-82025 | Podkładka 6,2 | 3 |
| - | 8245-040-241-772 | 5040/24-177/0 | Płyta zewnętrzna kompletna /składa się z elementów poz. 32, 33/ | 1 |
| - | 8245-040-240-934 | 5040/24-093/0 | Koło watecznego biegu kompletnie /składa się z elementów poz. 34, 69, 75/ | 1 |

R-III/4 SPRZEGŁO KPL

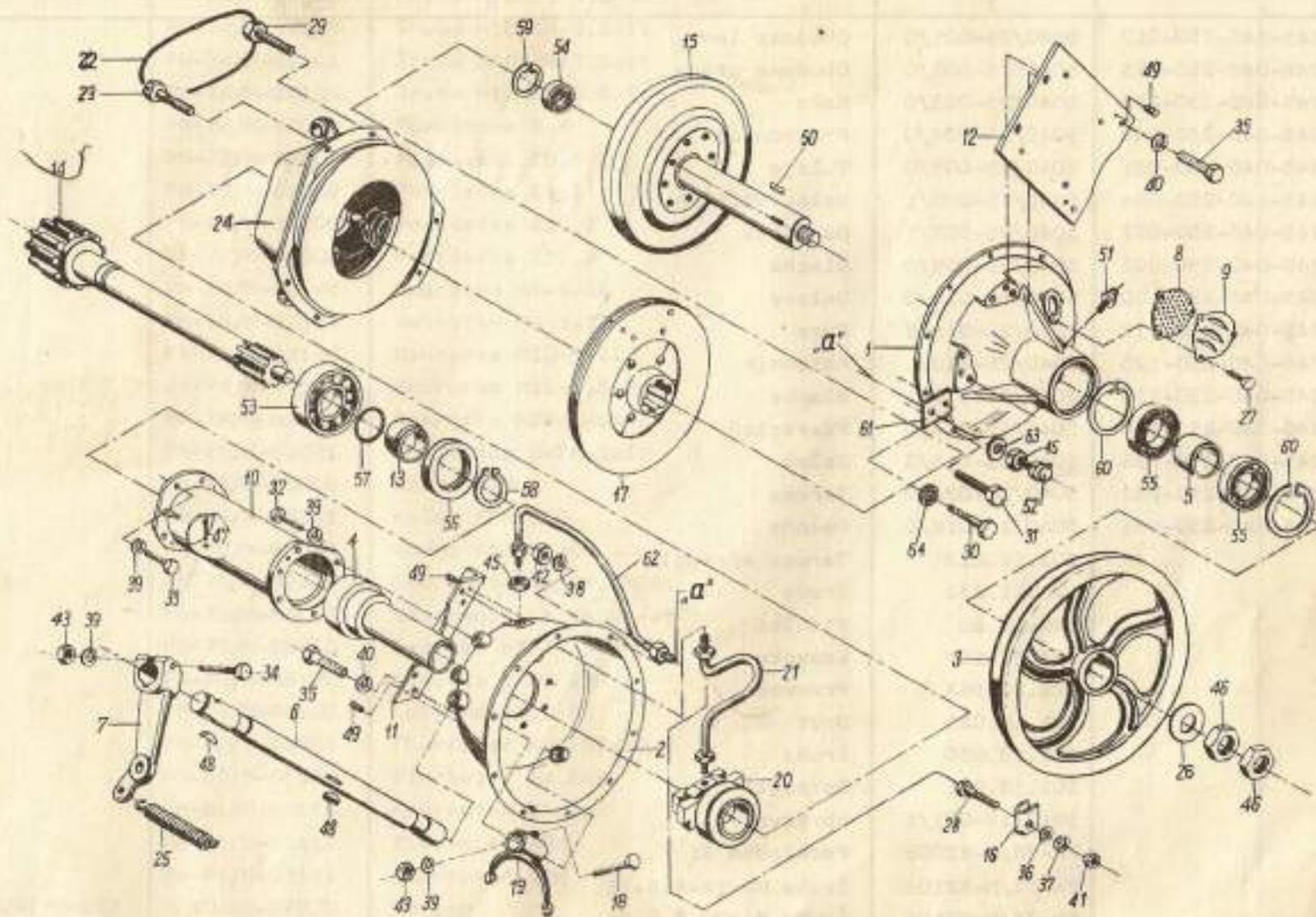

| Nr na rys. | Symbol KTM | Nr katalogowy lub nr normy | Nazwa części lub oznaczenie wg normy | Liczba sztuk w zespole |
|------------|------------------|----------------------------|--------------------------------------|------------------------|
| 1 | 2 | 3 | 4 | 5 |
| 1 | 8245-040-250-010 | 5040/25-001/0 | Obudowa lewa | 1 |
| 2 | 8245-040-250-023 | 5040/25-002/0 | Obudowa prawa | 1 |
| 3 | 8245-040-250-230 | 5040/25-023/0 | Koło | 1 |
| 4 | 8245-040-250-049 | 5040/25-004/0 | Prowadnica | 1 |
| 5 | 8245-040-250-051 | 5040/25-005/0 | Tuleja | 1 |
| 6 | 8245-040-250-064 | 5040/25-006/1 | Wałek widełek | 1 |
| 7 | 8245-040-250-077 | 5040/25-007/1 | Dźwignia | 1 |
| 8 | 8245-040-250-092 | 5040/25-009/0 | Błacha | 2 |
| 9 | 8245-040-250-100 | 5040/25-010/0 | Osiłona | 2 |
| 10 | 8245-040-250-112 | 5040/25-011/3 | Rura | 1 |
| 11 | 8245-040-250-125 | 5040/25-012/1 | Kątownik | 1 |
| 12 | 8245-040-250-138 | 5040/25-013/1 | Błacha | 1 |
| 13 | 8245-040-250-140 | 5040/25-014/0 | Pierścień | 1 |
| 14 | 8245-040-250-153 | 5040/25-015/3 | Wałek | 1 |
| 15 | 8245-040-250-242 | 5040/25-024/0 | Tarcza | 1 |
| 16 | 8245-040-250-181 | 5040/25-018/0 | Osiłona | 1 |
| 17 | | 303.18.212 | Tarcza sprzęgła | 1 |
| 18 | | A20.22.33c | Śruba | 1 |
| 19 | | A20.22.65 | Widełki | 1 |
| 20 | | A25.22.19Y | Łożysko | 1 |
| 21 | | A25.22.56X | Przewód | 1 |
| 22 | | 301.18.029 | Drut | 3/ |
| 23 | | 301.18.030 | Śruba | 3 |
| 24 | | 303.18.221 | Sprzęgło | 1 |
| 25 | | 5017/17-001/1 | Sprężyna | 1 |
| 26 | | PN-78/M-82006 | Podkładka 31 | 1 |
| 27 | | PN-74/M-82105 | Śruba M6x12-5,8-II | 6 |
| 28 | | PN-74/M-82105 | Śruba M6x20-5,8-II | 1 |
| 29 | | PN-74/M-82242 | Śruba M8x18-P-5,8-II | 3 |

| 1 | 2 | 3 | 4 | 5 |
|----|------------------|---------------|-----------------------|----|
| 30 | | PN-74/M-82105 | Śruba M8x35-5.8-II | 9 |
| 31 | | PN-74/M-82101 | Śruba M8x40-5.8-II | 1 |
| 32 | | PN-74/M-82105 | Śruba M10x25-5.8-II | 6 |
| 33 | | PN-74/M-82105 | Śruba M10x35-5.8-II | 5 |
| 34 | | PN-74/M-82101 | Śruba M10x50-5.8-II | 1 |
| 35 | | PN-74/M-82105 | Śruba M12x25-5.8-I | 8 |
| 36 | 5 | PN-78/M-82005 | Podkładka 6,4 | 1 |
| 37 | | PN-77/M-82008 | Podkładka Z6,1 | 1 |
| 38 | | PN-77/M-82008 | Podkładka Z8,2 | 10 |
| 39 | | PN-77/M-82008 | Podkładka Z10,2 | 13 |
| 40 | | PN-77/M-82008 | Podkładka Z12,2 | 8 |
| 41 | | PN-75/M-82144 | Nakrętka M6-5-II | 1 |
| 42 | | PN-75/M-82144 | Nakrętka M8-5-II | 10 |
| 43 | | PN-75/M-82144 | Nakrętka M10-5-II | 2 |
| 45 | | PN-74/M-82153 | Nakrętka M16x1,5-04-I | 2 |
| 46 | | PN-74/M-82153 | Nakrętka M30x2-04-I | 2 |
| 47 | | PN-76/M-82001 | Zawleczka 5-Zn-5x32 | 1 |
| 48 | | PN-73/M-85008 | Wpust 6x9 | 2 |
| 49 | | PN-66/M-85021 | Kołek 10n6x20 | 4 |
| 50 | | PN-70/M-85005 | Wpust A14x9x40 | 1 |
| 51 | | PN-76/M-86002 | Smarownicza St. M6x1 | 1 |
| 52 | | PN-76/M-86003 | Smarownicza M10x1-45° | 1 |
| 53 | | PN-79/M-86100 | Łożysko 6307 | 1 |
| 54 | | PN-79/M-86100 | Łożysko 6203 2RR | 1 |
| 55 | | PN-79/M-86100 | Łożysko 6210 RR | 2 |
| 56 | | PN-72/M-86964 | Pierścień A50x66x10 | 1 |
| 57 | | PN-60/M-86961 | Pierścień 34,2x3 | 1 |
| 58 | | PN-81/M-85111 | Pierścień 35z | 1 |
| 59 | | PN-81/M-85111 | Pierścień 40w | 1 |
| 60 | | PN-81/M-85111 | Pierścień 90w | 2 |
| 61 | 8245-040-250-227 | 5040/25-022/0 | Zaczep | 1 |
| 62 | 8245-050-620-049 | 5050/62-004/0 | Przewód | 1 |
| 63 | | PN-78/M-82005 | Podkładka 17 | 1 |
| 64 | | PN-79/M-82005 | Podkładka B,4 | 1 |

B-III/5 PRZEKŁADNIA BEZSTOPNIOWA

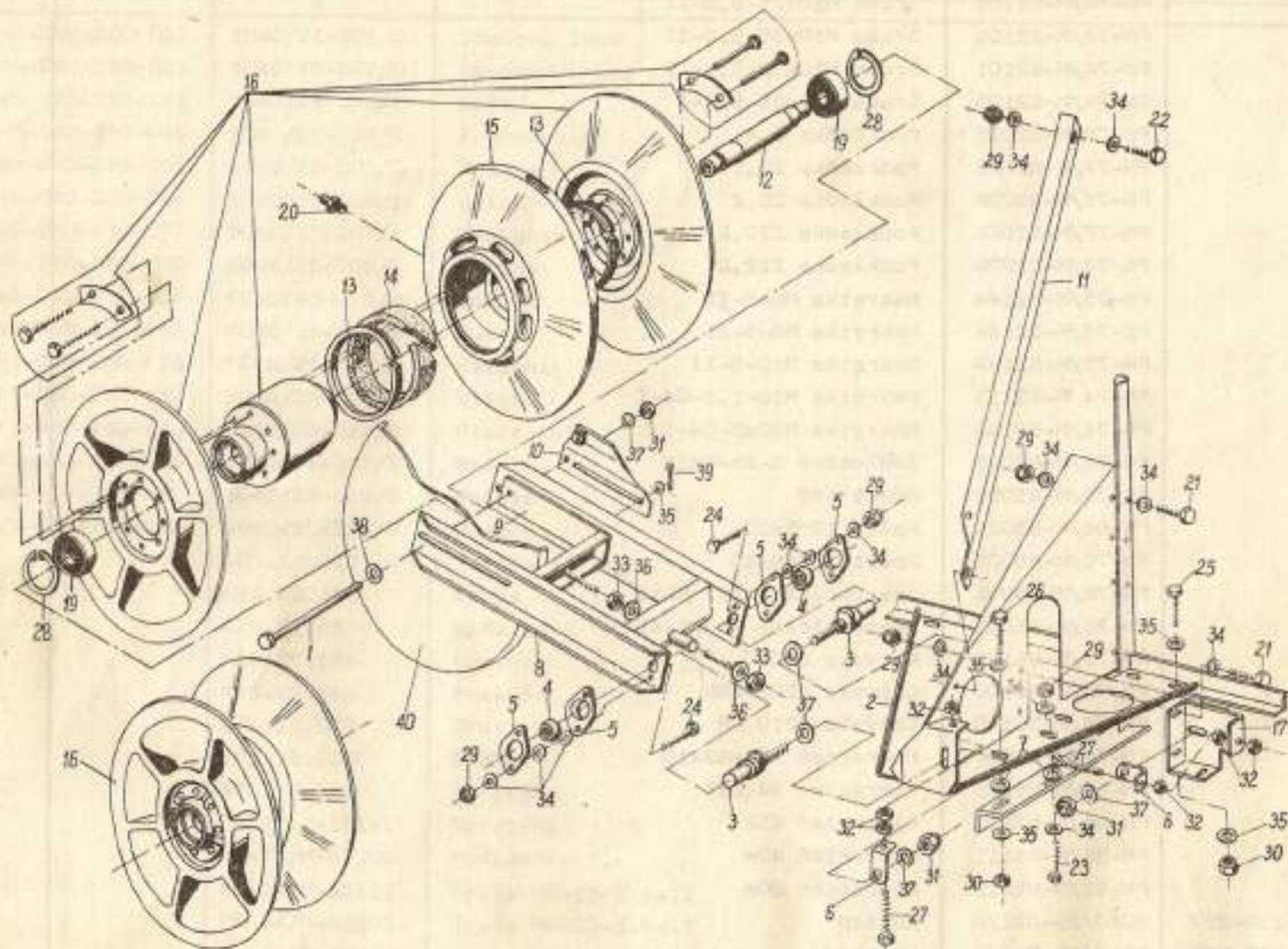

| Nr na rys. | Symbol KTM | Nr katalogowy lub nr normy | Nazwa części lub oznaczenie wg normy | Liczba sztuk w zespole |
|------------|------------------|----------------------------|---|------------------------|
| 1 | 8245-040-270-017 | 5040/27-001/0 | Śruba | 1 |
| 2 | 8245-040-270-020 | 5040/27-002/1 | Podstawa | 1 |
| 3 | 8245-040-270-032 | 5040/27-003/0 | Czop | 2 |
| 4 | 8245-040-270-045 | 5040/27-004/0 | Tulejka | 2 |
| 5 | 8245-040-270-058 | 5040/27-005/1 | Oprawa | 4 |
| 6 | 8245-040-270-073 | 5040/27-007/0 | Segment | 2 |
| 7 | 8245-040-270-442 | 5040/27-044/0 | Podkładka | 3 |
| 8 | 8245-040-270-106 | 5040/27-010/0 | Ramiona | 1 |
| 9 | 8245-040-270-119 | 5040/27-011/0 | Nepinacz | 1 |
| 10 | 8245-040-270-516 | 5040/27-051/0 | Uchwyt | 1 |
| 11 | 8245-040-270-277 | 5040/27-027/1 | Kątownik | 1 |
| 12 | 8245-040-270-147 | 5040/27-014/1 | Wałek | 1 |
| 13 | 8245-040-270-162 | 5040/27-016/0 | Pierścień | 2 |
| 14 | 8245-040-270-175 | 5040/27-017/0 | Pierścień | 1 |
| 15 | 8245-040-270-188 | 5040/27-018/0 | Tarcza | 1 |
| 16 | 8245-040-270-223 | 5040/27-022/0 | Podzespół tarcz | 1 |
| 17 | 8245-040-270-427 | 5040/27-042/0 | Wapornik | 1 |
| 18 | 8245-040-270-430 | 5040/27-043/0 | Podkładka | 1 |
| 19 | | PN-79/M-86100 | Łożyisko 6206 2RR | 2 |
| 20 | | PN-76/M-86002 | Smarownicza St. B1/B" | 1 |
| 21 | | PN-74/M-82105 | Śruba M8x25-5.8-II | 7 |
| 22 | | PN-74/M-82105 | Śruba M8x30-5.8-II | 1 |
| 23 | | PN-74/M-82105 | Śruba M8x40-3.6-III | 1 |
| 24 | | PN-74/M-82101 | Śruba M8x45-8.8-II | 4 |
| 25 | | PN-74/M-82105 | Śruba M10x35-5.8-II | 1 |
| 26 | | PN-74/M-82105 | Śruba M10x40-5.8-II | 5 |
| 27 | | PN-74/M-82105 | Śruba M10x60-5.8-II | 2 |
| 28 | | PN-81/M-85111 | Pierścień 62w | 2 |
| 29 | | ZN-75/MPM- | | |
| | | -29-10651 | Nakrętka M8 | 13 |
| 30 | | ZN-75/MPM- | | |
| | | -29-10651 | Nakrętka M10 | 6 |
| 31 | | ZN-75/MPM- | | |
| | | -29-10651 | Nakrętka M16x1,5 | 3 |
| 32 | | PN-75/M-82144 | Nakrętka M10-5-II | 6 |
| 33 | | PN-75/M-82144 | Nakrętka M12-5-II | 2 |
| 34 | | PN-78/M-82005 | Podkładka B,4 | 30 |
| 35 | | PN-78/M-82005 | Podkładka 10,5 | 13 |
| 36 | | PN-78/M-82005 | Podkładka 13 | 2 |
| 37 | | PN-78/M-82007 | Podkładka 17c | 4 |
| 38 | | PN-59/M-82030 | Podkładka 17 | 1 |
| 39 | | PN-76/M-82001 | Zawlecza S-Zn-2,5x16 | 1 |
| 40 | 8245-040-270-060 | 5040/27-006/0 | Osłona | 1 |
| - | 8245-040-270-208 | 5040/27-020/1 | Zespół pasowy /składa się z elementów poz. 12, 13, 14, 15, 16, 19, 20, 26/ | 1 |
| - | 8245-040-270-557 | 5040/27-055/0 | Ramię wahliwe /składa się z elementów poz. 8, 9, 10, 33, 35 - 1 szt., 36, 39/ | 1 |

R-III/6 TYLNY WÓZEK

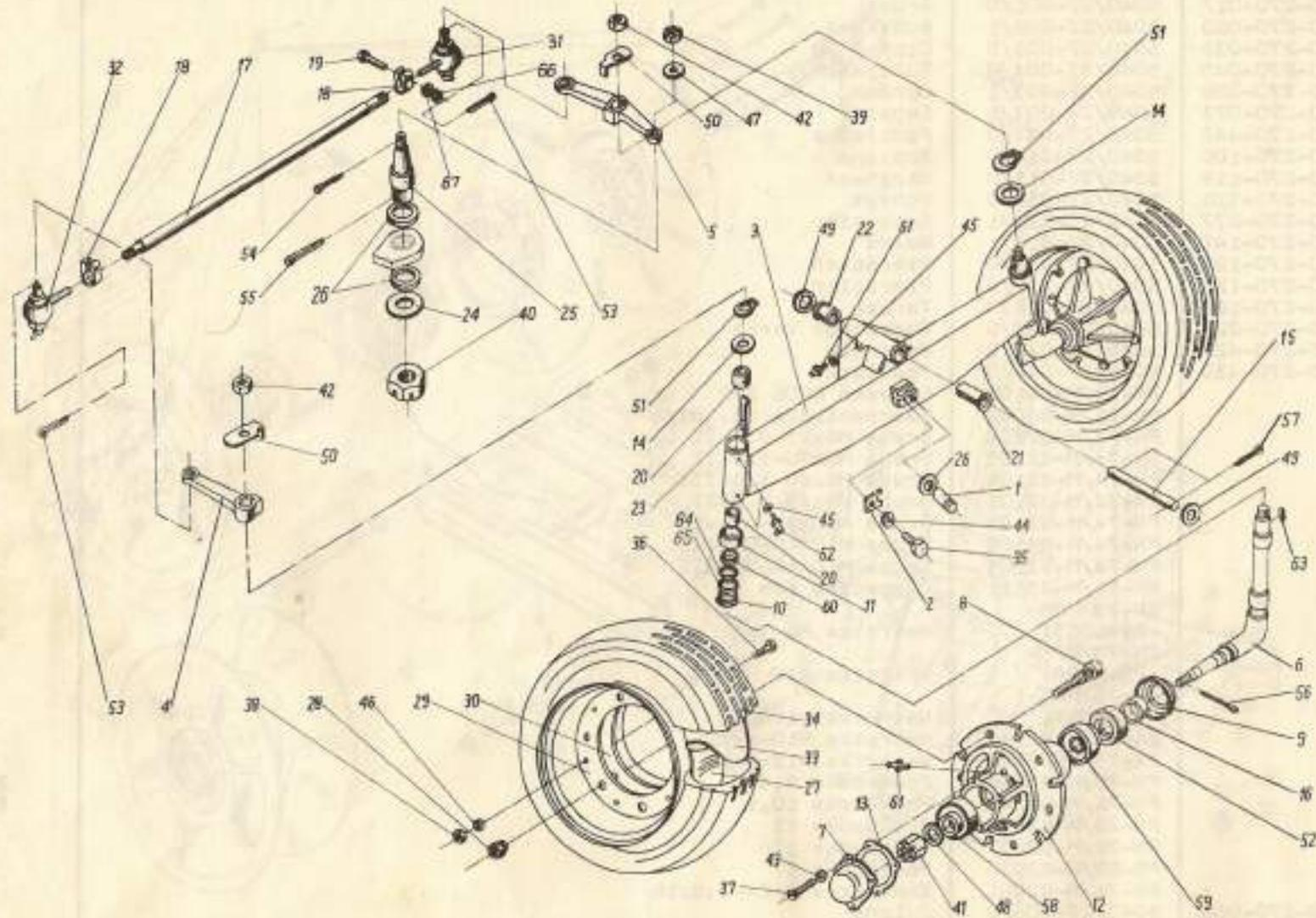

| Nr na rys. | Symbol KTM | Nr katalogowy lub nr normy | Nazwa części lub oznaczenie wg normy | Liczba sztuk w zespole |
|------------|------------------|----------------------------|--|------------------------|
| 1 | 2 | 3 | 4 | 5 |
| 1 | 8245-056-280-117 | 5056/28-017/0 | Sworzeń | 1 |
| 2 | 8245-056-280-021 | 5056/28-002/1 | Podkładka | 1 |
| 3 | 8245-056-280-200 | 5055/28-020/0 | Belka nośna | 1 |
| 4 | 8245-056-280-075 | 5056/28-007/0 | Ramię zwrotnicy lewa | 1 |
| 5 | 8245-056-280-088 | 5056/28-008/0 | Ramię zwrotnicy prawa | 1 |
| 6 | 8245-055-280-114 | 5055/28-011/0 | Zwrotnica | 2 |
| 7 | 8245-040-280-028 | 5040/28-002/0 | Oszłona piasty | 2 |
| 8 | 8245-040-280-030 | 5040/28-003/1 | Śruba | 12 |
| 9 | 8245-040-280-043 | 5040/28-004/0 | Oszłona | 2 |
| 10 | 8245-056-280-136 | 5056/28-013/0 | Pierścień | 2 |
| 11 | 8245-040-280-071 | 5040/28-007/0 | Oszłona łożyska | 2 |
| 12 | 8245-040-280-084 | 5040/28-008/2 | Piasta | 2 |
| 13 | 8245-040-280-117 | 5040/28-011/0 | Uszczelka | 2 |
| 14 | 8245-040-280-132 | 5040/28-013/0 | Podkładka | 0+10 |
| 15 | 8245-040-280-145 | 5040/28-014/1 | Sworzeń | 1 |
| 16 | 8245-040-280-158 | 5040/28-015/0 | Tuleja | 2 |
| 17 | | 0600-0739 | Rura drążka | 1 |
| 18 | 8245-040-280-186 | 444.29.149 | Zacisk | 1 |
| 19 | 8245-040-280-199 | PN/74-82241 | Śruba M10x50-5,8-II | 1 |
| 20 | 8245-040-280-219 | 5040/28-021/1 | Tuleja | 4 |
| 21 | 8245-040-280-234 | 5040/28-023/0 | Tuleja | 1 |
| 22 | 8245-040-280-247 | 5040/28-024/0 | Tuleja | 1 |
| 23 | 8245-055-780-034 | 5055/78-003/0 | Listwa | 2 |
| 24 | 8245-055-780-444 | 5055/78-044/0 | Podkładka | 1 |
| 25 | 8245-056-280-180 | 5056/28-018/0 | Sworzeń | 1 |
| 26 | 8245-056-280-164 | 5056/28-016/0 | Podkładka | 1 |
| 27 | | WT-18/78 | Ochroniacz do ogumienia 10x15/8 o wymiarach 235x15 | 2 |
| 28 | | 436.31.005 | Nakrętka M20x1,5 | 12 |
| 29 | | 2804.04.682 | Półobręcz zewnętrzna 9,00-15 | 2 |

| 1 | 2 | 3 | 4 | 5 |
|----|---|------------------------|--|----|
| 30 | | 2804,04,692 | Półobręcz wewnętrzna koła 9.00-15 /bez otworu na wentyl/ | 2 |
| 31 | | 444,29,261 | Końcówka prawa | 1 |
| 32 | | 444,29,262 | Końcówka lewa | 1 |
| 33 | | PN-74/C- -94300/079 | Dętka do opon do maszyn rolniczych 10x151-GP5 | 2 |
| 34 | | PN-81/C- -94300/052 | Opona do maszyn rolniczych 10,0/75-15-8PR-AN-1-I | 2 |
| 35 | | PN-74/M-82105 | Śruba M6x16-5,8-II | 1 |
| 36 | | PN-74/M-82105 | Śruba M12x25-5,8-II | 12 |
| 37 | | PN-74/M-82205 | Wkręt M6x12-4,8-II | 8 |
| 38 | | PN-75/M-82144 | Nakrętka M12-5-II | 12 |
| 39 | | PN-74/M-82159 | Nakrętka AM16x1,5-04-II | 1 |
| 40 | | PN-74/M-82159 | Nakrętka AM24x2-04-II | 1 |
| 41 | | PN-74/M-82148 | Nakrętka AM30x2-5-I | 2 |
| 42 | | PN-74/M-82153 | Nakrętka M36x3-04-I | 2 |
| 43 | | PN-77/M-82008 | Podkładka Z6,1 | 8 |
| 44 | | PN-77/M-82008 | Podkładka Z8,2 | 1 |
| 45 | | PN-78/M-82005 | Podkładka 10,5 | 5 |
| 46 | | PN-77/M-82008 | Podkładka Z12,2 | 12 |
| 47 | | PN-63/M-82004 | Podkładka 16,5 | 1 |
| 48 | | PN-78/M-82005 | Podkładka 31 | 2 |
| 49 | | PN-78/M-82005 | Podkładka 37 | 2 |
| 50 | | PN-59/M-82021 | Podkładka 38 | 2 |
| 51 | | PN-81/M-85111 | Pierścień 50z | 2 |
| 52 | | PN-72/M-86964 | Pierścień A63x85x10 | 2 |
| 53 | | PN-76/M-82001 | Zawlecza S-Zn-4x32 | 2 |
| 54 | | PN-76/M-82001 | Zawlecza S-Zn-4x40 | 1 |
| 55 | | PN-76/M-82001 | Zawlecza S-Zn-5x50 | 1 |
| 56 | | PN-76/M-82001 | Zawlecza S-Zn-6,3x63 | 2 |
| 57 | | PN-76/M-82001 | Zawlecza S-Zn-8x56 | 2 |
| 58 | | PN-70/M-86220 | Łożysko 30208 | 2 |
| 59 | | PN-70/M-86220 | Łożysko 30209 | 2 |
| 50 | | PN-73/M-86260 | Łożysko 51110 | 2 |

| 1 | 2 | 3 | 4 | 5 |
|----|------------------|---------------|---|---|
| 61 | | PN-76/M-86002 | Smarowniczka St. 81/8" | 3 |
| 62 | | PN-76/M-86003 | Smarowniczka St. 81/8" - 45° | 4 |
| 63 | | PN-70/M-85005 | Wpust A12x8x32 | 2 |
| 64 | 8245-056-280-149 | 5056/28-014/D | Pierścień | 2 |
| 65 | 8245-056-280-151 | 5056/28-015/D | Pierścień | 2 |
| 66 | | PN-75/M-82144 | Nakrętka M10-5-II | 2 |
| 67 | | PN-77/M-82008 | Podkładka Z10,2 | 2 |
| - | 8245-040-280-401 | 5040/28-040/O | Koło kompletne /składa się z elementów poz. 27, 29, 30, 33, 34, 36, 38, 46/ | 2 |
| - | | 0600.0740 | Drążek kierowniczy kpl. /składa się z elementów poz. 17, 18, 19, 31, 32/ | 1 |